

# Dell™ All-In-One Printer 968 - Gebruikershandleiding

U bestelt als volgt inkt of supplies van Dell:

1. Dubbelklik op het pictogram op het bureaublad.



2. Bezoek de website van Dell of bestel Dell printersupplies per telefoon.

[www.dell.com/supplies](http://www.dell.com/supplies)

Zorg dat u de servicecode van de Dell printer bij de hand hebt voor optimale service.

[Meer informatie](#)

[Over de printer](#)

[Informatie over de menu's van het bedieningspaneel](#)

[Papier en originelen in de printer plaatsen](#)

[Afdrukken](#)

[Afdrukken vanaf een geheugenkaart of USB-sleutel](#)

[Kopiëren](#)

[Scannen](#)

[Faxen](#)

[Informatie over de software](#)

[Netwerk](#)

[Onderhoud](#)

[Problemen oplossen](#)

[Specificaties](#)

[Bijlage](#)

[Kennisgeving over licenties](#)

---

## Opmerkingen, kennisgevingen en waarschuwingen

 **OPMERKING:** met **OPMERKING** wordt belangrijke informatie aangegeven waarmee u beter gebruik kunt maken van uw printer.

 **KENNISGEVING:** met een **KENNISGEVING** wordt aangegeven hoe u vermijdt dat de hardware beschadigd wordt of dat er gegevens verloren gaan.

 **LET OP:** met **LET OP** wordt aangegeven dat handelingen schade aan eigendommen, persoonlijk letsel of de dood tot gevolg kunnen hebben.

Informatie in dit document kan worden gewijzigd zonder voorafgaande kennisgeving.

© 2007 Dell Inc. Alle rechten voorbehouden.

Reproductie op welke manier dan ook zonder de schriftelijke toestemming van Dell Inc. is uitdrukkelijk verboden.

Handelsmerken die worden gebruikt in deze tekst: *Dell*, het logo van *DELL* en *Dell Inktbeheersysteem* zijn handelsmerken van Dell Inc.; *Microsoft* en *Windows* zijn gedeponeerde handelsmerken van Microsoft Corporation in de Verenigde Staten en/of andere landen. *Windows Server* en *Windows NT* zijn gedeponeerde handelsmerken van Microsoft Corporation. *Windows Vista* is een handelsmerk of gedeponeerd handelsmerk van Microsoft Corporation in de Verenigde Staten en/of andere landen. *Bluetooth* is een gedeponeerd handelsmerk van Bluetooth SIG, Inc. en wordt onder licentie gebruikt door Dell Inc. *EMC* is een gedeponeerd handelsmerk van EMC Corporation. *Corel Snapfire* en *WordPerfect* zijn handelsmerken of gedeponeerd handelsmerken van Corel Corporation en/of zijn dochterondernemingen in Canada, de Verenigde Staten en/of andere landen.

Andere handelsmerken en handelsnamen worden in dit document gebruikt om te verwijzen naar de entiteiten die aanspraak maken op de merken en namen, of naar de producten. Dell Inc. doet geen aanspraak op eigendomsrechten van de handelsmerken en handelsnamen van anderen.



**BEPERKTE RECHTEN AMERIKAANSE OVERHEID**

Op deze software en documentatie zijn BEPERKTE RECHTEN van toepassing. Op gebruik, vermenigvuldiging of verspreiding door de overheid van de Verenigde Staten, zijn beperkingen van toepassing die worden beschreven in subartikel (c)(1)(ii) van het artikel The Rights in Technical Data and Computer software onder 252.227-7013 en in de relevante FAR-bepalingen: Dell Inc., One Dell Way, Round Rock, Texas, 78682, USA.

**Model 968**

**Oktober 2007 SRV FY276 Rev. A00**

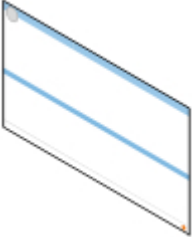
# Meer informatie

Gewenste informatie	Locatie
<ul style="list-style-type: none"><li>• Stuurprogramma's voor mijn printer</li><li>• <i>Gebruikershandleiding</i></li><li>• Optioneel XPS-stuurprogramma</li></ul>	<p>De cd <i>Stuurprogramma's en hulpprogramma's</i></p>  <p>Als u tegelijkertijd een Dell computer en printer hebt aangeschaft, zijn de documentatie en printerstuurprogramma's al geïnstalleerd op de computer. U kunt met de cd de stuurprogramma's verwijderen en opnieuw installeren of de documentatie weergeven. De cd bevat wellicht Leesmij-bestanden met de laatste informatie over technische wijzigingen voor de printer of geavanceerd technisch referentiemateriaal voor ervaren gebruikers of technici.</p> <p>Het XPS-stuurprogramma (XML Paper Specification; XML-papierspecificatie) is een optioneel, extra stuurprogramma waarmee gebruikers van Windows Vista™ kunnen gebruikmaken van verbeterde afbeeldingen en de kleurenfuncties van XPS. Het stuurprogramma bevindt zich in een ingepakt bestand op de cd. Zie <a href="#">Optioneel XPS-stuurprogramma installeren</a> voor meer informatie.</p>
Printer instellen	<p>Handleiding <i>Printer instellen</i></p> 
<ul style="list-style-type: none"><li>• Veiligheidsinformatie</li><li>• De printer instellen en gebruiken</li><li>• Garantie-informatie</li></ul>	<p>Handleiding voor eigenaren</p> 
Express Service Code en servicecode.	Express Service Code en servicecode.



Zie [Express Service Code](#) voor meer informatie.

- Nieuwste stuurprogramma's voor mijn printer
- Antwoorden op vragen voor technische service en ondersteuning
- Documentatie voor mijn printer

Ondersteuningswebsite van Dell: [support.dell.com](http://support.dell.com)

De ondersteuningswebsite van Dell bevat verschillende online hulpmiddelen zoals:

- Oplossingen: hints en tips voor het oplossen van problemen, artikelen van technici en online cursussen
- Upgrades: informatie over het bijwerken van onderdelen, bijvoorbeeld het geheugen
- Klantenservice: contactgegevens en informatie over orderstatus, garantie en reparatie
- Downloads: stuurprogramma's
- Referentie: documentatie bij de printer en productspecificaties

- Windows Vista gebruiken
- Documentatie voor mijn printer

Help en ondersteuning van Windows Vista

1. Klik op  **Help en ondersteuning**.
2. Typ een of meer woorden waarmee uw probleem het beste wordt beschreven en klik op het **pijlpictogram**.
3. Klik op het onderwerp dat uw probleem het beste beschrijft.
4. Volg de aanwijzingen op het scherm.

- Microsoft® Windows® XP gebruiken
- Documentatie voor mijn printer

Help en ondersteuning van Windows XP

1. Klik op **Start® Help en ondersteuning**.
2. Typ een of meer woorden waarmee uw probleem het beste wordt beschreven en klik op het **pijlpictogram**.
3. Klik op het onderwerp dat uw probleem het beste beschrijft.
4. Volg de aanwijzingen op het scherm.

# Faxen

- [Externe apparaten aansluiten op de printer](#)
- [Faxen verzenden](#)
- [Faxen ontvangen](#)
- [Faxconfiguratie wijzigen](#)
- [Snelkeuze gebruiken](#)
- [Faxen blokkeren](#)
- [Faxactiviteitenrapport maken](#)

U kunt faxen verzenden en ontvangen met de printer zonder verbinding te maken met een computer.

Tevens bevat de cd Drivers and Utilities™ het programma *Dell* Faxoplossingen, dat u hebt geïnstalleerd toen u de printersoftware installeerde. U kunt deze faxsoftware gebruiken om faxen te verzenden en ontvangen. Zie [Dell Fax Solutions Software gebruiken](#) voor meer informatie.

Apparatuur	Voordelen	Meer informatie
<ul style="list-style-type: none"><li>• Printer</li><li>• Telefoonsnoer (meegeleverd)</li></ul>	Kopieën maken en faxen verzenden en ontvangen zonder de computer.	<a href="#">Rechtstreeks aansluiten op een wandaansluiting voor telefoons</a>
<ul style="list-style-type: none"><li>• Printer</li><li>• Telefoon (apart verkrijgbaar)</li><li>• Twee telefoonsnoeren (één meegeleverd)</li></ul>	<ul style="list-style-type: none"><li>• De faxlijn gebruiken als een normale telefoonlijn.</li><li>• De printer in de buurt van de telefoon installeren.</li><li>• Kopieën maken en faxen verzenden en ontvangen zonder de computer.</li></ul>	<a href="#">Aansluiten op een telefoon</a>
<ul style="list-style-type: none"><li>• Printer</li><li>• Telefoon (apart verkrijgbaar)</li><li>• Antwoordapparaat (apart verkrijgbaar)</li><li>• Drie telefoonsnoeren (één meegeleverd)</li></ul>	Binnenkomende gesproken berichten en faxen ontvangen.	<a href="#">Aansluiten op een antwoordapparaat</a>
<ul style="list-style-type: none"><li>• Printer</li><li>• Telefoon (apart verkrijgbaar)</li><li>• Computermodem (apart verkrijgbaar)</li><li>• Drie telefoonsnoeren (één meegeleverd)</li><li>• USB-kabel (apart verkrijgbaar)</li></ul>	Meer aansluitingen voor telefoonverbindingen.	<a href="#">Aansluiten op een computermodem</a>

---

## Externe apparaten aansluiten op de printer

### Rechtstreeks aansluiten op een wandaansluiting voor telefoons

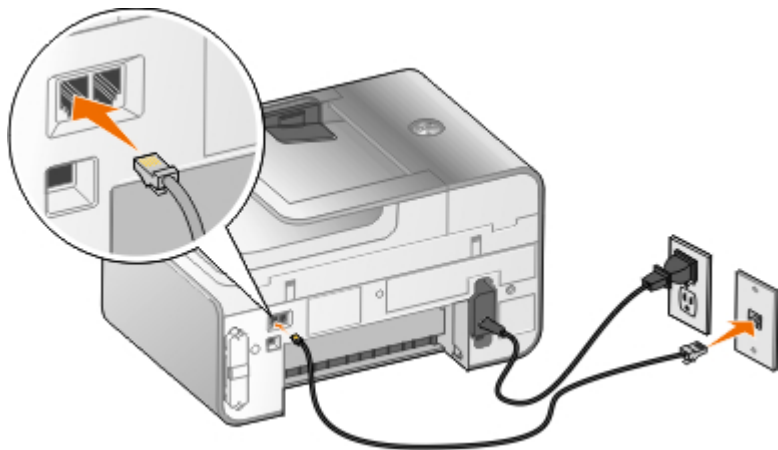

1. Sluit het ene uiteinde van het telefoonsnoer aan op de FAX-poort (FAX: linkeraansluiting).
2. Sluit het andere uiteinde aan op een werkende wandaansluiting voor telefoons.

## Aansluiten op een telefoon

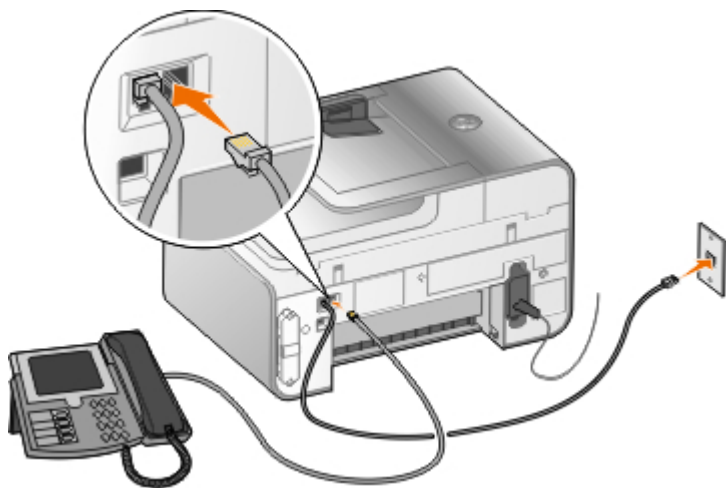

1. Sluit een telefoonsnoer aan op de FAX-poort (FAX: linkeraansluiting) van de printer en een werkende wandaansluiting voor telefoons.
2. Verwijder de blauwe afdekplug uit de PHONE-poort (PHONE: rechteraansluiting).
3. Sluit een telefoonsnoer aan op de telefoon en de PHONE-poort (PHONE: rechteraansluiting).

**OPMERKING:** Als voor telefonie een seriële lijn wordt gebruikt in uw land (bijvoorbeeld in Duitsland, Zweden, Denemarken, Oostenrijk, België, Italië, Frankrijk en Zwitserland), moet u de blauwe afdekplug uit de PHONE-poort (PHONE: rechteraansluiting) vervangen door de bijgeleverde, gele terminator voor de fax. In deze landen is het niet mogelijk om deze poort te gebruiken voor extra apparaten.

## Wat moet ik doen als ik een DSL-breedbandverbinding (Digital Subscriber Line) gebruik?

Met DSL en ADSL worden digitale gegevens naar een computer verzonden via een telefoonlijn. De printer is ontworpen voor gebruik met analoge gegevens. Als u faxt via een telefoonlijn die is aangesloten op een DSL-modem, moet u een DSL-filter installeren om storingen van het signaal voor de analoge fax te voorkomen.

**OPMERKING:** ISDN-modems (Integrated Services Digital Network) en kabelmodems zijn geen faxmodems en worden niet ondersteund voor faxen.

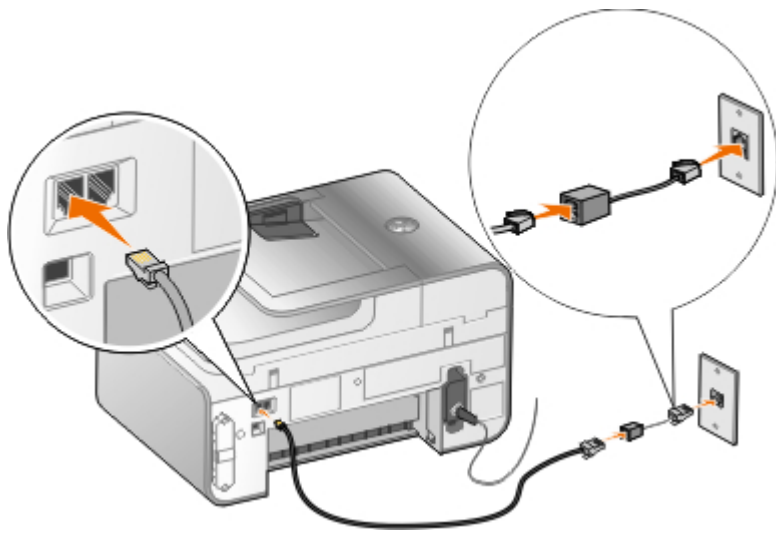

1. Sluit het DSL-filter aan op een actieve telefoonlijn.
2. Sluit de printer rechtstreeks aan op de aansluiting op het DSL-filter.

**OPMERKING:** Plaats geen splitters tussen het DSL-filter en de printer. Neem contact op met uw DSL-serviceprovider voor meer hulp.

## Aansluiten op een antwoordapparaat

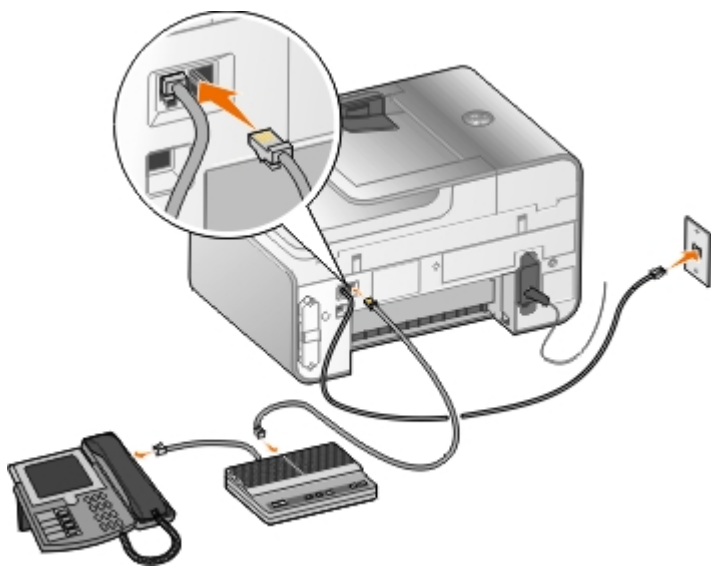

1. Sluit een telefoonsnoer aan op de FAX-poort (FAX: linkeraansluiting) van de printer en een werkende wandaansluiting voor telefoons.
2. Verwijder de blauwe afdekplug uit de PHONE-poort (PHONE: rechteraansluiting).
3. Sluit een telefoonsnoer aan op het antwoordapparaat en een telefoon.
4. Sluit een telefoonsnoer aan op het antwoordapparaat en de PHONE-poort (PHONE: rechteraansluiting).

**OPMERKING:** Als voor telefonie een seriële lijn wordt gebruikt in uw land (bijvoorbeeld Duitsland, Zweden, Denemarken, Oostenrijk, België, Italië, Frankrijk en Zwitserland), moet u de blauwe afdekplug uit de PHONE-poort (PHONE: rechteraansluiting) vervangen door de bijgeleverde gele terminator voor uw fax. In deze landen is het niet mogelijk om deze poort te gebruiken voor extra apparaten.

## Aansluiten op een computermodem

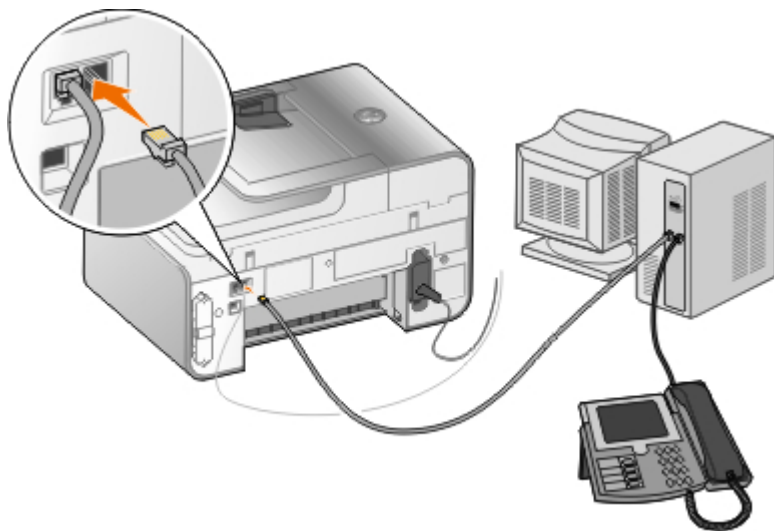

1. Sluit een telefoonsnoer aan op de FAX-poort (FAX: linkeraansluiting) van de printer en een werkende wandaansluiting voor telefoons.
2. Verwijder de blauwe afdekplug uit de PHONE-poort (PHONE: rechteraansluiting).
3. Sluit een telefoonsnoer aan op de computermodem en de PHONE-poort (PHONE: rechteraansluiting).
4. Sluit een telefoonsnoer aan op de computermodem en een telefoon.



**OPMERKING:** Als voor telefonie een seriële lijn wordt gebruikt in uw land (bijvoorbeeld Duitsland, Zweden, Denemarken, Oostenrijk, België, Italië, Frankrijk en Zwitserland), moet u de blauwe afdekplug uit de PHONE-poort (PHONE: rechteraansluiting) vervangen door de bijgeleverde gele terminator voor uw fax. In deze landen is het niet mogelijk om deze poort te gebruiken voor extra apparaten.

---

## Faxen verzenden

### Snelle faxen verzenden

#### Bedieningspaneel gebruiken

1. Zorg ervoor dat de printer is ingesteld voor het verzenden en ontvangen van faxen. Zie voor meer informatie [Externe apparaten aansluiten op de printer](#).
2. Plaats het originele document in de printer. Zie voor meer informatie [Originele documenten plaatsen](#).
3. Blader met de **pijl** omhoog of omlaag   naar **Faxen**.
4. Geef een faxnummer of snelkeuzenummer op met het toetsenblok.
5. Druk op de knop **Starten** .

#### Computer gebruiken

1. Zet de computer en de printer aan en controleer of ze op elkaar zijn aangesloten.
2. Zorg ervoor dat de printer is ingesteld voor het verzenden en ontvangen van faxen. Zie voor meer informatie [Externe apparaten aansluiten op de printer](#).
3. Plaats het originele document in de printer. Zie voor meer informatie [Originele documenten plaatsen](#).
4. *Windows Vista™:*



- a. Klik op  **Programma's**.
- b. Klik op **Dell printers**.
- c. Klik op **Dell 968 AIO Printer**.

In Microsoft® Windows® XP of Windows 2000:

Klik op **Start**® **Programma's** of **Alle programma's**® **Dell printers**® **Dell 968 AIO Printer**.



5. Selecteer **Dell Fax Solutions**.





















Het dialoogvenster **Dell Fax Solutions Software** wordt geopend.

6. Klik op **Nieuwe fax verzenden**.
7. Volg de aanwijzingen op het scherm om een fax te verzenden.

## Faxnummers opgeven

### Bedieningspaneel gebruiken

1. Blader in het hoofdmenu met de **pijl** omhoog of omlaag   naar **Faxen**.
2. Voer een faxnummer in.

Handeling	Methode
Verzenden naar een faxnummer	Voer een nummer in met het toetsenblok. U kunt maximaal 64 cijfers gebruiken in een faxnummer.
Een fax verzenden naar een item in het telefoonboek	<ul style="list-style-type: none"> <li>• Voer het nummer in dat overeenkomt met het snelkeuzenummer van de contactpersoon.</li> <li>• Met het menu <b>Telefoonboek</b>.               <ol style="list-style-type: none"> <li>a. Blader met de <b>pijl</b> omhoog of omlaag   naar <b>Faxen</b> en druk op de knop <b>Selecteren</b> .</li> <li>b. Druk bij <b>Telefoonboek</b> op de knop <b>Selecteren</b> .</li> <li>c. Blader met de <b>pijl</b> Omhoog of omlaag   naar <b>Naam zoeken</b>, <b>Telefoonnummer zoeken</b> of <b>Grp doorzkn</b> en druk op de knop <b>Selecteren</b> .</li> <li>d. Blader met de <b>pijl</b> omhoog of omlaag   naar de naam of het nummer waarnaar u de fax wilt verzenden.</li> </ol> </li> </ul>
Fax naar een toestelnummer verzenden	Druk op het sterretje (*) en het hekje(#). Geef vervolgens het toestelnummer op met het toetsenblok.
Fax naar een buitenlijn verzenden	<p>Stel als volgt een kiesvoorvoegsel in:</p> <ol style="list-style-type: none"> <li>a. Blader in het hoofdmenu met de <b>pijl</b> omhoog of omlaag   naar <b>Faxen</b> en druk op de knop <b>Selecteren</b> .</li> <li>b. Blader met de <b>pijl</b> omlaag  naar Faxinstellingen en druk op de knop <b>Selecteren</b> .</li> <li>c. Blader met de <b>pijl</b> omlaag  naar Bellen en verzenden en druk op de knop <b>Selecteren</b> .</li> <li>d. Druk op de <b>pijl</b> omhoog of omlaag   naar Kiesvoorvoegsel en blader met de <b>pijl</b> naar links of rechts   naar Maken.</li> <li>e. Druk op de knop <b>Selecteren</b> .</li> </ol> <p><b>OPMERKING:</b> Als u het kiesvoorvoegsel wilt wijzigen, bladert u naar Aanpassen.</p>

	<p>f. Gebruik het toetsenblok voor het invoeren van het kiesvoorvoegsel. U kunt maximaal 8 cijfers invoeren voor het kiesvoorvoegsel.</p> <p>g. Druk op de knop <b>Selecteren</b> .</p>
Een faxnummer kiezen tijdens het telefoneren (Hoorn op haak)	Kies een extra 0 voor een tweecijferig toestelnummer of 0 0 voor een toestelnummer van één cijfer. U voert bijvoorbeeld 120 in als u toestelnummer 12 wilt kiezen. Als het toestelnummer 2 is, voert u 200 in.

## Computer gebruiken

1. Zet de computer en de printer aan en controleer of ze op elkaar zijn aangesloten.
2. Zorg ervoor dat de printer is ingesteld voor het verzenden en ontvangen van faxen. Zie voor meer informatie [Externe apparaten aansluiten op de printer](#).
3. Plaats het originele document in de printer. Zie voor meer informatie [Originele documenten plaatsen](#).
4. *Windows Vista:*

- a. Klik op  **Programma's**.
- b. Klik op **Dell printers**.
- c. Klik op **Dell 968 AIO Printer**.

*In WindowsXP of Windows 2000:*

Klik op **Start**  **Programma's** of **Alle programma's**  **Dell printers**  **Dell 968 AIO Printer**.

5. Selecteer **Dell Fax Solutions**.  
Het dialoogvenster **Dell Fax Solutions Software** wordt geopend.
6. Klik op **Nieuwe fax verzenden**.  
Het dialoogvenster **Faxen verzenden** wordt geopend.
7. Geef de contactgegevens van de ontvanger op in de velden Naam, Bedrijf en Faxnummer of klik op **Ontvanger selecteren in het telefoonboek** om bestaande contactpersonen toe te voegen aan de lijst met ontvangers.
8. Als u de nieuwe contactpersoon wilt toevoegen aan het telefoonboek, klikt u op **Deze ontvanger toevoegen aan het telefoonboek**.
9. Als u de fax naar meerdere ontvangers wilt verzenden, klikt u op **Nog een ontvanger toevoegen**.
  - a. Geef de contactgegevens van de volgende ontvanger op in de velden Naam, Bedrijf en Faxnummer of klik op **Ontvanger selecteren in het telefoonboek** om bestaande contactpersonen toe te voegen aan de lijst met ontvangers.
  - b. Als u de nieuwe contactpersoon wilt toevoegen aan het telefoonboek, klikt u op **Deze ontvanger toevoegen aan het telefoonboek**.
  - c. Als u de contactgegevens handmatig invoert, klikt u op **Toevoegen** om de contactpersoon toe te voegen aan de lijst met ontvangers.
  - d. Als u wijzigingen wilt aanbrengen in gegevens van een ontvanger, selecteert u de ontvanger en klikt u op **Bewerken**.
  - e. Als u een contactpersoon wilt verwijderen uit de lijst met ontvangers, selecteert u de ontvanger en klikt u op **Verwijderen**.
  - f. Herhaal [stap a](#) tot en met [stap e](#) tot de lijst met ontvangers is voltooid.

10. Klik op **Volgende**.
11. Volg de aanwijzingen op het scherm om een fax te verzenden.

## Geavanceerde faxen verzenden

### Bedieningspaneel gebruiken

Als u de printer als een zelfstandig faxapparaat gebruikt, kunt u de verschillende submenu's voor faxen gebruiken om uw uitgaande faxen aan te passen. Vanuit het menu Faxen kunt u de volgende taken uitvoeren:

- Een uitgestelde fax verzenden
- Faxen verzenden met de snelkeuzelijst
- Uw telefoonboek beheren om faxen te verzenden naar personen of groepen
- Uw faxvoorblad aanpassen
- Faxgeschiedenis maken en afdrukken
- Faxrapport maken en afdrukken

Zie voor meer informatie [Modus Faxen](#).

### Computer gebruiken

Met de Dell Fax Solutions Software kunt u gebruikmaken van de geavanceerde faxfuncties. Naast de algemene faxfuncties kunt u met de Dell Fax Solutions Software ook de volgende handelingen uitvoeren:

- Een uitgestelde fax verzenden
- Elektronische bestanden en papieren documenten in één faxbewerking verzenden
- Faxen verzenden met de snelkeuzelijst
- Uw telefoonboek beheren om eenvoudig faxen te verzenden naar personen of groepen
- Verschillende voorbladen aanpassen en opslaan
- Faxgeschiedenis maken en afdrukken
- Faxrapport maken en afdrukken

Zie voor meer informatie [Dell Fax Solutions Software gebruiken](#).

#### 1. *Windows Vista*:

- a. Klik op  **Programma's**.
- b. Klik op **Dell printers**.
- c. Klik op **Dell 968 AIO Printer**.

*Windows XP en Windows 2000:*

Klik op **Start**® **Programma's** of **Alle programma's**® **Dell printers**® **Dell 968 AIO Printer**.

#### 2. Klik op **Dell Fax Solutions**.









Het dialoogvenster **Dell Fax Solutions Software** wordt geopend.

#### 3. Klik op de juiste koppelingen in het dialoogvenster **Dell Fax Solutions Software** om uw taak te voltooien.

4. Volg de aanwijzingen op het scherm.

## Faxen verzenden via een geautomatiseerd antwoordsysteem

Sommige bedrijven hebben een geautomatiseerd antwoordsysteem waarin u een aantal vragen moet beantwoorden om de gewenste afdeling te bereiken. Nadat u de vragen hebt beantwoord door op de juiste knoppen te drukken, wordt u uiteindelijk verbonden met de juiste afdeling. Als u een fax wilt verzenden naar een bedrijf met een geautomatiseerd antwoordsysteem, moet u de printer instellen voor kiezen hoorn op haak.

1. Zorg ervoor dat de printer is ingesteld voor het verzenden en ontvangen van faxen. Zie voor meer informatie [Externe apparaten aansluiten op de printer](#).
2. Plaats het originele document met de bedrukte zijde naar beneden op de glasplaat. Zie voor meer informatie [Originele documenten plaatsen](#).
3. Blader met de **pijl** omhoog of omlaag   op het bedieningspaneel naar **Faxen** en druk op de knop **Selecteren** .
4. Blader met de **pijl** omhoog of omlaag   naar **Kzn hrn op haak** en druk op de knop **Selecteren** .
5. Pas zo nodig de informatie op het voorblad aan en druk op de knop **Vorige** .
6. Voer met het toetsenblok het telefoonnummer van het bedrijf in.
7. Doorloop het geautomatiseerde systeem met het toetsenblok.
8. Als u het faxsignaal hoort, drukt u op de knop **Starten** .









Als u de faxtaak wilt annuleren, drukt u op de knop **Annuleren**  op de printer.

---

## Faxen ontvangen

### Faxen automatisch ontvangen

1. Controleer of de printer is ingeschakeld en is aangesloten op een actieve telefoonlijn.
2. Controleer of de functie **Autom. beantw.** ingeschakeld is of zich in een actieve periode van het beantwoordingsschema bevindt.
  - a. Blader in het hoofdmenu met de **pijl** omhoog of omlaag   naar **Faxen** en druk op de knop **Selecteren** .
  - b. Blader met de **pijl** omhoog of omlaag   naar **Automatisch beantwoorden**.
  - c. Blader met de **pijl** naar links of rechts   naar **Aan** of **Gepland** en druk op de knop **Selecteren** .
  - d. Als u **Gepland** hebt geselecteerd, wordt het scherm **Schema autom. beantw.** weergegeven. Geef met het toetsenblok op wanneer **Automatisch beantwoorden** moet worden ingeschakeld en uitgeschakeld.
  - e. Druk op de knop **Vorige** .
3. Geef op na hoeveel belseignalen de printer de binnenkomende fax moet beantwoorden.
  - a. Blader in het hoofdmenu met de **pijl** omhoog of omlaag   naar **Faxen** en druk op de knop **Selecteren** .
  - b. Blader met de **pijl** omlaag  naar **Faxinstellingen** en druk op de knop **Selecteren** .

- ▼ ✔
- c. Blader met de **pijl** omhoog of omlaag   naar **Bellen en antwoorden** en druk op de knop **Selecteren** 
  - d. Blader met de **pijl** omhoog of omlaag   naar **Opnemen na**.
  - e. Blader met de **pijl** omhoog of omlaag   naar het aantal belsignalen dat moet worden bereikt voordat de printer de fax ontvangt.
  - f. Druk op de knop **Vorige** 

De fax wordt automatisch ontvangen als het ingestelde aantal belsignalen is bereikt.











## Faxen handmatig ontvangen

U kunt de functie voor automatisch beantwoorden uitschakelen als u de faxen wilt beheren die u ontvangt. Dit is handig als u geen ongevroegde faxen wilt ontvangen, als u bijna nooit faxen ontvangt of als het duur is om faxen te gebruiken in uw regio.

1. Zorg ervoor dat de printer is ingeschakeld en is ingesteld voor het ontvangen van faxen. Zie voor meer informatie [Externe apparaten aansluiten op de printer](#).
2. Schakel **Autom. beantw.** uit.
  - a. Blader in het hoofdmenu met de **pijl** omhoog of omlaag   naar **Faxen** en druk op de knop **Selecteren** 
  - b. Blader met de **pijl** omhoog of omlaag   naar **Autom. beantw.**
  - c. Blader met de **pijl** naar links of rechts   naar **Uit**.
  - d. Druk op de knop **Vorige** 
3. Neem de hoorn van de haak wanneer de telefoon die is aangesloten op de printer, overgaat en luister of u het faxsignaal hoort.
4. Als u dit signaal hoort, geeft u de code **DELL# (3355#)** op het toetsenblok op het bedieningspaneel of op de telefoon.

 **OPMERKING:** **DELL#** is de standaardantwoordcode. U kunt deze code echter wijzigen. Zie voor meer informatie [Code overnemen wijzigen](#).

## Code overnemen wijzigen









1. Blader in het hoofdmenu met de **pijl** omhoog of omlaag   naar **Faxen** en druk op de knop **Selecteren** 
2. Blader met de **pijl** omlaag  naar **Faxinstellingen** en druk op de knop **Selecteren** 
3. Blader met de **pijl** omhoog of omlaag   naar **Bellen en antwoorden** en druk op de knop **Selecteren** 
4. Blader met de **pijl** omhoog of omlaag   naar **Toetscode handm. overnemen** en druk op de knop **Selecteren** 
5. Gebruik het toetsenblok om een nieuwe toetscode op te geven die bestaat uit minimaal 1 en maximaal 7 cijfers.

 **OPMERKING:** Geldige tekens voor de code zijn 0-9, hekje (#) en sterretje (\*). Andere tekens die u invoert, worden genegeerd.

6. Druk op de knop **Selecteren** .

## Lange faxen afdrukken

### Bedieningspaneel gebruiken

1. Blader in het hoofdmenu met de **pijl** omhoog of omlaag naar **Faxen** en druk op de knop **Selecteren** .
2. Blader met de **pijl** omlaag  naar **Faxinstellingen** en druk op de knop **Selecteren** .
3. Blader met de **pijl** omhoog of omlaag   naar **Fax afdrukken** en druk op de knop **Selecteren** .
4. Selecteer met de **pijl** naar links of rechts   een optie bij **Indien te groot**.
5. Druk op de knop **Vorige** .

### Computer gebruiken

1. Zet de computer en de printer aan en controleer of ze op elkaar zijn aangesloten.
2. Zorg ervoor dat de printer is ingesteld voor het verzenden en ontvangen van faxen. Zie voor meer informatie [Externe apparaten aansluiten op de printer](#).
3. *Windows Vista:*
  - a. Klik op  **Programma's**.
  - b. Klik op **Dell printers**.
  - c. Klik op **Dell 968 AIO Printer**.











*Windows XP en Windows 2000:*

Klik op **Start**  **Programma's** of **Alle programma's**  **Dell printers**  **Dell 968 AIO Printer**.

4. Selecteer **Dell Faxconfiguratieprogramma**.  
Het dialoogvenster **Wizard Faxconfiguratie van Dell** wordt geopend.
5. Klik op **Nee**.  
Het dialoogvenster **Dell Faxconfiguratieprogramma** wordt geopend.
6. Klik op de tab **Faxen afdrukken/rapporten**.
7. Selecteer een optie in het veld **Als een fax te groot is**.
8. Klik op **OK**.  
Er wordt een bevestigingsvenster geopend.
9. Klik op **OK** om de faxinstellingen op de printer te overschrijven.
10. Klik op **Sluiten**.

## Fax op beide zijden van de pagina afdrukken

### Bedieningspaneel gebruiken

1. Blader in het hoofdmenu met de **pijl** omhoog of omlaag   naar **Faxen** en druk op de knop **Selecteren** .
2. Blader met de **pijl** omlaag  naar **Faxinstellingen** en druk op de knop **Selecteren** .
3. Blader met de **pijl** omhoog of omlaag   naar **Fax afdrukken** en druk op de knop **Selecteren** .
4. Gebruik bij **Dubbelzijdig afdrukken** de **pijl** naar links of rechts   om naar **Dubbelzijdig afdrukken** te bladeren.
5. Druk op de knop **Vorige** .

## Computer gebruiken

1. Zet de computer en de printer aan en controleer of ze op elkaar zijn aangesloten.
2. Zorg ervoor dat de printer is ingesteld voor het verzenden en ontvangen van faxen. Zie voor meer informatie [Externe apparaten aansluiten op de printer](#).
3. *Windows Vista:*
  - a. Klik op  **Programma's**.
  - b. Klik op **Dell printers**.
  - c. Klik op **Dell 968 AIO Printer**.

*Windows XP en Windows 2000:*

Klik op **Start**® **Programma's** of **Alle programma's**® **Dell printers**® **Dell 968 AIO Printer**.

4. Selecteer **Dell Faxconfiguratieprogramma**.  
Het dialoogvenster **Wizard Faxconfiguratie van Dell** wordt geopend.
5. Klik op **Nee**.  
Het dialoogvenster **Dell Faxconfiguratieprogramma** wordt geopend.
6. Klik op de tab **Faxen afdrukken/rapporten**.
7. Selecteer in het veld **2-zijdig afdrukken** de optie **Dubbelzijdig afdrukken**.
8. Klik op **OK**.  
Er wordt een bevestigingsvenster geopend.
9. Klik op **OK** om de faxinstellingen op de printer te overschrijven.
10. Klik op **Sluiten**.

---

## Faxconfiguratie wijzigen

## Bedieningspaneel gebruiken

Als u de printer als zelfstandig faxapparaat gebruikt, kunt u de faxinstellingen wijzigen in het menu **Faxinstelling**. Wijzigingen die worden aangebracht in het menu **Faxinstelling** zijn blijvend en worden toegepast op alle faxtaken. Zie voor meer informatie [Menu Faxinstellingen](#).

# Computer gebruiken

U kunt het **Faxconfiguratieprogramma** gebruiken als u de faxinstellingen van de printer wilt instellen vanaf de computer.

1. Voor *Windows Vista*:

- a. Klik op  **Programma's**.
- b. Klik op **Dell printers**.
- c. Klik op **Dell 968 AIO Printer**.

*Windows XP en Windows 2000:*

Klik op **Start**® **Programma's** of **Alle programma's**® **Dell printers**® **Dell 968 AIO Printer**.

2. Selecteer **Dell Faxconfiguratieprogramma**.

Het dialoogvenster **Wizard Faxconfiguratie van Dell** wordt geopend.

3. Als u de wizard voor faxconfiguratie wilt gebruiken om uw printer in te stellen voor faxen, klikt u op **Ja**. Het welkomstvenster van de **wizard voor faxconfiguratie** wordt geopend.

Als u de faxinstelling handmatig wilt aanpassen, klikt u op **Nee**. Het dialoogvenster **Dell Faxconfiguratieprogramma** wordt geopend.

Tabblad	Handelingen:
Bellen en verzenden	<ul style="list-style-type: none"><li>• Een kiesmethode opgeven.</li><li>• Een voorvoegsel opgeven.</li><li>• Het belvolume instellen.</li><li>• Uw faxnummer en naam opgeven.</li><li>• Instellen hoe vaak een nummer opnieuw moet worden gekozen als de fax niet kan worden verzonden tijdens de eerste poging, en de wachttijd tussen die pogingen instellen.</li><li>• Instellen of het hele document wordt gescand voor of na het kiezen van het faxnummer.</li><li>• Een maximumverzendsnelheid en optimale afdrukkwaliteit selecteren voor uitgaande faxen.</li><li>• De fax automatisch converteren zodat deze compatibel is met het ontvangende faxapparaat, ongeacht de verzendinginstellingen.</li></ul>
Bellen en antwoorden	<ul style="list-style-type: none"><li>• Opgeven hoe vaak de telefoon moet overgaan voordat het apparaat de binnenkomende fax ontvangt.</li></ul> <p><b>OPMERKING:</b> het aantal belsignalen dat is ingesteld op het antwoordapparaat moet altijd lager zijn dan het aantal belsignalen dat is ingesteld op de printer.</p> <ul style="list-style-type: none"><li>• Een speciaal belseinmaal selecteren als u voor de telefoonlijn een abonnement op speciale belsignalen hebt.</li><li>• Het beltoonvolume instellen.</li><li>• Instellen of foutcorrectie moet worden gebruikt.</li><li>• Een patroon voor nummerweergave selecteren (1 als telefoons in uw land een detectiepatroon hebben met FSK of 2 als telefoons in uw land een detectiepatroon hebben met DTMF). Het detectiepatroon wordt bepaald aan de hand van het land of de regio die u hebt geselecteerd tijdens de eerste installatie. Als telefoons in uw land twee detectiepatronen gebruiken, neemt u contact op met de telecomaانبieder voor informatie over het detectiepatroon dat moet worden gebruikt.</li><li>• Een handmatige antwoordcode opgeven. De standaardcode is <b>DELL# (3355#)</b>.</li><li>• Selecteren of u binnenkomende faxen automatisch of op een opgegeven tijdstip wilt beantwoorden.</li><li>• De tijd opgeven waarop binnenkomende faxen automatisch worden beantwoord.</li><li>• Selecteren of u een fax wilt doorsturen of wilt afdrukken en vervolgens wilt doorsturen.</li><li>• Een faxnummer opgeven waarnaar faxen worden doorgestuurd.</li><li>• Geblokkeerde faxen beheren.</li></ul>
Faxen afdrukken/rapporten	<ul style="list-style-type: none"><li>• Automatisch faxen verkleinen die te groot zijn zodat deze op één pagina worden afgedrukt of</li></ul>



	<p>de grote fax niet verkleinen en afdrukken op twee pagina's.</p> <ul style="list-style-type: none"> <li>• Instellen of een voettekst (datum, tijd en paginanummer) moet worden afgedrukt op elke pagina.</li> <li>• Selecteren uit welke lade papier wordt ingevoerd als een optionele tweede papierlade is geïnstalleerd. Selecteer de optie <b>Automatisch</b> als u wilt dat de printer papier selecteert dat overeenkomt met het formaat van de binnenkomende fax.</li> <li>• Selecteren of er op beide zijden van het papier moet worden afgedrukt als er een optionele duplexeenheid is geïnstalleerd.</li> <li>• Opgeven wanneer een activiteitenrapport voor faxen moet worden afgedrukt.</li> <li>• Opgeven wanneer een faxbevestiging moet worden afgedrukt.</li> </ul>
Snelkeuze	De snelkeuzelijst of groepskeuzelijst maken, wijzigen of uitbreiden.
Voorblad	<ul style="list-style-type: none"> <li>• Opgeven of u een voorblad wilt verzenden voor uitgaande faxen.</li> <li>• De informatie op het voorblad bewerken of bijwerken.</li> <li>• Een prioriteit instellen voor uitgaande faxen.</li> <li>• Een kort bericht toevoegen.</li> </ul>

## Snelkeuze gebruiken

U kunt met het bedieningspaneel eenvoudig faxen verzenden door een snelkiesnummer toe te wijzen aan maximaal 89 contactpersonen en 10 groepen met elk 30 telefoonnummers.

Zie [Faxconfiguratie wijzigen](#) voor informatie over het maken van een snelkeuzelijst of groepssnelkeuzelijst met de computer.

## Snelkeuzelijst of groepskeuzelijst maken

### Met het bedieningspaneel

#### Item toevoegen aan de snelkeuzelijst









1. Blader in het hoofdmenu met de **pijl** omhoog of omlaag   naar **Faxen** en druk op de knop **Selecteren** .
2. Blader met de **pijl** omhoog of omlaag   naar **Telefoonboek** en druk op de knop **Selecteren** .
3. Blader met de **pijl** omhoog of omlaag   naar **Item toevoegen** en druk op de knop **Selecteren** .
4. Voer een naam en faxnummer in met het toetsenblok.



**OPMERKING:** Het laagst beschikbare snelkeuzenummer wordt automatisch toegewezen aan deze contactpersoon. U kunt het snelkeuzenummer niet wijzigen.

5. Druk op de knop **Vorige** .

#### Een item toevoegen aan de groepskeuzelijst

1. Blader in het hoofdmenu met de **pijl** omhoog of omlaag   naar **Faxen** en druk op de knop **Selecteren** .
2. Blader met de **pijl** omhoog of omlaag   naar **Telefoonboek** en druk op de knop **Selecteren** .
3. Blader met de **pijl** omhoog of omlaag   naar **Groep toevoegen** en druk op de knop **Selecteren** .
4. Wijs met het toetsenblok een naam en faxnummers toe aan de groep. Druk op de **pijl** omlaag  om nog een nummer toe te voegen. U kunt ook de opties **Naam zoeken**, **Telefoonnummer zoeken** of **Gesch. opnw kzn** gebruiken om telefoonnummers te selecteren. Elk nummer dat u selecteert of invoert, wordt toegevoegd aan de groepskeuzelijst.



**OPMERKING:** Het laagst beschikbare groepskeuzenummer wordt automatisch toegewezen aan deze contactpersoon. U kunt het snelkeuzenummer niet wijzigen.

5. Druk op de knop **Vorige** .

## Computer gebruiken

1. Zet de computer en de printer aan en controleer of ze op elkaar zijn aangesloten.
2. Zorg ervoor dat de printer is ingesteld voor het verzenden en ontvangen van faxen. Zie voor meer informatie [Externe apparaten aansluiten op de printer](#).
3. *Windows Vista:*

- a. Klik op  **Programma's**.
- b. Klik op **Dell printers**.
- c. Klik op **Dell 968 AIO Printer**.

*Windows XP en Windows 2000:*

Klik op **Start**® **Programma's** of **Alle programma's**® **Dell printers**® **Dell 968 AIO Printer**.

4. Selecteer **Dell Faxconfiguratieprogramma**.

Het dialoogvenster **Wizard Faxconfiguratie van Dell** wordt geopend.

5. Klik op **Nee**.

Het dialoogvenster **Dell Faxconfiguratieprogramma** wordt geopend.

6. Klik op de tab **Snelkeuze**.

7. Als u een nieuw item wilt toevoegen aan de snelkeuzelijst, klikt u op een beschikbaar nummer van 1 tot 89 en geeft u het faxnummer en de naam van uw nieuwe contactpersoon op.

Als u een nieuwe groep wilt toevoegen aan de groepskeuzelijst, klikt u op een beschikbaar nummer van 90 tot 99. Een kleinere groepslijst verschijnt onder de hoofdsnelkeuzelijst. Geef de faxnummers en namen van de nieuwe groep op.

8. Als u contactpersonen wilt toevoegen uit uw telefoonboek, klikt u op **Selecteren uit telefoonboek**.

Het dialoogvenster **Selecteren uit telefoonboek** wordt geopend.

- a. Selecteer een contactpersoon in het telefoonboek.
- b. Als u de contactpersoon wilt toevoegen aan de lijst, klikt u op een beschikbaar nummer in het gedeelte Instellingen voor snelkeuze of groepskeuze.

Als u een bestaand item in de lijst wilt overschrijven, klikt u op het item dat u wilt wijzigen.

- c. Klik op **Toevoegen aan de lijst of de lijst wijzigen**.

- d. Nadat u telefoonboekitems hebt toegevoegd aan de snelkeuze- op groepskeuzelijst, klikt u op **OK** om terug te gaan naar het tabblad Snelkeuze.





9. Klik op **OK**.

Er wordt een bevestigingsvenster geopend.

10. Klik op **OK** om de instellingen op de printer te overschrijven.

11. Klik op **Sluiten**.

## Snelkeuzelijst of groepskeuzelijst gebruiken

1. Blader in het hoofdmenu met de **pijl** omhoog of omlaag   naar **Faxen** en druk op de knop **Selecteren** .
2. Gebruik het toetsenblok om het tweecijferige snelkeuzenummer in te voeren.
3. Druk op de knop **Starten** .











 **OPMERKING:** Als u bij het invoeren van nummers slechts twee cijfers invoert, wordt een item geïnterpreteerd als snelkeuze-item wanneer de twee cijfers overeenkomen met een nummer in de snelkeuzelijst. Als u een nummer invoert dat niet overeenkomt met een item in het telefoonboek, wordt het nummer geïnterpreteerd als een toestelnummer.

---

## Faxen blokkeren

### Faxblokkeringslijst maken

#### Bedieningspaneel gebruiken

1. Blader in het hoofdmenu met de **pijl** omhoog of omlaag   naar **Faxen** en druk op de knop **Selecteren** .
2. Blader met de **pijl** omlaag  naar **Faxinstellingen** en druk op de knop **Selecteren** .
3. Blader met de **pijl** naar omlaag  naar **Fax blokkeren** en druk op de knop **Selecteren** .
4. Blader met de **pijl** omlaag  naar **Item toev. geblok. fax** en druk op de knop **Selecteren** .
5. Voer een naam in met het toetsenblok.
6. Geef met het toetsenblok een faxnummer op en druk op de knop **Selecteren** .

 **OPMERKING:** Het laagst beschikbare geblokkeerde faxnummer wordt toegewezen aan deze contactpersoon. U kunt het geblokkeerde faxnummer niet wijzigen.

### Computer gebruiken

1. Zet de computer en de printer aan en controleer of ze op elkaar zijn aangesloten.
2. Zorg ervoor dat de printer is ingesteld voor het verzenden en ontvangen van faxen. Zie voor meer informatie [Externe apparaten aansluiten op de printer](#).
3. *Windows Vista:*
  - a. Klik op  **Programma's**.
  - b. Klik op **Dell printers**.
  - c. Klik op **Dell 968 AIO Printer**.

*Windows XP en Windows 2000:*

Klik op **Start**® **Programma's** of **Alle programma's**® **Dell printers**® **Dell 968 AIO Printer**.

4. Selecteer **Dell Faxconfiguratieprogramma**.

Het dialoogvenster **Wizard Faxconfiguratie van Dell** wordt geopend.

5. Klik op **Nee**.

Het dialoogvenster **Dell Faxconfiguratieprogramma** wordt geopend.

6. Klik op de tab **Bellen en antwoorden**.

7. Klik op **Geblokkeerde faxen beheren**.

Het dialoogvenster **Geblokkeerde faxen beheren** wordt geopend.

8. Geef de faxnummers die u wilt blokkeren op in de lijst.

9. Klik op **OK** om terug te gaan naar het tabblad Bellen en antwoorden.

10. Klik op **OK**.

Er wordt een bevestigingsvenster geopend.



11. Klik op **OK** om de faxinstellingen op de printer te overschrijven.



12. Klik op **Sluiten**.

## Fax blokkeren inschakelen

### Bedieningspaneel gebruiken

1. Blader in het hoofdmenu met de **pijl** omhoog of omlaag   naar **Faxen** en druk op de knop **Selecteren** .

2. Blader met de **pijl** omlaag  naar **Faxinstellingen** en druk op de knop **Selecteren** .

3. Blader met de **pijl** omlaag  naar **Fax blokkeren** en druk op de knop **Selecteren** .

4. Blader bij **Blokkeringslijst** met de **pijl** naar links of rechts   naar **Aan**.

5. Druk op de knop **Vorige** .

Als met de printer wordt vastgesteld dat de fax is verzonden vanaf een van de nummers in de blokkeringslijst, wordt de verzending beëindigd.

### Computer gebruiken

1. Zet de computer en de printer aan en controleer of ze op elkaar zijn aangesloten.

2. Zorg ervoor dat de printer is ingesteld voor het verzenden en ontvangen van faxen. Zie voor meer informatie [Externe apparaten aansluiten op de printer](#).

3. *Windows Vista:*

a. Klik op  **Programma's**.

b. Klik op **Dell printers**.

c. Klik op **Dell 968 AIO Printer**.

*Windows XP en Windows 2000:*

Klik op **Start**  **Programma's** of **Alle programma's**  **Dell printers**  **Dell 968 AIO Printer**.

4. Selecteer **Dell Faxconfiguratieprogramma**.

Het dialoogvenster **Wizard Faxconfiguratie van Dell** wordt geopend.

5. Klik op **Nee**.

Het dialoogvenster **Dell Faxconfiguratieprogramma** wordt geopend.

6. Klik op de tab **Bellen en antwoorden**.

7. Klik op **Geblokkeerde faxen beheren**.

Het dialoogvenster **Geblokkeerde faxen beheren** wordt geopend.

8. Selecteer **Blokkeren van faxen inschakelen**.

9. Klik op **OK** om terug te gaan naar het tabblad Bellen en antwoorden.

10. Klik op **OK**.









Er wordt een bevestigingsvenster geopend.

11. Klik op **OK** om de faxinstellingen op de printer te overschrijven.

12. Klik op **Sluiten**.

## Faxen zonder nummerweergave blokkeren

### Bedieningspaneel gebruiken

1. Blader in het hoofdmenu met de **pijl** omhoog of omlaag   naar **Faxen** en druk op **Selecteren** .
2. Blader met de **pijl** omlaag  naar **Faxinstellingen** en druk op de knop **Selecteren** .
3. Blader met de **pijl** omlaag  naar **Fax blokkeren** en druk op de knop **Selecteren** .
4. Blader bij **Oproepen zonder id blokkeren** met de **pijl** naar links of rechts   naar **Aan**.
5. Druk op de knop **Selecteren** .

Als met de printer wordt vastgesteld dat de fax afkomstig is van een machine zonder nummerweergave, wordt de verzending beëindigd.

### Computer gebruiken

1. Zet de computer en de printer aan en controleer of ze op elkaar zijn aangesloten.
2. Zorg ervoor dat de printer is ingesteld voor het verzenden en ontvangen van faxen. Zie voor meer informatie [Externe apparaten aansluiten op de printer](#).
3. *Windows Vista:*
  - a. Klik op  **Programma's**.
  - b. Klik op **Dell printers**.
  - c. Klik op **Dell 968 AIO Printer**.

*Windows XP en Windows 2000:*

Klik op **Start**  **Programma's** of **Alle programma's**  **Dell printers**  **Dell 968 AIO Printer**.

4. Selecteer **Dell Faxconfiguratieprogramma**.

Het dialoogvenster **Wizard Faxconfiguratie van Dell** wordt geopend.

5. Klik op **Nee**.

Het dialoogvenster **Dell Faxconfiguratieprogramma** wordt geopend.

6. Klik op de tab **Bellen en antwoorden**.

7. Klik op **Geblokkeerde faxen beheren**.

Het dialoogvenster **Geblokkeerde faxen beheren** wordt geopend.

8. Selecteer **Faxen van afzenders zonder geldige nummerweergave altijd blokkeren**.

9. Klik op **OK** om terug te gaan naar het tabblad Bellen en antwoorden.

10. Klik op **OK**.









Er wordt een bevestigingsvenster geopend.

11. Klik op **OK** om de faxinstellingen op de printer te overschrijven.

12. Klik op **Sluiten**.
- 

## Faxactiviteitenrapport maken

### Bedieningspaneel gebruiken

1. Blader in het hoofdmenu met de **pijl** omhoog of omlaag   naar **Faxen** en druk op de knop **Selecteren** .
2. Blader met de **pijl** omlaag  naar **Faxinstellingen** en druk op de knop **Selecteren** .
3. Blader met de **pijl** omhoog of omlaag   naar **Geschiedenis en rapporten** en druk op de knop **Selecteren** .
4. Met het menu **Geschiedenis en rapporten** kunt u de faxactiviteiten weergeven of afdrukken.

### Computer gebruiken

1. *Windows Vista:*
  - a. Klik op  **Programma's**.
  - b. Klik op **Dell printers**.
  - c. Klik op **Dell 968 AIO Printer**.

*Windows XP en Windows 2000:*

Klik op **Start**  **Programma's** of **Alle programma's**  **Dell printers**  **Dell 968 AIO Printer**.

2. Klik op **Dell Fax Solutions**.

Het dialoogvenster **Dell Fax Solutions Software** wordt geopend.

3. Klik op **Activiteitenrapport afdrukken**.
4. Selecteer in de keuzelijst **Weergeven** van welke faxen u een rapport wilt afdrukken.
5. Selecteer een datumbereik voor het rapport.

6. Klik op de afdrukknoop in de linkerbovenhoek van het dialoogvenster om het faxrapport af te drukken.

# Over de printer

- [Informatie over de printeronderdelen](#)
- [Informatie over het bedieningspaneel](#)

U kunt de printer voor verschillende taken gebruiken. Enkele belangrijke opmerkingen:

- Als de printer is aangesloten op een computer, kunt u via het bedieningspaneel van de printer of via de printersoftware hoogwaardige documenten maken.
- U *moet* de printer op een computer aansluiten als u wilt afdrucken, scannen of de functie **Foto's opslaan op de computer** of de modus **Bestanden afdrucken** wilt gebruiken.
- U hoeft de printer *niet* aan te sluiten op een computer om te kopiëren, faxen te verzenden of vanaf geheugenkaarten of digitale PictBridge-camera's af te drukken.

 **OPMERKING:** de printer moet (ongeacht of deze is aangesloten op een computer) worden aangesloten op een telefoonlijn voordat u een fax kunt verzenden.

 **OPMERKING:** als u een DSL-modem voor de computer gebruikt, moet u een DSL-filter installeren op de telefoonlijn die met de computer is verbonden.

## Informatie over de printeronderdelen

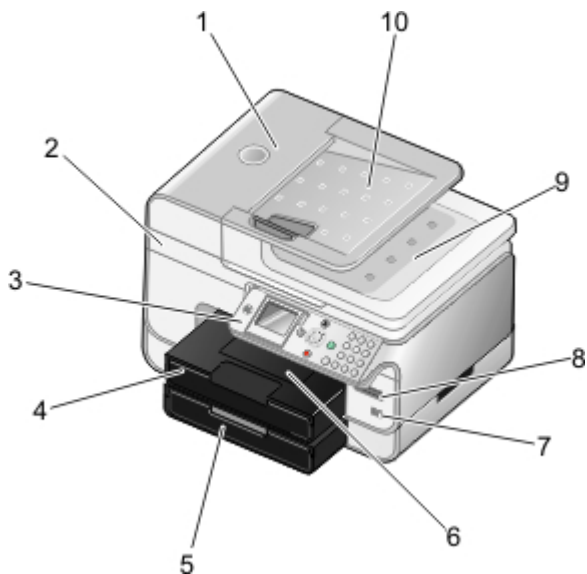

Nummer:	Onderdeel:	Beschrijving:
1	Automatische documentinvoer (ADI)	Onderdeel dat originele documenten invoert in de printer.
2	Scannerbasiseenheid	Eenheid die u kunt optillen om toegang te krijgen tot de inktcartridges.
3	Bedieningspaneel	Paneel dat u gebruikt voor kopiëren, scannen, faxen en afdrucken. Zie voor meer informatie <a href="#">Informatie over het bedieningspaneel</a> .
4	Papierlade	Lade met lege vellen papier.
5	Optionele papierlade	Los verkrijgbare lade voor uitbreiding van de hoeveelheid papier die in de printer geplaatst kan worden.
6	Papieruitvoerlande	Lade waarin het papier wordt opgevangen dat uit de printer komt. <b>OPMERKING:</b> trek de stopper van de papieruitvoerlande recht naar buiten om deze te verlengen.



7	PictBridge-aansluiting	De aansluiting die u gebruikt om de digitale PictBridge-camera of een USB-sleutel op de printer aan te sluiten.
8	Sleuven voor geheugenkaart	Sleuven waarin u een geheugenkaart met digitale afbeeldingen plaatst. <b>OPMERKING:</b> Op het LCD-scherm worden alleen JPG-bestanden en beperkt aantal TIFF-bestanden weergegeven die op de geheugenkaart worden gevonden. Als u andere afbeeldingstypen wilt weergeven die op de geheugenkaart zijn opgeslagen, opent u Geheugenkaartbeheer. Zie voor meer informatie <a href="#">Geheugenkaartbeheer gebruiken</a> .
9	Bovenklep met een geïntegreerde ADI-uitvoerlade	Bovenklep van de printer waardoor het document of de foto op de plaats wordt gehouden terwijl u scant. U kunt het originele document hier ook verwijderen nadat het door de ADI is verwerkt.
10	Invoerlade van ADI	Lade waarin originele documenten worden geplaatst. Gebruik deze lade om documenten met meerdere pagina's te scannen, kopiëren of faxen.

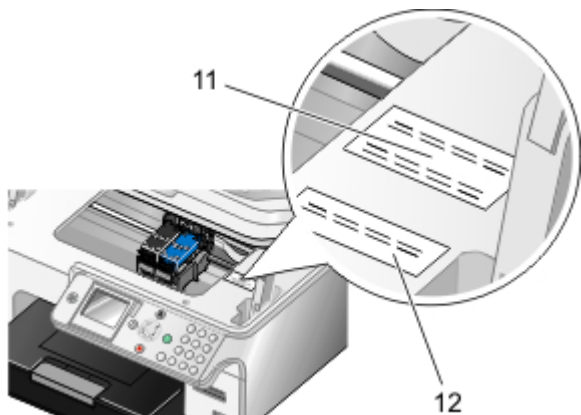

11	Express Service Code	<ul style="list-style-type: none"> <li>De printeridentificatie die u nodig hebt wanneer u de website <a href="http://support.dell.com">support.dell.com</a> gebruikt of contact opneemt met de technische ondersteuning.</li> <li>Geef de Express Service Code op om met de juiste afdeling te worden doorverbonden als u contact opneemt met de technische ondersteuning.</li> </ul> <p><b>OPMERKING:</b> de Express Service Code is niet in alle landen beschikbaar.</p>
12	Besteletiket voor supplies	Als u inktcartridges of papier wilt bestellen, gaat u naar <a href="http://www.dell.com/supplies">www.dell.com/supplies</a> .

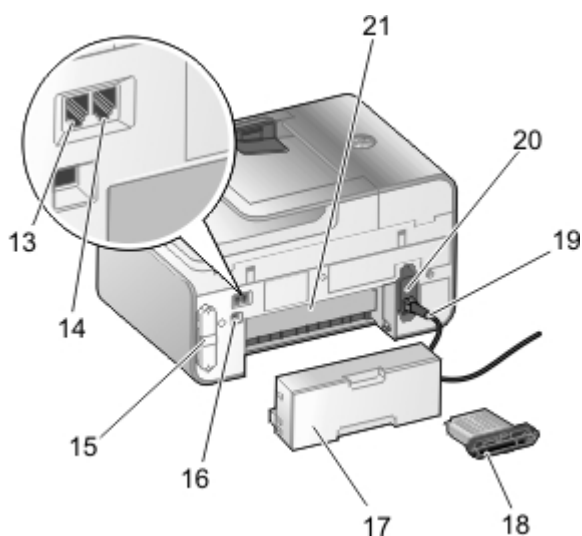





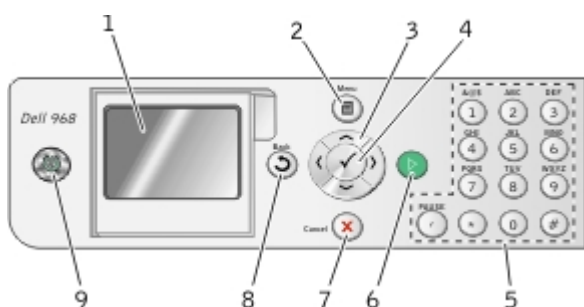

13	Faxaansluiting (FAX: linkeraansluiting)	Poort waarop u een actieve telefoonlijn aansluit om faxen te verzenden en te ontvangen. <b>OPMERKING:</b> sluit geen extra apparaten aan op de faxaansluiting (FAX-linkeraansluiting) en sluit geen DSL (Digital Subscriber Line) of ISDN (Integrated Services Digital Network) aan op de printer als u geen digitale-lijnfilter gebruikt.
14	Telefoonaansluiting	Poort waarop u extra apparaten kunt aansluiten, zoals een data-/faxmodem, telefoon of

	(☎: rechteraansluiting)	antwoordapparaat. Verwijder de blauwe plug voordat u de poort gebruikt. <b>OPMERKING:</b> Als voor telefonie een seriële lijn wordt gebruikt in uw land (bijvoorbeeld Duitsland, Zweden, Denemarken, Oostenrijk, België, Italië, Frankrijk en Zwitserland), moet u voor een juiste werking van de fax de blauwe afdeplug uit de PHONE-poort (☎: rechteraansluiting) vervangen door de bijgeleverde gele terminator. In deze landen is het niet mogelijk om deze poort te gebruiken voor extra apparaten.
15	Achterklep	Klep die u moet verwijderen om de Dell™ Internal Network Adapter 1150 te installeren.
16	USB-aansluiting	Poort waarop u de USB-kabel (los verkrijgbaar) aansluit. Het andere uiteinde van de USB-kabel sluit u aan op de computer.
17	Optionele duplexeenheid	Onderdeel dat u apart kunt aanschaffen om op beide zijden van het papier af te drukken.
18	Optionele Dell Internal Network Adapter 1150	Een los verkrijgbaar netwerkapparaat waarmee u de printer aansluit op een draadloos of Ethernet-netwerk.
19	Aansluiting voor het netsnoer	Hiermee wordt de netvoeding van de printer met het bijgeleverde, landspecifieke netsnoer aangesloten op het stopcontact.
20	Netvoeding	Hiermee wordt de printer van stroom voorzien. <b>OPMERKING:</b> De netvoeding kan worden verwijderd. Wanneer de netvoeding is verwijderd van de printer, maar is aangesloten op een stopcontact, brandt er een lampje dat aangeeft dat de netvoeding stroom ontvangt. <b>OPMERKING:</b> Als de stroom is uitgeschakeld wanneer u de stekker van het netsnoer van de printer uit het stopcontact trekt, is het apparaat uitgeschakeld wanneer u de stekker weer aansluit.
21	Achterste toegangsklep (onder de optionele duplexeenheid)	Onderdeel dat u moet openen om vastgelopen papier te verwijderen.

## Informatie over het bedieningspaneel



Nummer	Onderdeel:	Handeling:
1	LCD-scherm	Opties voor scannen, kopiëren, faxen en afdrukken, en status- en foutberichten weergeven.
2	Menu (knop)	Een menu of submenu openen.
3	pijlknoppen	<ul style="list-style-type: none"> <li>• Door menu's en menu-items bladeren.</li> <li>• Het aantal exemplaren verhogen of verlagen.</li> <li>• De geselecteerde modus wijzigen.</li> <li>• Door foto's op een geheugenkaart of digitale camera bladeren.</li> <li>• De waarden verhogen of verlagen bij het instellen van de datum en tijd.</li> </ul>
4	Selecteren (knop)	<ul style="list-style-type: none"> <li>• Een menu-item selecteren.</li> <li>• Een afbeelding selecteren die moet worden afgedrukt (in de modus Foto).</li> <li>• Een vel papier invoeren wanneer de knop drie seconden wordt ingedrukt.</li> </ul>

5	Toetsenblok		Numerieke waarden of tekst opgeven.
6	Starten (knop)		Een kopieer-, scan- of faxtaak starten.
7	Annuleren (knop)		<ul style="list-style-type: none"> <li>• Actieve scan-, afdruk- of kopieertaak annuleren.</li> <li>• Een kopieertaak annuleren (met alleen de printer), en de pagina uitvoeren.</li> <li>• Een menu sluiten en terugkeren naar de standaardinstellingen.</li> </ul>
8	Vorige (knop)		<ul style="list-style-type: none"> <li>• Terugkeren naar het vorige menu of venster.</li> <li>• De aangebrachte wijzigingen in een submenu tijdelijk opslaan.</li> </ul>
9	Aan/uit (knop)		<ul style="list-style-type: none"> <li>• Als de printer is uitgeschakeld, drukt u op de knop <b>Aan/uit</b>  om de printer in te schakelen.</li> <li>• Als de printer is ingeschakeld, drukt u op de knop <b>Aan/uit</b>  om de spaarstand van de printer te activeren. In deze stand is het stroomverbruik van de printer minimaal.</li> <li>• Als de printer is ingeschakeld of in de spaarstand staat, houdt u de knop <b>Aan/uit</b>  2 seconden ingedrukt om de printer uit te schakelen.</li> </ul> <p><b>OPMERKING:</b> Trek de stekker van het netsnoer van de printer <i>niet</i> uit het stopcontact wanneer de printer niet wordt gebruikt. Als de printer is uitgeschakeld, heeft deze nog maximaal 1 watt aan stroom nodig voor de periodieke onderhoudsprocedures van de cartridges.</p>

# Informatie over de software

- [Dell Takencentrum gebruiken](#)
- [Dell Fax Solutions Software gebruiken](#)
- [Voorkeursinstellingen voor afdrukken gebruiken](#)
- [Geheugenkaartbeheer gebruiken](#)
- [Dell inktbeheersysteem](#)
- [Software verwijderen en opnieuw installeren](#)
- [Optioneel XPS-stuurprogramma installeren](#)

De printersoftware bestaat uit:

- **Dell Takencentrum:** hiermee kunt u nieuwe of opgeslagen documenten en afbeeldingen scannen, kopiëren, faxen of afdrukken.
- **Dell Faxoplossingen:** hiermee kunt u elektronische of gescande documenten faxen.
- **Voorkeursinstellingen voor afdrukken:** hiermee kunt u de verschillende printerinstellingen wijzigen.
- **Geheugenkaartbeheer:** hiermee kunt u foto's op een geheugenkaart of USB-sleutel weergeven, beheren, bewerken en afdrukken of opslaan op de computer.
- **Dell Inktbeheersysteem™:** waarschuwt u wanneer de inktcartridges van de printer bijna leeg zijn.
- **Corel® Snapfire™ Plus:** hiermee kunt u foto's op uw computer weergeven, beheren en bewerken.

---

## Dell Takencentrum gebruiken

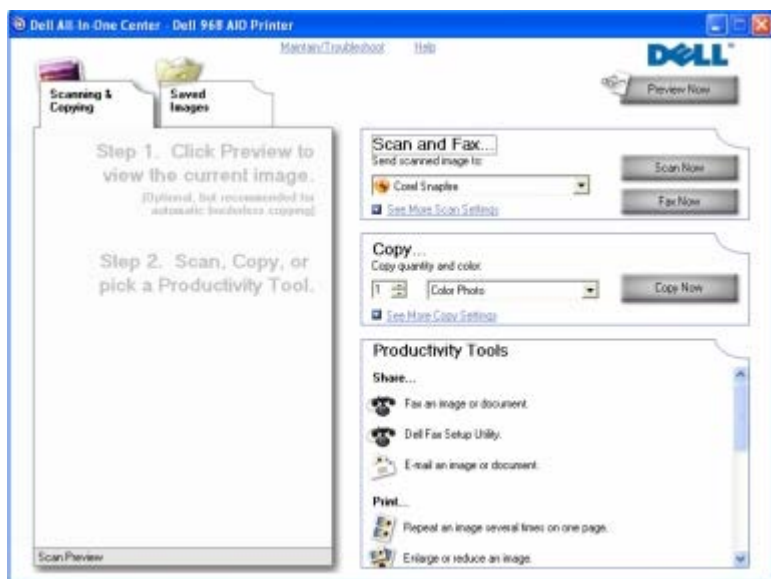

Met het **Dell Takencentrum** kunt u het volgende doen:

- Scannen, kopiëren, faxen en speciale functies gebruiken.
- De bestemming opgeven waarnaar u een gescande afbeelding wilt verzenden.
- Het aantal en de kleur van kopieën selecteren.

- Informatie over problemen oplossen en onderhoud weergeven.
- Voorbeelden bekijken van afbeeldingen die u wilt afdrukken of kopiëren.
- Foto's beheren (foto's kopiëren naar mappen en afdrukken, of speciale kopieertaken uitvoeren).

 **OPMERKING:** Als de printer is aangesloten op een netwerk met een draadloze of Ethernet-verbinding, moet u alle scan- en kopieertaken starten vanaf het bedieningspaneel van de printer in plaats van vanuit het Dell Takencentrum.

U opent het **Dell Takencentrum** als volgt:

1. *Windows Vista™:*

- Klik op  **Programma's**.
- Klik op **Dell printers**.
- Klik op **Dell 968 AIO Printer**.

*Windows® XP en Windows 2000:*

Klik op **Start® Programma's** of **Alle programma's® Dell printers® Dell 968 AIO Printer**.

2. Selecteer **Dell Takencentrum**.

Het Dell Takencentrum bestaat uit vier hoofdonderdelen:

Gedeelte	Handelingen:
Nu weergeven	<ul style="list-style-type: none"> <li>• Een gedeelte selecteren van het voorbeeld dat moet worden gescand of gekopieerd.</li> <li>• Controleren hoe een afbeelding wordt afgedrukt of gekopieerd.</li> </ul>
Scannen en faxen	<ul style="list-style-type: none"> <li>• De toepassing selecteren waarnaar u de gescande afbeelding wilt verzenden.</li> <li>• Opgeven welk type afbeelding wordt gescand.</li> <li>• Een kwaliteitsinstelling voor de scan selecteren.</li> <li>• <b>Nu scannen</b> selecteren om uw document of foto te scannen.</li> <li>• <b>Nu faxen</b> selecteren om uw foto of document te scannen en vervolgens een kopie te faxen.</li> </ul> <p><b>OPMERKING:</b> klik op <b>Meer scaninstellingen weergeven</b> om alle instellingen weer te geven.</p>
Kopiëren	<ul style="list-style-type: none"> <li>• Aantal exemplaren selecteren.</li> <li>• De kwaliteit en de kleur van de kopieën selecteren.</li> <li>• Een afdrukkwaliteit voor kopieën selecteren.</li> <li>• Het papierformaat opgeven.</li> <li>• Het formaat opgeven van het originele document dat wordt gekopieerd.</li> <li>• Kopieën lichter of donkerder maken (ook mogelijk met het bedieningspaneel).</li> <li>• Het formaat wijzigen van uw exemplaren.</li> <li>• <b>Nu kopiëren</b> selecteren om kopieën te maken.</li> </ul> <p><b>OPMERKING:</b> klik op <b>Meer scaninstellingen weergeven</b> om alle instellingen weer te geven.</p>
Speciale functies	<ul style="list-style-type: none"> <li>• Een afbeelding of document faxen.</li> <li>• Dell Faxconfiguratieprogramma openen.</li> <li>• Een afbeelding of document e-mailen.</li> <li>• Een afbeelding meerdere keren herhalen op een pagina.</li> <li>• Het afbeeldingsformaat wijzigen.</li> <li>• Afbeelding afdrukken als een poster van meerdere pagina's.</li> <li>• Meerdere pagina's op één vel papier afdrukken.</li> <li>• Een afbeelding op de computer opslaan.</li> <li>• Meerdere foto's opslaan.</li> <li>• Scannen en opslaan als PDF-bestand.</li> <li>• Tekst in een gescand document bewerken (Optical Character Recognition; optische tekenherkenning).</li> <li>• Een afbeelding aanpassen met een foto-editor.</li> </ul>

---

Klik op **Help** in het **Dell Takencentrum** voor meer informatie.

---

## Dell Fax Solutions Software gebruiken

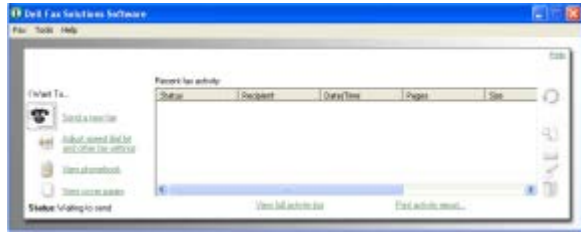

U kunt **Dell Fax Solutions Software** gebruiken voor het volgende:

- Faxen verzenden.

Klik op **Nieuwe fax verzenden** en volg de aanwijzingen op het scherm.

- Overige faxinstellingen aanpassen.

Klik op **Snelkeuzelijst en andere faxinstellingen aanpassen** om de verschillende faxinstellingen te wijzigen.

- Telefoonboek weergeven en beheren.

Klik op **Telefoonboek weergeven** om het telefoonboek te openen. U kunt gegevens van contactpersonen of groepen toevoegen, bewerken of verwijderen. U kunt ook een contactpersoon of groep toevoegen aan de snelkeuzelijst.

- Voorblad weergeven en aanpassen.

Klik op **Voorbladen weergeven** om het dialoogvenster Voorbladen te openen. U kunt voorbladen aanpassen, logo's toevoegen aan voorbladen of kant-en-klare voorbladen voor de fax gebruiken.

- Faxgeschiedenis weergeven.

Klik op **Volledig activiteitenlogboek weergeven** om een gedetailleerde lijst weer te geven of af te drukken van alle faxactiviteit.

- Faxrapport maken.

Klik op **Activiteitenrapport afdrukken** om een gedetailleerd rapport weer te geven van alle faxactiviteiten. Klik op het pictogram voor **afdrukken** om het activiteitenrapport af te drukken.

 **OPMERKING:** Als de printer is aangesloten op een netwerk met een draadloze of Ethernet-verbinding, moet u een gescande fax starten vanaf het bedieningspaneel van de printer in plaats van vanuit Dell Faxoplossingen.

U opent als volgt Dell Fax Solutions Software:

1. *Windows Vista:*

- a. Klik op  **Programma's**.
- b. Klik op **Dell printers**.
- c. Klik op **Dell 968 AIO Printer**.

*Windows XP en 2000:*

Klik op **Start® Programma's** of **Alle programma's® Dell printers® Dell 968 AIO Printer**.

2. Klik op **Dell Fax Solutions**.

Het dialoogvenster **Dell Fax Solutions Software** wordt geopend.

## Voorkeursinstellingen voor afdrukken gebruiken



U kunt de printerinstellingen in Voorkeursinstellingen voor afdrukken aanpassen aan het type project dat u wilt maken.

U geeft als volgt Voorkeursinstellingen voor afdrukken weer wanneer een document is geopend:

1. Klik op **Bestand** ® **Afdrukken**.

Het dialoogvenster **Afdrukken** wordt geopend.

2. Klik op **Voorkeuren**, **Eigenschappen**, **Opties** of **Instellen** (afhankelijk van het programma of besturingssysteem).

Het dialoogvenster **Voorkeursinstellingen voor afdrukken** wordt weergegeven.

U geeft als volgt Voorkeursinstellingen voor afdrukken weer als er geen document is geopend:

1. *Windows Vista*:

- a. Klik op **Configuratiescherm**.
- b. Klik op **Hardware en geluiden**.
- c. Klik op **Printers**.

Klik in *Windows XP* op **Start** ® **Instellingen** ® **Configuratiescherm** ® **Printers en andere hardware** ® **Printers en faxapparaten**.

Klik in *Windows 2000* op **Start** ® **Instellingen** ® **Printers**.

2. Klik met de rechtermuisknop op het pictogram **Dell 968 AIO Printer**.
3. Klik op **Voorkeursinstellingen voor afdrukken**.

**OPMERKING:** als u de printerinstellingen via de map **Printers** wijzigt, worden deze gebruikt als standaardinstellingen voor de meeste toepassingen.

Het dialoogvenster Voorkeursinstellingen voor afdrukken bestaat uit drie gedeelten:

Tabblad	Opties
Printerinstelling	Kwaliteit/snelheid. Selecteer <b>Automatisch</b> , <b>Concept</b> , <b>Normaal</b> of <b>Foto</b> , afhankelijk van de gewenste kwaliteit. Concept is de snelste optie, maar kan niet worden gebruikt wanneer een foto-inktcartridge is

	geïnstalleerd. Als u Foto selecteert, kunt kiezen tussen 4800 dpi en 1200 dpi voor afdrukken op glossy fotopapier.
	Materiaalsoort: hiermee kunt u de papiersoort handmatig instellen of de papiersoort automatisch laten vaststellen door de printer.
	Papierformaat: hier selecteert u het formaat van het papier.
	Papierbron: Selecteer <b>Automatisch</b> , <b>Lade 1/omzeilen</b> of <b>Lade 2</b> .
	<b>OPMERKING:</b> Papierbron is alleen beschikbaar als een optionele, tweede papierlade is aangesloten op de printer.
	Afdrukken in zwart-wit: kleurenafbeeldingen afdrukken in zwart-wit om inkt te besparen in de kleureninktcartridge.
	<b>OPMERKING:</b> u kunt deze instelling niet selecteren als u <b>Afdrukken in zwart-wit met de kleureninktcartridge</b> hebt geselecteerd.
	Zonder rand: schakel het selectievakje in als u foto's zonder rand wilt afdrukken.
	Afdrukstand: Hiermee bepaalt u hoe het document wordt ingedeeld op de afgedrukte pagina. U kunt afdrukken met de staande of liggende afdrukstand.
	Envelop: Schakel het selectievakje in als u wilt afdrukken op een envelop. In het gedeelte Papierformaat worden de beschikbare envelopformaten weergegeven.
	Exemplaren: hier kunt u opgeven hoe verschillende exemplaren van één afdruktaak moeten worden afgedrukt: <b>Gesorteerd</b> , <b>Normaal</b> of <b>Omgekeerde volgorde</b> .
Geavanceerd	Dubbelzijdig afdrukken: Selecteer deze optie als u wilt afdrukken op beide zijden van het papier. Selecteer <b>Automatisch</b> , <b>Handmatig</b> of <b>Dubbelzijdig afdrukken</b> .
	Droogtijd verlengen: Selecteer deze instelling als pagina's in een dubbelzijdige afdruktaak onder aan de pagina's inktvlekken bevatten. Hiermee kan de inkt op het papier langer drogen voordat het papier opnieuw door de duplexeenheid wordt ingevoerd in de printer en de andere zijde wordt afgedrukt.
	<b>OPMERKING:</b> als u deze functie inschakelt, duurt het afdrukken van dubbelzijdige taken een paar seconden langer.
	Indeling: selecteer <b>Normaal</b> , <b>Banner</b> , <b>Spiegelen</b> , <b>N per vel</b> , <b>Poster</b> , <b>Brochure</b> of <b>Zonder rand</b> .
	Afbeelding automatisch verscherpen: selecteer automatisch het beste niveau voor het verscherpen van afbeeldingen op basis van de inhoud van de afbeelding.
	Dell Programma voor de verbetering van de gebruikerservaring: hier kunt u informatie weergeven over en uw status wijzigen in het Dell Programma voor de verbetering van de gebruikerservaring.
	Meer opties: hiermee kunt u instellingen opgeven voor <b>Weergavemodus</b> en <b>Complete-A-Print</b> . U kunt ook de vastgestelde papiersoort weergeven.
Onderhoud	Inktcartridges installeren
	Inktcartridges reinigen
	Inktcartridges uitlijnen
	Testpagina's afdrukken
	Netwerkondersteuning

## Geheugenkaartbeheer gebruiken



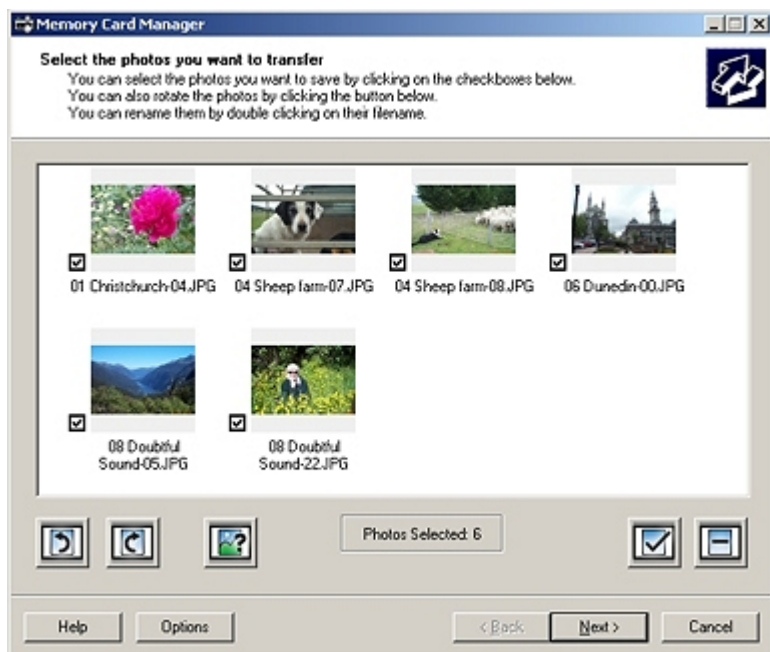

Met Geheugenkaartbeheer kunt u foto's weergeven, beheren, bewerken en afdrucken, of foto's vanaf de geheugenkaart of USB-sleutel opslaan op de computer.

U start als volgt Geheugenkaartbeheer:

1. Plaats een geheugenkaart in de geheugenkaartsleuf of een USB-sleutel in de PictBridge-poort aan de voorzijde van de printer.

 **KENNISGEVING:** Verwijder de geheugenkaart of USB-sleutel niet als het lampje knippert en raak het gebied met de geheugenkaart of USB-sleutel op de printer niet aan. De gegevens kunnen anders beschadigd worden.

2. *Windows Vista:*

- a. Klik op  **Programma's**.
- b. Klik op **Dell printers**.
- c. Klik op **Dell 968 AIO Printer**.

*Windows XP en 2000:*

Klik op **Start**® **Programma's** of **Alle programma's**® **Dell printers**® **Dell 968 AIO Printer**.

3. Selecteer **Geheugenkaartbeheer inschakelen**.

## Dell inktbeheersysteem

Wanneer u een taak afdrukt, verschijnt een venster met de afdrukvoortgang. Hierin worden de voortgang van de afdruktaak, de resterende hoeveelheid inkt in de cartridge en het resterende aantal pagina's dat met de cartridge kan worden afgedrukt, weergegeven. Tijdens het afdrucken van de eerste 50 pagina's met de cartridge is de paginateller verborgen totdat het afdrukgedrag van de gebruiker is geanalyseerd en een nauwkeurigere telling kan worden gegeven. Het resterende aantal pagina's verandert afhankelijk van de soort afdruktaken die met de printer worden voltooid.

Wanneer de inkt bijna op is, wordt het bericht **Inkt is bijna op** weergegeven als u wilt afdrucken. Deze waarschuwing wordt elke keer weergegeven tot u een nieuwe inktcartridge installeert. Zie [Inktcartridges vervangen](#) voor meer informatie.

Als één of beide inktcartridges leeg zijn, wordt het venster **Extra inktcartridge** weergegeven als u probeert af te drukken. Als u doorgaat met afdrucken, wordt de afdruktaak mogelijk niet afgedrukt zoals verwacht.

Als de zwarte inktcartridge leeg is, kunt u in zwart-wit afdrucken met de kleureninktcartridge (samengesteld zwart). Schakel hiervoor het selectievakje **Complete-A-Print** in voordat u op **Doorgaan met afdrucken** klikt. Als u **Complete-A-Print** inschakelt en op **Doorgaan met afdrucken** klikt, wordt samengesteld zwart gebruikt voor alle afdruktaken in zwart-wit totdat de zwarte inktcartridge wordt vervangen of de optie wordt uitgeschakeld bij **Meer opties** op het tabblad

**Geavanceerd van Printereigenschappen.** Het dialoogvenster **Extra inktcartridge** wordt pas opnieuw weergegeven als de lege inktcartridge is vervangen. Het selectievakje **Complete-A-Print** wordt automatisch uitgeschakeld als een nieuwe of andere cartridge wordt geïnstalleerd.



Als de kleureninktcartridge leeg is, kunt u kleurendocumenten afdrucken in grijstinten. Schakel hiervoor het selectievakje **Complete-A-Print** in voordat u op **Doorgaan met afdrucken** klikt. Als u **Complete-A-Print** inschakelt en op **Doorgaan met afdrucken** klikt, worden alle kleurendocumenten in zwart-wit afgedrukt tot de kleureninktcartridge wordt vervangen of de optie wordt uitgeschakeld bij **Meer opties** op het tabblad **Geavanceerd** van **Printereigenschappen**. Het dialoogvenster **Extra inktcartridge** wordt pas opnieuw weergegeven als de lege inktcartridge is vervangen. Het selectievakje **Complete-A-Print** wordt automatisch uitgeschakeld wanneer een nieuwe of andere cartridge wordt geïnstalleerd.

---

## Software verwijderen en opnieuw installeren

Als de printer niet juist functioneert of als er berichten over communicatiefouten worden weergegeven wanneer u de printer gebruikt, moet u de printersoftware verwijderen en opnieuw installeren.

### 1. *Windows Vista:*

- a. Klik op  **Programma's**.
- b. Klik op **Dell printers**.
- c. Klik op **Dell 968 AIO Printer**.

*Windows XP en Windows 2000:*

Klik op **Start**  **Programma's** of **Alle programma's**  **Dell printers**  **Dell 968 AIO Printer**.

2. Klik op **Installatie ongedaan maken Dell 968 AIO Printer**.
3. Volg de aanwijzingen op het scherm.
4. Start de computer opnieuw op.
5. Plaats de cd *Drivers and Utilities* in het cd-rom-station en volg de aanwijzingen op het scherm.

Als het installatievenster voor de software niet verschijnt, doet u het volgende:

- a. *Windows Vista:* klik op  **Computer**.

*Windows XP:* klik op **Start**  **Deze computer**.

*Windows 2000:* dubbelklik op **Deze computer** op het bureaublad.

- b. Dubbelklik op het pictogram van het **cd-rom-station** en dubbelklik op **setup.exe**.
- c. Klik op **Via een USB-kabel**, **Via een draadloos netwerk** of **Via een Ethernet-kabel** als het installatievenster voor de printersoftware wordt weergegeven.

d. Volg de aanwijzingen op het scherm om de installatie te voltooien.

---

## Optioneel XPS-stuurprogramma installeren

Het XPS-stuurprogramma (XML Paper Specification; XML-papierspecificatie) is een optioneel printerstuurprogramma dat is ontworpen voor de geavanceerde XPS-functies voor kleuren en afbeeldingen die beschikbaar zijn voor gebruikers van Windows Vista. Als u deze XPS-functies wilt gebruiken, moet u het XPS-stuurprogramma installeren als extra stuurprogramma nadat u de printer hebt geïnstalleerd.

 **OPMERKING:** voor u het XPS-stuurprogramma installeert, voert u de procedure op de poster *Printer instellen* uit om de printer te installeren op uw computer.

 **OPMERKING:** Voor u het XPS-stuurprogramma installeert, moet u de QFE-patch van Microsoft installeren en de stuurprogrammabestanden uitpakken vanaf de cd *Drivers and Utilities*. U hebt beheerdersrechten op de computer nodig als u de patch wilt installeren.

U kunt als volgt de QFE-patch van Microsoft installeren en het stuurprogramma uitpakken:

1. Plaats de *Drivers and Utilities CD* in de computer en klik op **Annuleren** als de installatiewizard wordt weergegeven.
2. Klik op  **Computer**
3. Dubbelklik op het pictogram van het **cd-rom-station** en dubbelklik op **Drivers**.
4. Dubbelklik achtereenvolgens op **xps** en op **setupxps**.

De XPS-stuurprogrammabestanden worden gekopieerd naar de computer en de benodigde Microsoft XPS-bestanden worden gestart. Volg de aanwijzingen op het scherm om de patch te installeren.

U installeert als volgt het stuurprogramma:

1. Klik op  **Configuratiescherm**.
2. Klik bij **Hardware en geluiden** op **Printer** en op **Een printer toevoegen**.
3. Voer een van de volgende handelingen uit in het dialoogvenster **Printer toevoegen**:
  - Als u een USB-verbinding gebruikt, controleert u of de USB-kabel stevig is aangesloten op de computer en de printer en gaat u als volgt te werk:
    - a. Klik op **Een lokale printer toevoegen**.
    - b. Selecteer **Virtuele printerpoort voor USB** in de keuzelijst **Bestaande poort gebruiken** en klik op **Volgende**.
  - Als u een draadloze of Ethernet-verbinding gebruikt, controleert u of de printer is verbonden met het netwerk en gaat u als volgt te werk:
    - a. Klik op **Netwerkprinter, draadloze printer of Bluetooth-printer toevoegen**.
    - b. Selecteer de printer in de lijst.
    - c. Klik op **De printer die ik wil gebruiken, staat niet in de lijst**, als de printer niet wordt weergegeven.
    - d. Selecteer **Een printer met behulp van een TCP/IP-adres of hostnaam toevoegen** en klik op **Volgende**.
    - e. Druk een netwerkconfiguratiepagina af via **Netwerkconfiguratie** in het menu **Instellen** op de printer om het IP-adres van de printer te achterhalen.
    - f. Geef het IP-adres van de printer op in het vak **Hostnaam of IP-adres** en klik op **Volgende**.

4. Klik op **Bladeren**.

Het dialoogvenster **Installeren vanaf schijf** wordt geopend.

5. Klik op **Bladeren** en blader naar de bestanden van het XPS-stuurprogramma op uw computer:
  - a. Klik op **Computer** en dubbelklik op **(C:)**.
  - b. Dubbelklik achtereenvolgens op **Drivers** en **PRINTER**.
  - c. Dubbelklik op de map met het nummer van het printermodel en dubbelklik op **Drivers**.
  - d. Dubbelklik achtereenvolgens op **xps** en op **Openen**.
  - e. Klik op **OK** in het dialoogvenster **Installeren vanaf schijf**.
6. Klik op **Volgende** in de twee volgende dialoogvensters.

Raadpleeg het XPS **leesmij**-bestand op de cd *Drivers and Utilities* voor meer informatie over het XPS-stuurprogramma. Dit bestand vindt u in de map **xps** met het batchbestand setupxps (D:\Drivers\xps\readme).

# Informatie over de menu's van het bedieningspaneel

[Modus Kopiëren](#)

[Modus Foto](#)

[Bestanden afdrukken \(modus\)](#)

[Modus Faxen](#)

[Modus Scannen](#)

[Modus Instellen](#)

[Onderhoud \(modus\)](#)

[Modus PictBridge](#)



[Modus Bluetooth](#)

## Modus Kopiëren

Hoofdmenu	Hoofdmenu modus	Submenu modus
Kopiëren	Kleur	
	Aantal	
	Verkleinen/vergroten	
	Kwaliteit	
	Lichter/donkerder	
	Papierverwerking	
	Sorteren	
	2-zijdige exemplaren	
	N per vel	
	Indeling	
	Origineel	
	Inhoudstype	
	Standaardinstellingen wijzigen	Papierverwerking

 **OPMERKING:** het menu **2-zijdige exemplaren** wordt alleen weergegeven als de optionele duplexeenheid is gekoppeld aan de printer.

U kunt als volgt het menu van de **modus Kopiëren** weergeven of aanpassen:

1. Blader in het hoofdmenu met de **pijl** omhoog of omlaag   naar **Kopiëren**.
2. Druk op de knop **Selecteren** .

Item in menu <b>Kopiëren</b>	Instellingen
Kleur	De kleur voor uw kopieën opgeven. <ul style="list-style-type: none"><li>• Kleur*</li><li>• Zwart-wit</li></ul>
Aantal	Het aantal exemplaren opgeven. 1-99
Verkleinen/vergroten	Het formaat opgeven van de kopieën in verhouding tot het originele document.

	<ul style="list-style-type: none"> <li>• 50%</li> <li>• 100%*</li> <li>• 200%</li> <li>• Aangepast%</li> <li>• Passend op pagina</li> <li>• 2 x 2 poster</li> <li>• 3 x 3 poster</li> <li>• 4 x 4 poster</li> <li>• Zonder rand</li> </ul>
Kwaliteit	<p>De kopieerkwaliteit opgeven.</p> <ul style="list-style-type: none"> <li>• Automatisch*</li> <li>• Concept</li> <li>• Normaal</li> <li>• Foto</li> </ul>
Lichter/donkerder	Druk op de <b>pijl</b> naar links of rechts <b>↔</b> om de helderheid aan te passen.
Papierverwerking	Druk op de knop <b>Selecteren</b>  om het menu <b>Papierverwerking</b> te openen en het formaat en de soort van het papier in de invoerlade te selecteren. Als u een optionele invoerlade gebruikt, kunt u ook de papierbron opgeven. Zie voor meer informatie <a href="#">Menu Papierverwerking</a> .
Sorteren	<p>Opgeven op de printer de exemplaren automatisch moet sorteren.</p> <ul style="list-style-type: none"> <li>• Uit*</li> <li>• Aan</li> </ul>
2-zijdige exemplaren	<p>De voorkeursinstellingen opgeven voor afdrucken op beide zijden van het papier.</p> <ul style="list-style-type: none"> <li>• 1--&gt;1 (1-zdg origineel, 1-zdige kopie)*</li> <li>• 1--&gt;2 (enkelzijdig origineel, dubbelzijdige kopie)*</li> <li>• 2--&gt;1 (dubbelzijdig origineel, enkelzijdige kopie)</li> <li>• 2--&gt;2 (dubbelzijdig origineel, dubbelzijdige kopie)</li> </ul>
N per vel	<p>Opgeven hoeveel afbeeldingen of pagina's van een document moeten worden afgedrukt op één pagina.</p> <ul style="list-style-type: none"> <li>• 1 per vel*</li> <li>• 2 per vel</li> <li>• 4 per vel</li> </ul>
Indeling	<p>Opgeven hoe vaak een afbeelding moet worden herhaald op één pagina.</p> <ul style="list-style-type: none"> <li>• 1 per pagina*</li> <li>• 4 per pagina</li> <li>• 9 per pagina</li> <li>• 16 per pagina</li> </ul>
Origineel	<p>Het formaat van het originele document opgeven.</p> <ul style="list-style-type: none"> <li>• Auto. vastst.*</li> <li>• 8,5x11 inch</li> <li>• 2,25x3,25 inch</li> <li>• 3x5 inch</li> <li>• 3,5x5 inch</li> <li>• 4x6 inch</li> <li>• 4x8 inch</li> <li>• 5x7 inch</li> <li>• 8x10 inch</li> <li>• L</li> <li>• 2L</li> <li>• Hagaki</li> <li>• A6</li> <li>• A5</li> <li>• B5</li> <li>• A4</li> <li>• 60 x 80 mm</li> </ul>

- 9 x 13 cm
- 10 x 15 cm
- 10 x 20 cm
- 13 x 18 cm
- 20 x 25 cm

Inhoudstype	De soort document opgeven die u kopieert. <ul style="list-style-type: none"> <li>• Automatisch*</li> <li>• Tekst &amp; afbeelding*</li> <li>• Foto</li> <li>• Alleen tekst</li> <li>• Lijntekening</li> </ul> Zie voor meer informatie <a href="#">Smart Copy</a> .
Standaardinstellingen wijzigen	Druk op de knop <b>Selecteren</b>  om het menu <b>Standaardinstellingen kopiëren</b> te openen. Zie voor meer informatie <a href="#">Menu Standaardinstellingen kopiëren</a> .
<b>*Standaardfabrieksinstelling</b>	

## Smart Copy

De printer is uitgerust met **Smart Copy**, een technologie waarmee de printer automatisch de instellingen van **Inhoudstype** kan aanpassen voor optimale kwaliteit. Als **Inhoudstype** is ingesteld op *Automatisch* (de standaardinstelling), wordt elk document eerst gescand waarna de instellingen worden geoptimaliseerd. Hierdoor kunnen documenten worden afgedrukt met rijkere kleuren, meer neutrale grijswaarden, duidelijke tekstcontouren en zeer gedetailleerde afbeeldingen.

## Modus Foto

Hoofdmenu	Hoofdmenu modus	Submenu modus	Submenu modus
Foto	Foto's zoeken en afdrukken	Foto bewerken	
		Volledig scherm weergeven	
		Afdrukinstellingen wijzigen	Papierverwerking
		Afdrukvoorbeeld	
	Comp. select.		
	Fotocontrolelevel	Vel afdrukken met alle X foto's	
		25 recentste foto's afdrukken	
		Vel afdrukken op datumbereik	
		Controlelevel scannen	
	Alle foto's afdrukken		
	Diavoorstelling weergeven		
	Foto's opslaan op de computer		
	Standaardinstellingen wijzigen	Papierverwerking	

 **OPMERKING:** het menu **Comp. select.** wordt alleen weergegeven als de printer is verbonden met een netwerk.

 **OPMERKING:** de optie **25 recentste foto's afdrukken** wordt alleen weergegeven als de geheugenkaart of USB-sleutel meer dan 25 foto's bevat.

De meeste digitale camera's gebruiken een geheugenkaart voor het opslaan van foto's. De printer ondersteunt de volgende digitale media:

- CompactFlash Type I en II
- Memory Stick

- Memory Stick PRO
- Memory Stick Duo (met adapter)
- Microdrive
- Secure Digital
- Secure Digital High Capacity
- Mini SD (met adapter)
- MultiMedia-kaart
- xD Picture-kaart

U kunt als volgt de instellingen van de fotomodus weergeven of aanpassen:

1. Plaats een geheugenkaart in de printer. Zodra de kaart is gelezen, schakelt de printer automatisch over op de **fotomodus**.

 **KENNISGEVING:** verwijder *niet* de geheugenkaart als het lampje knippert en raak het gebied met de geheugenkaart op de printer niet aan.

2. Druk op de knop **Selecteren** .

## Menu Fotokaartmodus

Menuoptie	Instellingen
Foto's zoeken en afdrukken	Druk op de knop <b>Selecteren</b>  om de modus <b>Afdrukvoorbeeld foto</b> te selecteren. Blader met de <b>pijl</b> naar links of rechts   door de foto's of druk op de knop <b>Starten</b>  om foto's af te drukken vanuit het voorbeeldvenster.
Comp. select.	Druk op de knop <b>Selecteren</b>  om een lijst met beschikbare computers op het netwerk weer te geven. <b>OPMERKING:</b> dit menu is alleen beschikbaar als de netwerkadapter is aangesloten en geconfigureerd.
Fotocontrolelevel	Druk op de knop <b>Selecteren</b>  om het menu <b>Fotocontrolelevel</b> te openen. Zie voor meer informatie <a href="#">Menu Fotocontrolelevel</a> .
Alle foto's afdrukken	Druk op de knop <b>Selecteren</b>  om naar het scherm <b>Alle foto's afdrukken</b> te gaan. Hier kunt u het aantal foto's opgeven dat moet worden afgedrukt op een pagina. <b>OPMERKING:</b> U kunt alleen foto's die zijn opgeslagen in de JPG-indeling en bepaalde TIFF-indelingen rechtstreeks afdrukken vanaf de geheugenkaart. Voor het afdrukken van foto's in een andere bestandsindeling vanaf de geheugenkaart moeten de foto's eerst worden overgebracht naar uw computer.
Diavoorstelling weergeven	Druk op de knop <b>Selecteren</b>  om het menu <b>Diavoorstelling</b> te openen. Hierin kunt u de snelheid van de diavoorstelling van de foto's op de geheugenkaart opgeven. Markeer de gewenste snelheid en druk op de knop <b>Selecteren</b>  om de diavoorstelling te starten.
Foto's opslaan op de computer	Druk op de knop <b>Selecteren</b>  om de modus <b>Opslaan naar computer</b> in te schakelen. U kunt de foto's op een geheugenkaart opslaan op de computer of een USB-sleutel of u kunt de foto's op een USB-sleutel opslaan op de computer of een geheugenkaart.
Standaardinstellingen wijzigen	Druk op de knop <b>Selecteren</b>  om het menu <b>Standaardfoto-instellingen</b> te openen. Zie voor meer informatie <a href="#">Menu Afdrukinstellingen voor foto</a> of <a href="#">Menu Standaardfoto-instellingen</a> .
Cameraselectie afdrukken	Druk twee keer op de knop <b>Selecteren</b>  om de foto's weer te geven die op de camera zijn geselecteerd. Zie voor meer informatie <a href="#">Voorbeeld van cameraselectie</a> . <b>OPMERKING:</b> deze optie wordt alleen weergegeven als er een DPOF-selectie (Digital Print Order Format) op de geheugenkaart staat.











## Menu Meer foto-opties

U kunt het menu **Meer foto-opties** openen door op de knop **Menu**  te drukken terwijl er een foto is geselecteerd in de modus **Afdrukvoorbeeld foto**.

Menuoptie	Instellingen
Foto bewerken	Druk op de knop <b>Selecteren</b>  om het menu <b>Modus Foto bewerken</b> te openen. Zie voor meer informatie <a href="#">Menu Modus Foto bewerken</a> .
Volledig scherm weergeven	Druk op de knop <b>Selecteren</b>  om de foto op het volledige scherm weer te geven.
Afdrukinstellingen wijzigen	Druk op de knop <b>Selecteren</b>  om het menu <b>Standaardfoto-instellingen</b> te openen. Zie voor meer informatie <a href="#">Menu Afdrukinstellingen voor foto of Menu Standaardfoto-instellingen</a> .
Afdrukvoorbeeld	Druk op de knop <b>Selecteren</b>  om een voorbeeld weer te geven van de geselecteerde foto die u wilt afdrukken.

## Menu Modus Foto bewerken

U kunt het menu **Modus Foto bewerken** openen door in het menu **Meer foto-opties** Foto bewerken te selecteren.

Menuoptie	Instellingen
Helderheid	Gebruik de <b>pijl</b> naar links of rechts   om een instelling voor helderheid op te geven (de middelste instelling is de standaardinstelling).
Draaien	De afbeelding 90° draaien in de opgegeven richting. <ul style="list-style-type: none"><li>• Rechtsom draaien *</li><li>• Linksom draaien </li></ul>
Bijsnijden	Druk op de knop <b>Selecteren</b>  en druk op de <b>pijl</b> naar links of rechts   om <b>Verkl.</b> of <b>Uitbreiden</b>  te selecteren. Druk herhaaldelijk op de knop <b>Selecteren</b>  om het gewenste gedeelte te vergroten of verkleinen.
Auto. verbeteren	Opgeven op de printer de afbeelding automatisch moet aanpassen. <ul style="list-style-type: none"><li>• Uit*</li><li>• Aan</li></ul>
Rode ogen verwijderen	Opgeven of de printer de kleur in de afbeelding moet aanpassen om rode ogen te verwijderen. <ul style="list-style-type: none"><li>• Nee*</li><li>• Ja</li></ul>
*Standaardfabrieksinstelling	

## Menu Afdrukinstellingen voor foto of Menu Standaardfoto-instellingen





U kunt het menu **Afdrukinstellingen voor foto** openen door **Standaardinstellingen wijzigen** te selecteren in het hoofdmenu van de **fotokaartmodus** of door **Afdrukinstellingen wijzigen** te selecteren in het menu **Meer foto-opties**.

Menuoptie	Instellingen
Fotoformaat	Het formaat van de originele foto's opgeven. <ul style="list-style-type: none"><li>• Automatisch</li></ul> <p><b>OPMERKING:</b> de instelling wordt gewijzigd naar Automatisch als het geselecteerde fotoformaat te groot is voor de opgegeven indeling.</p> <ul style="list-style-type: none"><li>• Hagaki</li></ul>

	<ul style="list-style-type: none"> <li>• L</li> <li>• 2L</li> <li>• 60 x 80 mm</li> <li>• A6</li> <li>• 10 x 15 cm</li> <li>• 13 x 18 cm</li> <li>• A5</li> <li>• B5</li> <li>• A4</li> <li>• 2,25 x 3,25 inch</li> <li>• 3,5 x 5 inch</li> <li>• 4 x 6 inch*</li> <li>• 5 x 7 inch</li> <li>• 8 x 10 inch</li> <li>• 8,5 x 11 inch</li> </ul>
Indeling	<p>Het formaat van de afgedrukte foto's opgeven.</p> <ul style="list-style-type: none"> <li>• Automatisch*</li> <li>• Zonder rand (1 per pag.)</li> <li>• Eén foto gecentreerd</li> <li>• 1 per pag.</li> <li>• 2 per pag.</li> <li>• 3 per pag.</li> <li>• 4 per pag.</li> <li>• 6 per pag.</li> <li>• 8 per pag.</li> <li>• 16 per pag.</li> </ul>
Kwaliteit	<p>De kwaliteit van de afgedrukte foto's opgeven.</p> <ul style="list-style-type: none"> <li>• Automatisch*</li> <li>• Concept</li> <li>• Normaal</li> <li>• Foto</li> </ul>
Papierverwerking	<p>Druk op de knop <b>Selecteren</b>  om het menu <b>Papierverwerking</b> te openen en het formaat en de soort van het papier in de invoerlade te selecteren. Als u een optionele invoerlade gebruikt, kunt u ook de papierbron opgeven. Zie voor meer informatie <a href="#">Menu Papierverwerking</a>.</p>
*Standaardfabrieksinstelling	

## Menu Fotocontrolelevel



U kunt het menu **Fotocontrolelevel** openen door **Fotocontrolelevel** te selecteren in het hoofdmenu **Fotokaartmodus**.



Menuoptie	Instellingen
Vel afdrukken met alle X foto's	<p>Druk op de knop <b>Selecteren</b>  om een controlelevel met alle foto's op de geheugenkaart of USB-sleutel af te drukken.</p> <p>'X' is het aantal foto's dat is gevonden op de geheugenkaart of USB-sleutel.</p>
25 recentste foto's afdrukken	<p>Druk op de knop <b>Selecteren</b>  om een controlelevel met de 25 recentste foto's af te drukken.</p>
Vel afdrukken op datumbereik	<p>Alleen foto's afdrukken die binnen een bepaald datumbereik zijn gemaakt.</p> <ol style="list-style-type: none"> <li>1. Druk op de knop <b>Selecteren</b>  en selecteer een datumbereik.</li> <li>2. Druk op de knop <b>Selecteren</b>  om het controlelevel af te drukken.</li> </ol>
Controlelevel scannen	<p>Druk op de knop <b>Selecteren</b>  om een controlelevel te scannen nadat u uw selecties hebt opgegeven.</p>

## Voorbeeld van cameraselectie

U kunt het menu **Voorbeeld van cameraselectie** openen door in het menu **Cameraselectie afdrukken** op de knop

**Selecteren**  te drukken.

Blader met de **pijl** naar links of rechts   door de cameraselecties. Druk op de knop **Starten**  om de foto's af te drukken met de huidige afdrukinstellingen.

Druk op de knop **Menu**  om de afdrukinstellingen te wijzigen. Blader in het menu **Fotokaartmodus** naar **Afdrukinst.** voor foto wijzigen en druk op de knop **Selecteren** .

## Bestanden afdrukken (modus)



Hoofdmenu	Hoofdmenu modus
Bestanden afdrukken	Papierverwerking

U kunt de modus **Bestanden afdrukken** gebruiken als u documenten wilt afdrukken die zijn opgeslagen op een USB-sleutel of een geheugenkaart.

De printer herkent bestanden met de volgende bestandsextensies:

- .doc (Microsoft® Word)
- .xls (Microsoft Excel®)
- .ppt (Microsoft PowerPoint®)
- .pdf (Adobe® Portable Document Format)
- .rtf (Rich Text Format)
- .docx (Microsoft Word Open Document Format)
- .xlsx (Microsoft Excel Open Document Format)
- .pptx (Microsoft PowerPoint Open Document Format)
- .wps (Microsoft Works)
- .wpd (WordPerfect®)

U kunt als volgt het menu van de **modus Bestanden afdrukken** weergeven of aanpassen:

1. Controleer of de printer is aangesloten op een computer waarop Microsoft Office geïnstalleerd is.
2. Plaats een geheugenkaart in een geheugenkaartsleuf van de printer of een USB-sleutel in de PictBridge-poort van de printer.
3. Blader met de **pijl** omhoog of omlaag   naar **Bestanden afdrukken** en druk op de knop **Selecteren** .

### Menu modus Bestanden afdrukken

Menuoptie	Instellingen
Papierverwerking	Druk op de knop <b>Selecteren</b>  om het menu <b>Papierverwerking</b> te openen en het formaat en de soort van het papier in de invoerlade te selecteren. Als u een optionele invoerlade gebruikt, kunt u ook de papierbron opgeven. Zie voor meer informatie <a href="#">Menu Papierverwerking</a> .
<b>*Standaardfabrieksinstellingen</b>	

# Modus Faxen

Hoofdmenu	Hoofdmenu modus	Submenu modus	Submenu modus
Faxen	Telefoonboek	Naam zoeken	
		Telefoonnummer zoeken	
		Item toevoegen	
		Grp doorzkn	
		Groep toevoegen	Naam zoeken
		Telefoonnummer zoeken	
			Gesch. opnw kzn
	Gesch. opnw kzn		
	Kiezen hoorn op haak		
	Verz. fax uitstellen		
	Automatisch beantwoorden		
	Faxinst. bewerken		
	Faxinstellingen	Telefbk. snelkeuze	Telefoonboek
		Geschiedenis en rapporten	
		Bellen en antwoorden	Schema autom. beantw.
		Fax afdrukken	Papierafhandeling
Bellen en verzenden			
Fax blokkeren		Geblokkeerde faxnaam zoeken	
		Item toev. geblok. fax	
		Lijst geblok. fax afdr.	

U kunt als volgt het menu van de **modus Faxen** weergeven of aanpassen:

1. Blader in het hoofdmenu met de **pijl** omhoog of omlaag   naar **Faxen**.
2. Druk op de knop **Selecteren** .

De faxfunctie werkt alleen correct als aan de volgende voorwaarden is voldaan:

- De faxaansluiting van de printer (FAX - onderste aansluiting) moet zijn aangesloten op een actieve, analoge telefoonlijn. Zie [Externe apparaten aansluiten op de printer](#) voor meer informatie.



**OPMERKING:** U kunt alleen faxen met een DSL-modem (Digital Subscriber Line) of ISDN-modem (Integrated Signature Digital Network) als u een digitale-lijnfilter gebruikt. Neem contact op met uw internetaanbieder voor meer informatie.

- Als u de **faxfunctie van de Dell 968 AIO printer** gebruikt om een fax te verzenden vanuit een toepassing, moet de printer met een USB-kabel te zijn aangesloten op een computer.

## Menu met faxopties

Menuoptie	Taak
Faxnummervenster	Geef met het toetsenblok het nummer op waarnaar u een fax wilt verzenden. Het nummer wordt weergegeven in het venster.  <b>OPMERKING:</b> als u al een nummer hebt ingevoerd in het hoofdmenu voor faxen, kunt u in dit venster nog een nummer invoeren en een groepsfax verzenden.
Telefoonboek	Druk op de knop <b>Selecteren</b>  om het menu <b>Telefoonboek</b> te openen. Zie voor meer informatie <a href="#">Menu Telefoonboek</a> .

Gesch. opnw kzn	Druk op <b>Selecteren</b>  om een overzicht van opnieuw gekozen nummers weer te geven. De vijf laatst gekozen nummers worden weergegeven op het scherm.
Kiezen hoorn op haak	Druk op de knop <b>Selecteren</b>  om de modus <b>Kzn hrn op haak</b> te activeren.
Verz. fax uitstellen	Druk op de knop <b>Selecteren</b>  om het scherm <b>Verz. fax uitstellen</b> weer te geven. Geef in dit scherm met het toetsenblok het tijdstip op waarop de fax moet worden verzonden.
Automatisch beantwoorden	De printer instellen om binnenkomende oproepen te beantwoorden. <ul style="list-style-type: none"> <li>• Uit*</li> <li>• Aan</li> <li>• Gepland: Druk op de knop <b>Selecteren</b>  om naar het menu <b>Schema autom. beantw.</b> te gaan. Zie voor meer informatie <a href="#">Menu Schema autom. beantw.</a>.</li> </ul>
Faxinst. bewerken	Druk op de knop <b>Selecteren</b>  om het menu <b>Faxinst. bewerken</b> te openen. Zie voor meer informatie <a href="#">Menu Faxinst. bewerken</a> .
Faxinstellingen	Druk op de knop <b>Selecteren</b>  om het menu <b>Faxinstellingen</b> te openen. Zie voor meer informatie <a href="#">Menu Faxinstellingen</a> .
<b>*Standaardfabrieksinstellingen</b>	

## Menu Telefoonboek

U kunt het menu **Telefoonboek** openen door in het menu van de **modus Faxen** de optie **Telefoonboek** te selecteren. U kunt dit menu ook openen door in het menu **Faxinstellingen** de optie **Telefbk. snelkeuze** te selecteren.

U kunt maximaal 99 snelkeuzenummers opgeven: 89 individuele faxsnelkeuzenummers en 10 groepsnelkeuzenummers van elk maximaal 30 nummers.

Menuoptie	Taak
Naam zoeken	Druk op de knop <b>Selecteren</b>  om het menu <b>Naam zoeken</b> te openen. Zie voor meer informatie <a href="#">Menu Naam zoeken</a> .
Telefoonnummer zoeken	Druk op de knop <b>Selecteren</b>  om het menu <b>Tel.boek zkn</b> te openen. Zie voor meer informatie <a href="#">Menu Telefoonnummer zoeken</a> .
Item toevoegen	Druk op de knop <b>Selecteren</b>  om het menu <b>Telefoonboek: item toevoegen</b> te openen. Zie voor meer informatie <a href="#">Menu Telefoonboek: item toevoegen</a> .
Grp doorzkn	Druk op de knop <b>Selecteren</b>  om het menu <b>Grp doorzkn</b> te openen. Zie voor meer informatie <a href="#">Menu Grp doorzkn</a> .
Groep toevoegen	Druk op de knop <b>Selecteren</b>  om het menu <b>Telefoonboek: groep toevoegen</b> te openen. Zie voor meer informatie <a href="#">Menu Telefoonboek: Groep toevoegen</a> .
Afdruklijst	Druk op de knop <b>Selecteren</b>  als u een telefoonboek wilt afdrukken dat is opgeslagen op de printer.

## Menu Naam zoeken

U kunt het menu **Naam zoeken** openen door in het menu **Telefoonboek** de optie **Naam zoeken** te selecteren.

Menuoptie	Taak
Venster met zoekcriteria	Voer een letter in met het toetsenblok. De lijst bladert automatisch naar de juiste plek in het telefoonboek.
Snelkeuze	De namen die bij de snelkeuzenummers horen worden weergegeven. Het aantal snelkeuzenummers in de lijst is afhankelijk van het aantal snelkeuzenummers dat is opgegeven op de printer.

## Menu Telefoonnummer zoeken

U kunt het menu **Telefoonnummer zoeken** openen door in het menu **Telefoonboek** de optie **Telefoonnummer zoeken** te selecteren.

Menuoptie	Taak
Venster met zoekcriteria	Voer een nummer in met het toetsenblok. De lijst bladert automatisch naar de juiste plek in het telefoonboek.
Snelkeuze	De faxnummers voor de snelkeuze-invoer worden weergegeven. Het aantal snelkeuzenummers in de lijst is afhankelijk van het aantal snelkeuzenummers dat is opgegeven op de printer.

## Menu Telefoonboek: item bewerken

U kunt het menu **Telefoonboek: item bewerken** openen door op **Menu**  te drukken wanneer er een snelkeuzenummer is gemarkeerd in het menu **Telefoonnummer zoeken** of **Naam zoeken**.

Menuoptie	Taak
Naam	Gebruik het toetsenblok om de naam van de contactpersoon te bewerken.
Faxnummer	Gebruik het toetsenblok om het faxnummer van de contactpersoon te bewerken.
Snelkeuzenummer	Het snelkeuzenummer dat is toegewezen aan deze contactpersoon wordt weergegeven. <b>OPMERKING:</b> Het snelkeuzenummer wordt automatisch toegewezen. U kunt het snelkeuzenummer niet wijzigen.
Item verwijderen	Druk op de knop <b>Selecteren</b>  om het item te verwijderen uit het telefoonboek.

## Menu Telefoonboek: item toevoegen

U kunt het menu **Telefoonboek: item toevoegen** openen door in het menu **Telefoonboek** de optie **Item toevoegen** te selecteren.

Menuoptie	Taak
Naam	Gebruik het toetsenblok om de naam van de contactpersoon in te voeren.
Faxnummer	Gebruik het toetsenblok om het faxnummer van de contactpersoon in te voeren.
Snelkeuzenummer	Het laagst beschikbare snelkeuzenummer wordt toegewezen aan deze contactpersoon. <b>OPMERKING:</b> Het snelkeuzenummer wordt automatisch toegewezen. U kunt het snelkeuzenummer niet wijzigen.

## Menu Grp doorzkn

U kunt het menu **Grp doorzkn** openen door in het menu **Telefoonboek** de optie **Grp doorzkn** te selecteren.

Menuoptie	Taak
Venster met zoekcriteria	Voer een letter in met het toetsenblok.
Snelkeuze	De faxnummers voor de groepen worden weergegeven. Het aantal groepen in de lijst is afhankelijk van het aantal groepen dat u hebt opgegeven voor de printer.

## Menu Telefoonboek: groep bewerken

U kunt het menu **Telefoonboek: groep bewerken** openen door op de knop **Menu**  te drukken wanneer er een snelkeuzenummer is gemarkeerd in het menu **Grp doorzkn**.

Menuoptie	Taak
Naam	Gebruik het toetsenblok om de naam van de groep te bewerken.
Faxnummer	Gebruik het toetsenblok om de faxnummers van de groep te bewerken.
Snelkeuzenummer	Het snelkeuzenummer dat is toegewezen aan deze groep wordt weergegeven. <b>OPMERKING:</b> Het snelkeuzenummer wordt automatisch toegewezen. U kunt het snelkeuzenummer niet wijzigen.

Item verwijderen | Druk op de knop **Selecteren**  om het item te verwijderen uit het telefoonboek.

## Menu Telefoonboek: Groep toevoegen

U kunt het menu **Telefoonboek: groep toevoegen** openen door in het menu **Telefoonboek** de optie **Groep toevoegen** te selecteren.

Menuoptie	Taak
Naam	Gebruik het toetsenblok om de naam van de groep in te voeren.
Faxnummervenster	Gebruik het toetsenblok om de faxnummers van de groep in te voeren.
Naam zoeken	Druk op de knop <b>Selecteren</b>  om het menu <b>Naam zoeken</b> te openen. Zie voor meer informatie <a href="#">Menu Naam zoeken</a> .
Telefoonnummer zoeken	Druk op de knop <b>Selecteren</b>  om het menu <b>Tel.boek zkn</b> te openen. Zie voor meer informatie <a href="#">Menu Telefoonnummer zoeken</a> .
Gesch. opnw kzn	Druk op de knop <b>Selecteren</b>  om een overzicht van opnieuw gekozen nummers weer te geven. De vijf laatst gekozen nummers worden weergegeven op het scherm.
Snelkeuzenummer	Het laagst beschikbare snelkeuzenummer wordt toegewezen aan deze groep. <b>OPMERKING:</b> Het snelkeuzenummer wordt automatisch toegewezen. U kunt het snelkeuzenummer niet wijzigen.

## Menu Schema autom. beantw.

U kunt met menu **Schema autom. beantwoorden** openen door **Gepland** te selecteren bij de optie **Automatisch beantwoorden** in het menu van de **modus Faxen** of door **Schema autom. beantwoorden** te selecteren in het menu **Bellen en antwoorden**.

Als **Autom. beantw.** is ingeschakeld, worden binnenkomende faxen zonder tussenkomst van de gebruiker door het faxapparaat beantwoord. Als **Autom. beantw.** is uitgeschakeld, moeten binnenkomende faxen handmatig te worden beantwoord.

Menuoptie	Taak
Huidige tijd	De huidige tijd weergeven.
Autom. beantw. aan bij:	Gebruik het toetsenblok om het tijdstip op te geven waarop <b>Autom. beantw.</b> moet worden ingeschakeld.
Autom. beantw. uit bij:	Gebruik het toetsenblok om het tijdstip op te geven waarop <b>Autom. beantw.</b> moet worden uitgeschakeld.

## Menu Faxinst. bewerken

U kunt het menu **Faxinst. bewerken** openen door in het menu van de modus **Faxen** de optie **Faxinst. bewerken** te selecteren.

De instellingen die in dit menu worden gewijzigd, zijn tijdelijk en worden alleen toegepast op de faxtaak die u op dat moment verzendt. De instellingen worden niet toegepast op volgende faxen.

Menuoptie	Taak
Voorblad	Opgeven of u een voorblad wilt verzenden met de uitgaande fax. <ul style="list-style-type: none"><li>• Nee*</li><li>• Ja</li></ul>
Kleur	De kleurinstelling voor uitgaande faxen opgeven. <ul style="list-style-type: none"><li>• Zwart-wit*</li><li>• Kleur</li></ul>
Kwaliteit	De scankwaliteit voor faxen opgeven. <ul style="list-style-type: none"><li>• Standaard*</li></ul>

	<ul style="list-style-type: none"> <li>• Fijn</li> <li>• Zeer fijn</li> <li>• Extra fijn</li> </ul>
Lichter/donkerder	Gebruik de <b>pijl</b> naar links of rechts <b>&lt; &gt;</b> om een instelling voor helderheid op te geven (de middelste instelling is de standaardinstelling).
Origineel	Het formaat van het originele document opgeven. <ul style="list-style-type: none"> <li>• 8,5x11 inch*</li> <li>• A4</li> </ul>
<b>*Standaardfabrieksinstellingen</b>	

## Menu Voorblad

U kunt het menu **Voorblad** openen door op de knop **Menu**  te drukken wanneer Voorblad is gemarkeerd in het menu **Faxinst. bewerken**. Druk in het menu **Voorblad** op de knop **Menu**  om de inhoud van het voorblad te wijzigen.

Menuoptie	Taak
Van #	Uw faxnummer opgeven. <ul style="list-style-type: none"> <li>• Leeg laten*</li> <li>• Van #1</li> <li>• Van #2</li> <li>• Van #3</li> <li>• Van #4</li> <li>• Van #5</li> </ul> <p><b>OPMERKING:</b> Als u gegevens wilt toevoegen of wijzigen in het menu <b>Van</b>, bladert u naar de optie die u wilt bewerken en drukt u op de knop <b>Menu</b> . Voer informatie over de verzender in met het toetsenblok</p>
Uw naam	De naam van de verzender weergeven.
Uw telnummer	Het telefoonnummer van de verzender weergeven.
Uw faxnr.	Voer uw faxnummer in met het toetsenblok.
Prioriteit	Een prioriteitsniveau opgeven dat wordt weergegeven op het voorblad. <ul style="list-style-type: none"> <li>• Geen*</li> <li>• NB</li> <li>• Antwoord aub</li> <li>• Urgent</li> </ul>
Bericht	Gebruik het toetsenblok om het bericht voor de ontvanger in te voeren.
<b>*Standaardfabrieksinstellingen</b>	

## Menu Faxinstellingen

U kunt het menu **Faxinstellingen** openen door Faxinstellingen te selecteren in het menu van de **modus Faxen** of door Standaardinst. voor faxen wijzigen te selecteren in het menu **Instellen**. De instellingen die worden opgegeven in dit menu, zijn van toepassing op alle faxtaken die u verzendt of ontvangt. Deze instellingen worden ongedaan gemaakt wanneer u de standaardfabrieksinstellingen herstelt.





Menuoptie	Taak
Telefbk. snelkeuze	Druk op de knop <b>Selecteren</b>  om het menu <b>Telefoonboek</b> te openen. Zie voor meer informatie <a href="#">Menu Telefoonboek</a> .
Geschiedenis en rapporten	Druk op de knop <b>Selecteren</b>  om het menu <b>Geschiedenis en rapporten</b> te openen. Zie voor meer informatie <a href="#">Menu Geschiedenis en rapporten</a> .
Bellen en antwoorden	Druk op de knop <b>Selecteren</b>  om het menu <b>Bellen en antwoorden</b> te openen. Zie voor meer informatie <a href="#">Menu Bellen en antwoorden</a> .



Fax afdrukken	Druk op de knop <b>Selecteren</b>  om het menu <b>Fax afdrukken</b> te openen. Zie voor meer informatie <a href="#">Menu Fax afdrukken</a> .
Bellen en verzenden	Druk op de knop <b>Selecteren</b>  om het menu <b>Bellen en verzenden</b> te openen. Zie voor meer informatie <a href="#">Menu Bellen en verzenden</a> .
Fax blokkeren	Druk op de knop <b>Selecteren</b>  om het menu <b>Fax blokkeren</b> te openen. Zie voor meer informatie <a href="#">Menu Fax blokkeren</a> .

## Menu Geschiedenis en rapporten

U kunt het menu **Geschiedenis en rapporten** openen door in het menu **Faxinstellingen** de optie **Geschiedenis en rapporten** te selecteren.

Menuoptie	Taak
Geschiedenis op scherm	Druk op de knop <b>Selecteren</b>  om de faxgeschiedenis op het scherm weer te geven.
Verzendgesch. afdr.	Druk op de knop <b>Selecteren</b>  om een overzicht van verzonden faxen af te drukken.
Ontvangstgesch. afdr.	Druk op de knop <b>Selecteren</b>  om een overzicht van ontvangen faxen af te drukken.
Fax in wachtrij weerg.	Druk op de knop <b>Selecteren</b>  om informatie over faxen in de wachtrij weer te geven op het scherm.
Rapport	Opgeven wanneer een rapport met de faxgeschiedenis moet worden afgedrukt. <ul style="list-style-type: none"> <li>• Handm. afdrkn*</li> <li>• Elke 40 taken</li> </ul>
Gesch. faxactiviteit. afdr.	Druk op de knop <b>Selecteren</b>  om een overzicht van uw faxactiviteiten af te drukken.
Bevestiging	Opgeven wanneer een bevestigingspagina voor een fax moet worden afgedrukt. <ul style="list-style-type: none"> <li>• Bij fouten*</li> <li>• Voor alles</li> <li>• Uit</li> </ul>
<b>*Standaardfabrieksinstellingen</b>	

## Menu voor faxgeschiedenis met meer opties



U kunt het menu voor **faxgeschiedenis met meer opties** openen door een van de nummers in het scherm **Faxgeschiedenis** te markeren en op de knop **Selecteren**  te drukken.

Menuoptie	Taak
Dit nr. opnieuw kiezen	Druk op de knop <b>Selecteren</b>  om het menu van de <b>modus Faxen</b> te openen, waarbij het geselecteerde nummer wordt weergegeven in het faxnummervenster.
Nr. toevoegen aan telefoonboek	Druk op de knop <b>Selecteren</b>  om het menu <b>Telefoonboek: item toevoegen</b> te openen, waarbij het huidige faxnummer automatisch wordt weergegeven in het faxnummerveld.
Nr. toev. aan geblok. faxen	Druk op de knop <b>Selecteren</b>  om het menu <b>Gebk. fax: item tvgn</b> te openen, waarbij het huidige faxnummer automatisch wordt weergegeven in het faxnummerveld.
Geschiedenis wissen	Druk op de knop <b>Selecteren</b>  om het rapport met faxactiviteiten te wissen.

## Menu Bellen en antwoorden

U kunt het menu **Bellen en antwoorden** openen door in het menu **Faxinstellingen** de optie **Bellen en antwoorden** te selecteren.

Menuoptie	Taak
-----------	------

Beltoonvolume	Het volume voor de faxmodem opgeven. <ul style="list-style-type: none"> <li>• Laag*</li> <li>• Hoog</li> <li>• Uit</li> </ul>
Opnemen na	Het aantal belsignalen opgeven waarna de printer een binnenkomende oproep beantwoord. <ul style="list-style-type: none"> <li>• 1e beltn.</li> <li>• 2e beltn.</li> <li>• 3e beltn.*</li> <li>• 5e beltn.</li> </ul>
Spec. signaal	De instelling voor speciaal signaal opgeven die overeenkomt met de optie van uw telefoonaanbieder. <ul style="list-style-type: none"> <li>• Altijd*</li> <li>• Eén keer</li> <li>• Twee keer</li> <li>• Drie keer</li> </ul>
Schema autom. beantw.	Druk op de knop <b>Selecteren</b>  om naar het menu <b>Schema autom. beantw.</b> te gaan. Zie voor meer informatie <a href="#">Menu Schema autom. beantw.</a> .
Fax doorsturen	De printer instellen om faxen door te sturen of faxen door te sturen en een kopie af te drukken. <ul style="list-style-type: none"> <li>• Uit*</li> <li>• Doorsturen</li> <li>• Afdrukken en doorsturen</li> </ul>
Code handm. overnemen	Druk op de knop <b>Selecteren</b>  om het menu <b>Code overnemen</b> te openen. Als u de code wilt wijzigen, geeft u met het toetsenblok een nieuwe code op. Druk vervolgens op de knop <b>Selecteren</b>  . <b>OPMERKING:</b> de standaardcode is <b>DELL# (3355#)</b> .
Patroon nummerweergave	<ul style="list-style-type: none"> <li>• Patroon 1 (FSK)*</li> <li>• Patroon 2 (DTMF)</li> </ul> <b>OPMERKING:</b> Het detectiepatroon wordt bepaald aan de hand van het land of de regio die u hebt geselecteerd tijdens de eerste installatie. Als telefoons in uw land twee detectiepatronen gebruiken, neemt u contact op met de telecomaandbieder voor informatie over het detectiepatroon dat moet worden gebruikt.
<b>*Standaardfabrieksinstelling</b>	

## Menu Fax afdrukken

U kunt het menu **Fax afdrukken** openen door in het menu **Faxinstellingen** de optie Fax afdrukken te selecteren.





Menuoptie	Taak
Indien te groot	Opgeven hoe de printer binnenkomende faxen moet verwerken die niet op één pagina kunnen worden afgedrukt. <ul style="list-style-type: none"> <li>• Passend op pag*</li> <li>• Twee pagina's</li> </ul>
Voettekst fax	Opgeven of afgedrukte faxen een voettekst moeten bevatten. <ul style="list-style-type: none"> <li>• Aan*</li> <li>• Uit</li> </ul>
2-zijdig afdrukken	De voorkeursinstelling voor dubbelzijdig afdrukken opgeven. <ul style="list-style-type: none"> <li>• 1-zijdig afdrkn*</li> <li>• 2-zijdig afdrkn</li> </ul>

Papierafhandeling | Druk op de knop **Selecteren**  om het menu **Papierverwerking** te openen en het formaat en de soort van het papier in de invoerlade te selecteren. Als u een optionele invoerlade gebruikt, kunt u ook de papierbron opgeven. Zie voor meer informatie [Menu Papierverwerking](#).

### \*Standaardfabrieksinstellingen

## Menu Bellen en verzenden

U kunt het menu **Bellen en verzenden** openen door in het menu **Faxinstellingen** de optie **Bellen en verzenden** te selecteren.

Menuoptie	Taak
Uw faxnummer	Voer uw faxnummer in met het toetsenblok. Dit nummer wordt weergegeven op het voorblad van uitgaande faxen.
Uw faxnaam	Gebruik het toetsenblok om de naam voor de printer op te geven. Dit is de naam die wordt weergegeven in de koptekst van uitgaande faxen.
Voorblad	Opgeven of u een voorblad wilt verzenden met de uitgaande faxen. <ul style="list-style-type: none"><li>• Nee*</li><li>• Ja</li></ul>
Kleur	De kleurinstelling voor uitgaande faxen opgeven. <ul style="list-style-type: none"><li>• Zwart-wit*</li><li>• Kleur</li></ul>
Kwaliteit	De scankwaliteit voor uitgaande faxen opgeven. <ul style="list-style-type: none"><li>• Standaard*</li><li>• Fijn</li><li>• Zeer fijn</li><li>• Extra fijn</li></ul>
Lichter/donkerder	Gebruik de <b>pijl</b> naar links of rechts   om een instelling voor helderheid op te geven (de middelste instelling is de standaardinstelling).
Kiesmethode	De kiesmethode opgeven die overeenkomt met uw telefoonsysteem. <ul style="list-style-type: none"><li>• Toetstoon*</li><li>• Puls</li><li>• Achter PBX (kiestoondetectie uitgeschakeld)</li></ul>
Tijd opnw kzn	De tijd opgeven waarna het nummer opnieuw wordt gekozen voor faxen die niet zijn verzonden. <ul style="list-style-type: none"><li>• 1 minuut</li><li>• 2 minuten*</li><li>• 3 minuten</li><li>• 4 minuten</li><li>• 5 minuten</li><li>• 6 minuten</li><li>• 7 minuten</li><li>• 8 minuten</li></ul>
Poging opnw kzn	Het aantal pogingen voor opnieuw kiezen opgeven voor faxen die niet zijn verzonden. <ul style="list-style-type: none"><li>• 0 keer</li><li>• 1 keer</li><li>• 2 keer</li><li>• 3 keer*</li><li>• 4 keer</li><li>• 5 keer</li></ul>
Kiesvoorvoegsel	<ul style="list-style-type: none"><li>• Geen*: druk op de knop <b>Selecteren</b>  om de standaardinstellingen te wijzigen.</li><li>• Maken: druk op de knop <b>Selecteren</b>  om een voorvoegsel te maken als dit nodig is voor een</li></ul>

	buitenlijn. • Wijzigen: druk op de knop <b>Selecteren</b>  om het bestaande voorvoegsel te wijzigen.
Belvolume	Het kiesvolume voor de faxmodem opgeven. <ul style="list-style-type: none"> <li>• Uit</li> <li>• Laag*</li> <li>• Hoog</li> </ul>
Scannen	<ul style="list-style-type: none"> <li>• Voor bellen*: de fax wordt naar het geheugen gescand voordat het faxnummer wordt gekozen.</li> <li>• Na bellen*: eerst wordt het faxnummer gekozen, vervolgens wordt de communicatie met het ontvangende faxapparaat tot stand gebracht, waarna de fax wordt gescand.</li> </ul>
Max. verz. snelheid	De maximale verzendsnelheid voor gegevens opgeven voor uw telefoonsysteem. <ul style="list-style-type: none"> <li>• 33.600 bps*</li> <li>• 31.200 bps</li> <li>• 28.800 bps</li> <li>• 26.400 bps</li> <li>• 24.000 bps</li> <li>• 21.600 bps</li> <li>• 19.200 bps</li> <li>• 16.800 bps</li> <li>• 14.400 bps</li> <li>• 12.000 bps</li> <li>• 9.600 bps</li> <li>• 7.200 bps</li> <li>• 4.800 bps</li> <li>• 2.400 bps</li> </ul>
Auto. faxconversie	<ul style="list-style-type: none"> <li>• Aan*: de fax wordt automatisch geconverteerd zodat deze compatibel is met het ontvangende faxapparaat, ongeacht de verzendinginstellingen.</li> <li>• Uit: er wordt een niet-ondersteunde fout met de fax weergegeven als de verzendinginstellingen niet overeenkomen met die van het ontvangende faxapparaat.</li> </ul>
Foutcorrectie	Opgeven of de printer automatisch moet proberen om gegevensfouten in faxverzendingen te herstellen. <ul style="list-style-type: none"> <li>• Aan*</li> <li>• Uit</li> </ul>
Origineel	Originele formaat van de faxen opgeven. <ul style="list-style-type: none"> <li>• 8,5x11 inch*</li> <li>• A4</li> </ul>
<b>*Standaardfabrieksinstellingen</b>	

## Menu Fax blokkeren

U kunt het menu **Fax blokkeren** openen door in het menu **Faxinstellingen** de optie Fax blokkeren te selecteren.

Als de functie voor het blokkeren van faxen is ingeschakeld, worden oproepen van faxapparaten met een nummer dat op de blokkeringslijst staat, afgebroken. Dit geldt ook voor oproepen waarvan de nummerweergave is geblokkeerd.

Menuoptie	Taak
Blokkeringslijst	Functie voor blokkeren van faxen in- of uitschakelen. <ul style="list-style-type: none"> <li>• Uit*</li> <li>• Aan</li> </ul>
Zonder id blok.	Opgeven of de printer faxen van onbekende afzenders moet accepteren. <ul style="list-style-type: none"> <li>• Uit*</li> </ul>

	<ul style="list-style-type: none"> <li>• Aan</li> </ul>
Geblokkeerde faxnaam zoeken	Druk op de knop <b>Selecteren</b>  om het menu <b>Geblokkeerde faxnaam zoeken</b> te openen. Zie voor meer informatie <a href="#">Menu Geblokkeerde faxnaam zoeken</a> .
Geblokkeerd faxnummer zoeken	Druk op de knop <b>Selecteren</b>  om het menu <b>Geblokkeerd faxnummer zoeken</b> te openen. Zie voor meer informatie <a href="#">Menu Geblokkeerd faxnummer zoeken</a> .
Item toev. geblok. fax	Druk op de knop <b>Selecteren</b>  om het menu <b>Geblokkeerde fax: item toevoegen</b> te openen. Zie voor meer informatie <a href="#">Menu Item toev. geblok. fax</a> .
Lijst geblok. fax afdr.	Druk op <b>Selecteren</b>  om de inhoud van de lijst met geblokkeerde faxen af te drukken.
<b>*Standaardfabrieksinstellingen</b>	

## Menu Geblokkeerde faxnaam zoeken

U kunt het menu **Geblokkeerde faxnaam zoeken** openen door in het menu **Fax blokkeren** de optie Geblokkeerde faxnaam zoeken te selecteren.

Menuoptie	Taak
Venster met zoekcriteria	Voer een letter in met het toetsenblok. De lijst bladert automatisch naar de juiste plek in het telefoonboek.
Nr. in lijst geblokkeerde faxen	De geblokkeerde contactpersoon wordt weergegeven. Het nummer van contactpersonen in de lijst is afhankelijk van het aantal faxnummers dat u hebt geblokkeerd.

## Menu Geblokkeerd faxnummer zoeken

U kunt het menu **Geblokkeerd faxnummer zoeken** openen door in het menu **Fax blokkeren** de optie Geblokkeerd faxnummer zoeken te selecteren.

Menuoptie	Taak
Venster met zoekcriteria	Voer een nummer in met het toetsenblok. De lijst bladert automatisch naar de juiste plek in het telefoonboek.
Nr. in lijst geblok. faxen	Het nummer dat is toegewezen aan het geblokkeerde faxnummer wordt weergegeven. Het nummer dat is toegewezen aan de lijst met geblokkeerde faxen is afhankelijk van het aantal faxnummers dat u hebt geblokkeerd.

## Menu Geblok. fax: item bewerken

U kunt het menu **Geblok. fax: item bewerken** openen door op **Menu**  te drukken terwijl er een nummer is gemarkeerd in het menu **Geblokkeerde faxnaam zoeken** of **Geblokkeerd faxnummer zoeken**.

Menuoptie	Taak
Naam	Gebruik het toetsenblok om de naam van de contactpersoon te bewerken.
Faxnummer	Gebruik het toetsenblok om het faxnummer van de contactpersoon te bewerken.
Geblokkeerd faxnr	Er wordt een nummer toegewezen aan dit geblokkeerde faxnummer. <b>OPMERKING:</b> Het nummer wordt automatisch toegewezen. U kunt het toegewezen nummer niet wijzigen.
Item verwijderen	Druk op de knop <b>Selecteren</b>  om dit item te verwijderen uit de lijst met geblokkeerde faxen.

## Menu Item toev. geblok. fax

U kunt het menu **Item toev. geblok. fax** openen door in het menu **Fax blokkeren** de optie Item toev. geblok. fax te selecteren.

U kunt maximaal 50 nummers toevoegen aan de lijst met geblokkeerde faxen.

Menuoptie	Taak
Naam	Gebruik het toetsenblok om de naam van de contactpersoon te bewerken.
Faxnummer	Gebruik het toetsenblok om het faxnummer van de contactpersoon te bewerken. U moet een nummer toevoegen als u een item wilt toevoegen aan dit menu.
Geblokkeerd faxnr	Er wordt een nummer toegewezen aan dit geblokkeerde faxnummer. <b>OPMERKING:</b> Het nummer wordt automatisch toegewezen. U kunt het toegewezen nummer niet wijzigen.

## Modus Scannen

Hoofdmenu	Hoofdmenu modus
Scannen	Scannen naar
	Kleur
	Kwaliteit
	Origineel
	Standaardscaninst. wijzigen

U kunt als volgt het menu van de **modus Scannen** weergeven of aanpassen:

1. Controleer of de printer en computer op elkaar zijn aangesloten met een USB-kabel.
2. Blader in het hoofdmenu met de **pijl** omhoog of omlaag   naar **Scannen** en druk op de knop **Selecteren** .
3. Als de computer is aangesloten op een netwerk, selecteert u een host in het venster **Selectie vanaf de host** en voert u zo nodig een viercijferige pincode in voor de geselecteerde host.
4. Druk op de knop **Selecteren** .

## Menu modus Scannen

Menuoptie	Instellingen
Scannen naar	Selecteer het programma waarnaar u de scan wilt verzenden. <ul style="list-style-type: none"> <li>• Voorbeeld</li> <li>• E-mail</li> <li>• Bestand</li> <li>• Software die geïnstalleerd is op uw computer</li> </ul>
Kleur	De kleurinstelling voor uw scan opgeven. <ul style="list-style-type: none"> <li>• Kleur*</li> <li>• Zwart-wit</li> </ul>
Kwaliteit	De kwaliteit van uw scan (resolutie) opgeven. <ul style="list-style-type: none"> <li>• Automatisch*</li> <li>• 150 dpi</li> <li>• 300 dpi</li> <li>• 600 dpi</li> </ul>
Origineel	Het formaat van het originele document of de originele afbeelding opgeven. <ul style="list-style-type: none"> <li>• Auto. vastst.*</li> <li>• L</li> <li>• 2L</li> <li>• A6</li> </ul>

- A5
- B5
- A4
- 2,25 x 3,25 inch
- 3x5 inch
- 4x6 inch
- 5x7 inch
- 8x10 inch
- 8,5x11 inch



Standaardinstellingen wijzigen Druk op de knop **Selecteren**  om het menu **Standaardscaninst.** te openen. Zie voor meer informatie [Menu Standaardscaninst.](#)

**\*Standaardfabrieksinstellingen**

## Modus Instellen

Hoofdmenu	Hoofdmenu modus	Submenu modus	Submenu modus
Instellen	Papierverwerking		
	Standaardprinterinst. wijzigen	Datum en tijd instellen	
		Papierafhandeling	
	Standaardkopieerinst. wijzigen	Papierverwerking	
	Standaardinst. voor foto wijzigen	Papierverwerking	
	Standaardinst. voor faxen wijzigen	Telefbk. snelkeuze	Telefoonboek
		Geschiedenis en rapporten	
		Bellen en antwoorden	Schema autom. beantw.
		Fax afdrukken	Papierverwerking
		Bellen en verzenden	
		Fax blokkeren	Geblokkeerde faxnaam zoeken
			Geblokkeerd faxnummer zoeken
			Item toev. geblok. fax
	Standaardscaninst. wijzigen		
	Standaardinst. voor Bluetooth wijzigen	Papierverwerking	
	Standaardinstellingen PictBridge wijzigen	Papierverwerking	
	Instellingenlijst afdr.		
Netwerkconfiguratie	Menu Draadloos	Kwaliteit draadloos signaal	
	TCP/IP	IP-adres instellen	
		IP-netmasker instellen	
		IP-gateway instellen	
Menu Netwerktijd			

U opent als volgt het menu **Instellen**:

1. Blader in het hoofdmenu met de **pijl** omhoog of omlaag  naar **Instellen**.
2. Druk op de knop **Selecteren** .

### Menu modus Instellen

Menuoptie	Handeling
-----------	-----------

Papierverwerking	Druk op de knop <b>Selecteren</b>  om het menu <b>Papierverwerking</b> weer te geven. Zie voor meer informatie <a href="#">Menu Papierverwerking</a> .
Standaardprinterinst. wijzigen	Druk op de knop <b>Selecteren</b>  om het menu <b>Standaardprinterinst.</b> te openen. Zie voor meer informatie <a href="#">Menu Standaardprinterinst.</a> .
Standaardkopieerinst. wijzigen	Druk op de knop <b>Selecteren</b>  om het menu <b>Standaardinstellingen kopiëren</b> te openen. Zie voor meer informatie <a href="#">Menu Standaardinstellingen kopiëren</a> .
Standaardinst. voor foto wijzigen	Druk op de knop <b>Selecteren</b>  om het menu <b>Standaardfoto-instellingen</b> te openen. Zie voor meer informatie <a href="#">Menu Standaardfoto-instellingen</a> .
Standaardinst. voor faxen wijzigen	Druk op de knop <b>Selecteren</b>  om het menu <b>Faxinstellingen</b> te openen. Zie voor meer informatie <a href="#">Menu Faxinstellingen</a> .
Standaardscaninst. wijzigen	Druk op de knop <b>Selecteren</b>  om het menu <b>Standaardscaninst.</b> te openen. Zie voor meer informatie <a href="#">Menu Standaardscaninst.</a> .
Standaardinst. voor Bluetooth wijzigen	Druk op de knop <b>Selecteren</b>  om het menu <b>Standaardinstellingen Bluetooth</b> te openen. Zie voor meer informatie <a href="#">Menu Standaardinstellingen Bluetooth</a> .
Standaardinstellingen PictBridge wijzigen	Druk op de knop <b>Selecteren</b>  om het menu <b>Standaardinstellingen PictBridge</b> te openen. Zie voor meer informatie <a href="#">Menu Standaardinstellingen PictBridge</a> .
Instellingenlijst afdr.	Druk op de knop <b>Selecteren</b>  om een lijst met opties af te drukken die zijn ingesteld met het bedieningspaneel.
Netwerkconfiguratie	Druk op de knop <b>Selecteren</b>  om het menu <b>Netwerkconfiguratie</b> te openen. Zie voor meer informatie <a href="#">Menu Netwerk instellen</a> .

## Menu Papierverwerking

U kunt in het menu **Papierverwerking** het formaat en de soort selecteren van het papier dat in de invoerlade is geplaatst. Als u een optionele invoerlade gebruikt, kunt u ook de papierbron opgeven.

U kunt het menu **Papierverwerking** weergeven of wijzigen door **Papierverwerking** te selecteren in de menu's **Instellen**, **Modus Kopiëren**, **Afdrukinstellingen voor foto**, **Standaardfoto-instellingen**, **Standaardinstellingen voor Bestand afdrukken**, **Fax afdrukken** of **Standaardinstellingen Bluetooth**.

## Menu Papierverwerking voor een printer met één invoerlade

Menuoptie	Instellingen
Grootte	<p>Het formaat van het papier in de invoerlade opgeven.</p> <ul style="list-style-type: none"> <li>• 8,5x11 inch*</li> <li>• 8,5x14 inch</li> <li>• A4*</li> <li>• B5</li> <li>• A5</li> <li>• A6</li> <li>• L</li> <li>• 2L</li> <li>• Hagaki</li> <li>• 3x5 inch</li> <li>• 3,5x5 inch</li> <li>• 4x6 inch</li> <li>• 4x8 inch</li> <li>• 5x7 inch</li> <li>• 10 x 15 cm</li> <li>• 10 x 20 cm</li> <li>• 13 x 18 cm</li> </ul> <p><b>OPMERKING:</b> Formaat wordt bepaald door het land dat u hebt geselecteerd bij de installatie. Als u het formaat wijzigt in een menu, wordt de geselecteerde optie gewijzigd in alle andere menu's.</p>
Soort	<p>De soort van het papier in de invoerlade opgeven.</p> <ul style="list-style-type: none"> <li>• Auto. vastst.*</li> <li>• Normaal</li> <li>• Mat</li> </ul>



- Foto
- Transparanten

**\*Standaardfabrieksinstelling**

## Extra opties wanneer een tweede papierlade is geïnstalleerd

Menuoptie	Instellingen
Formaat- Lade 2	Lade 1 en lade 2 hebben hetzelfde standaardpapierformaat tijdens de installatie. U kunt verschillende papierformaten in deze twee laden plaatsen en de bijbehorende opties voor het papierformaat selecteren.  Lade 2 heeft dezelfde opties voor papierformaat als lade 1.
Soort- Lade 2	Lade 2 heeft dezelfde opties voor papiersoort als lade 1.
Lade koppelen	Opgeven of de printer papier moet ophalen uit de tweede lade als de eerste lade leeg is. <ul style="list-style-type: none"> <li>• Uit*</li> <li>• Auto</li> </ul> Zie voor meer informatie <a href="#">Informatie over lade koppelen</a> .
Kopieerbron	De papierbron voor kopiëren opgeven. <ul style="list-style-type: none"> <li>• Lade1*</li> <li>• Lade2</li> </ul>
Fotobron	De papierbron voor het afdrukken van foto's opgeven. <ul style="list-style-type: none"> <li>• Lade1*</li> <li>• Lade2</li> </ul>
Afdrukbestandsbron	De papierbron voor het afdrukken van bestanden opgeven. <ul style="list-style-type: none"> <li>• Lade1*</li> <li>• Lade2</li> </ul>
Faxbron	De papierbron voor het afdrukken van faxen opgeven. <ul style="list-style-type: none"> <li>• Lade1*</li> <li>• Lade2</li> <li>• Auto</li> </ul> <p><b>OPMERKING:</b> Selecteer de optie <b>Automatisch</b> als u wilt dat de printer papier selecteert uit de lade met het papier dat overeenkomt met het formaat van de binnenkomende fax. U moet ook het juiste papierformaat opgeven voor beide laden.</p>
Bron PictBridge	De papierbron opgeven voor het afdrukken van foto's vanaf een PictBridge-camera. <ul style="list-style-type: none"> <li>• Lade1*</li> <li>• Lade2</li> </ul>
Bron Bluetooth	De papierbron opgeven voor het afdrukken van bestanden vanaf een PictBridge-camera. <ul style="list-style-type: none"> <li>• Lade1*</li> <li>• Lade2</li> </ul>
<b>*Standaardfabrieksinstelling</b>	

## Menu Standaardprinterinst.

U kunt de **standaardprinterinstellingen** weergeven of wijzigen door in het menu **Instellen** de optie **Standaardprinterinst.** wijzigen te selecteren.

Menuoptie	Instellingen
Datum en tijd	Druk op de knop <b>Selecteren</b>  en geef de huidige tijd en datum op met het toetsenblok. Druk op de

instellen	<b>pijl</b> naar links of rechts <b>&lt; &gt;</b> om naar het volgende invoerveld te gaan.
Papierverwerking	Druk op de knop <b>Selecteren</b>  om het menu <b>Papierverwerking</b> te openen. Zie voor meer informatie <a href="#">Menu Papierverwerking</a> .
Taal	Blader met de <b>pijl</b> naar links of rechts <b>&lt; &gt;</b> door de taalopties.
Land	Blader met de <b>pijl</b> naar links of rechts <b>&lt; &gt;</b> door de landopties.
Toetstoon	Opgeven of er een toon moet worden afgespeeld als u op de knoppen op het bedieningspaneel drukt. <ul style="list-style-type: none"> <li>• Uit</li> <li>• Aan*</li> </ul>
Spaarstand	Opgeven wanneer de spaarstand van de printer wordt geactiveerd. <ul style="list-style-type: none"> <li>• Nu</li> <li>• Na 10 min</li> <li>• Na 30 min*</li> <li>• Na 60 min</li> <li>• Na 120 min</li> <li>• Na 240 min</li> </ul>
Hostinstellingen blokkeren	<ul style="list-style-type: none"> <li>• Uit*</li> <li>• Aan</li> </ul> <p><b>OPMERKING:</b> stel <b>Hostinstellingen blokkeren</b> in op Aan als u wilt voorkomen dat andere gebruikers de instellingen van de printer wijzigen.</p>
Luidsprkrvolume	Het volumeniveau van de printerluidspreker opgeven. <ul style="list-style-type: none"> <li>• Uit</li> <li>• Laag*</li> <li>• Hoog</li> </ul>
<b>*Standaardfabrieksinstelling</b>	

## Menu Standaardinstellingen kopiëren

U kunt het menu **Standaardinstellingen kopiëren** weergeven of wijzigen door in het menu **Instellen** de optie **Standaardinstellingen kopiëren** te selecteren. Of u kunt in het menu **Modus Kopiëren** de optie **Standaardinstellingen wijzigen** selecteren.

Menuoptie	Instellingen
Kleur	De kleur voor de kopieën opgeven. <ul style="list-style-type: none"> <li>• Kleur*</li> <li>• Zwart-wit</li> </ul>
Kwaliteit	De kopieerkwaliteit opgeven. <ul style="list-style-type: none"> <li>• Automatisch*</li> <li>• Concept</li> <li>• Normaal</li> <li>• Foto</li> </ul>
Origineel	Het formaat van de originele documenten opgeven. <ul style="list-style-type: none"> <li>• Auto. vastst. *</li> <li>• 8,5x11 inch</li> <li>• 2,25x3,25 inch</li> <li>• 3x5 inch</li> <li>• 3,5x5 inch</li> <li>• 4x6 inch</li> <li>• 4x8 inch</li> <li>• 5x7 inch</li> </ul>

	<ul style="list-style-type: none"> <li>• 8x10 inch</li> <li>• L</li> <li>• 2L</li> <li>• Hagaki</li> <li>• A6</li> <li>• A5</li> <li>• B5</li> <li>• A4</li> <li>• 60 x 80 mm</li> <li>• 9 x 13 cm</li> <li>• 10 x 15 cm</li> <li>• 10 x 20 cm</li> <li>• 13 x 18 cm</li> <li>• 20 x 25 cm</li> </ul>
Inhoudstype	<p>De soort document opgeven die u kopieert.</p> <ul style="list-style-type: none"> <li>• Tekst &amp; afbeelding*</li> <li>• Foto</li> <li>• Alleen tekst</li> <li>• Lijntekening</li> </ul>
Dubbelzijdig origineel	<p>Opgeven of het originele document aan één zijde of aan beide zijden van de pagina bedrukt is.</p> <ul style="list-style-type: none"> <li>• Uit*</li> <li>• Aan</li> </ul>
Papierverwerking	<p>Druk op de knop <b>Selecteren</b>  om het menu <b>Papierverwerking</b> weer te geven. Zie voor meer informatie <a href="#">Menu Papierverwerking</a>.</p>
<b>*Standaardfabrieksinstelling</b>	

## Menu Standaardfoto-instellingen

U kunt de **standaardfoto-instellingen** weergeven of wijzigen door in het menu **Instellen** de optie *Standaardinst.* voor foto wijzigen te selecteren. Of u kunt in het menu **Fotokaartmodus** de optie *Standaardinstellingen wijzigen* selecteren. De instellingen die worden opgegeven in dit menu, zijn van toepassing op alle foto's die worden afgedrukt. Deze instellingen worden ongedaan gemaakt wanneer u de standaardfabrieksinstellingen herstelt.

Menuoptie	Instellingen
Fotoformaat	<p>Het formaat van de originele foto's opgeven.</p> <ul style="list-style-type: none"> <li>• Hagaki</li> <li>• L</li> <li>• 2L</li> <li>• 60 x 80 mm</li> <li>• A6</li> <li>• 10 x 15 cm</li> <li>• 13 x 18 cm</li> <li>• A5</li> <li>• B5</li> <li>• A4</li> <li>• 2,25x 3,25 inch</li> <li>• 3,5 x 5 inch</li> <li>• 4 x 6 inch</li> <li>• 5 x 7 inch</li> <li>• 8 x 10 inch</li> <li>• 8,5 x 11 inch</li> </ul>
Indeling	<p>Het formaat van de afgedrukte foto's opgeven.</p> <ul style="list-style-type: none"> <li>• Automatisch*</li> <li>• Zonder rand (1 per pag.)</li> <li>• Eén foto gecentreerd</li> <li>• 1 per pag.</li> <li>• 2 per pag.</li> <li>• 3 per pag.</li> </ul>

	<ul style="list-style-type: none"> <li>• 4 per pag.</li> <li>• 6 per pag.</li> <li>• 8 per pag.</li> <li>• 16 per pag.</li> </ul>
Kwaliteit	De kwaliteit van de afgedrukte foto's opgeven. <ul style="list-style-type: none"> <li>• Automatisch*</li> <li>• Concept</li> <li>• Normaal</li> <li>• Foto</li> </ul>
Papierverwerking	Druk op de knop <b>Selecteren</b>  om het menu <b>Papierverwerking</b> te openen. Zie voor meer informatie <a href="#">Menu Papierverwerking</a> .
<b>*Standaardfabrieksinstelling</b>	

## Menu Faxinstellingen

U kunt het menu **Faxinstellingen** openen door **Standaardinst.** voor faxen wijzigen te selecteren in het menu **Instellen** of door **Faxinstellingen** te selecteren in het menu **Faxen**. Zie voor meer informatie [Menu Faxinstellingen](#).

## Menu Standaardscaninst.

U kunt de **standaardscaninstellingen** weergeven of wijzigen door in het menu **Instellen** de optie **Standaardscaninst.** wijzigen te selecteren. Of u kunt in het menu **Scannen** de optie **Standaardinstellingen** wijzigen selecteren.

Menuoptie	Instellingen
Kleur	De kleur-instelling voor uw scans opgeven. <ul style="list-style-type: none"> <li>• Kleur*</li> <li>• Zwart-wit</li> </ul>
Kwaliteit	De kwaliteit van uw scans (resolutie) opgeven. <ul style="list-style-type: none"> <li>• Automatisch*</li> <li>• 150 dpi</li> <li>• 300 dpi</li> <li>• 600 dpi</li> </ul>
Origineel	Het formaat van de originele documenten of afbeeldingen opgeven. <ul style="list-style-type: none"> <li>• Auto. vastst.*</li> <li>• L</li> <li>• 2L</li> <li>• A6</li> <li>• A5</li> <li>• B5</li> <li>• A4</li> <li>• 2,25x3,25 inch</li> <li>• 3x5 inch</li> <li>• 4x6 inch</li> <li>• 4x8 inch</li> <li>• 5x7 inch</li> <li>• 8x10 inch</li> <li>• 8,5x11 inch</li> </ul>
<b>*Standaardfabrieksinstelling</b>	

## Menu Standaardinstellingen Bluetooth







U kunt de **standaardinstellingen voor Bluetooth** weergeven of wijzigen door in het menu **Instellen** de optie **Standaardinst.** voor Bluetooth wijzigen te selecteren. Zie voor meer informatie [Modus Bluetooth](#).

## Menu Standaardinstellingen PictBridge

U kunt de **standaardinstellingen voor PictBridge** weergeven of wijzigen door in het menu **Instellen** de optie **Standaardinstellingen PictBridge** wijzigen te selecteren. Zie voor meer informatie [Modus PictBridge](#).

## Menu Netwerk instellen

U kunt het menu met **netwerkinstellingen** weergeven door **Netwerk instellen** te selecteren in het menu **Instellen**.

Menuoptie	Instellingen
Standrdwaarden netwerkadapter	Druk op de knop <b>Selecteren</b>  om alle draadloze instellingen terug te zetten naar de standaardwaarden.
Netwerkconfiguratiepagina afdrukken	Druk op de knop <b>Selecteren</b>  om een lijst met netwerkinstellingen af te drukken.
Menu Draadloos	Druk op de knop <b>Selecteren</b>  om het <b>menu Draadloze installatie</b> te openen. Zie voor meer informatie <a href="#">Menu Draadloos</a> .
TCP/IP	Druk op de knop <b>Selecteren</b>  om het <b>menu TCP/IP</b> te openen. Zie voor meer informatie <a href="#">Menu TCP/IP</a> .
Menu Netwerktijd	Druk op de knop <b>Selecteren</b>  om het <b>menu Netwerktijd</b> te openen.  Druk in het menu Netwerktijd op de <b>pijl</b> naar links of rechts <b>&lt; &gt;</b> om <b>Tijdserver</b> in of uit te schakelen en druk op de knop <b>Vorige</b>  om de instellingen op te slaan.  <b>OPMERKING:</b> als <b>Tijdserver</b> is ingeschakeld, wordt de tijd op de printer een keer per dag, of elke keer dat de printer wordt ingeschakeld, bijgewerkt via de draadloze Ethernet-kaart.
Actief netwerk	Opgeven welke netwerkverbinding moet worden gebruikt voor de adapter. <ul style="list-style-type: none"> <li>• Automatisch*</li> <li>• Ethernet 10/100</li> <li>• Draadloos 802.11b/g</li> </ul>
<b>*Standaardfabrieksinstelling</b>	

## Menu Draadloos

U kunt de instellingen in het **menu Draadloze installatie** weergeven of wijzigen door **Menu Draadloos** te selecteren in het menu **Netwerk instellen**.

Menuoptie	Instellingen
Netwerknaam	Geeft de huidige SSID aan die wordt gebruikt.  <b>OPMERKING:</b> u kunt de waarde van Netwerknaam niet wijzigen.
Kwaliteit draadloos signaal	Druk op de knop <b>Selecteren</b>  om de huidige signaalsterkte weer te geven.
<b>*Standaardfabrieksinstelling</b>	

## Menu TCP/IP

U kunt de instellingen in het **menu TCP/IP** weergeven of wijzigen door **TCP/IP** te selecteren in het menu **Netwerk instellen**.



Menuoptie	Instellingen
DHCP inschakelen	Opgeven of uw netwerk automatisch IP-instellingen toewijst. <ul style="list-style-type: none"> <li>• Ja*</li> <li>• Nee</li> </ul> <b>OPMERKING:</b> u kunt een IP-adres, IP-netmasker of IP-gateway niet wijzigen of instellen als DHCP is ingeschakeld.
IP-adres instellen	Druk op de knop <b>Selecteren</b>  om het menu <b>IP-adres instellen</b> te openen.  Geef in het menu <b>IP-adres instellen</b> een IP-adres op met het toetsenblok. Druk op de <b>pijl</b> naar rechts <b>&gt;</b>

	<p>om een set cijfers in het volgende veld in te voeren of druk op de <b>pijl</b> naar links  om een vermelding te wissen. Druk op de knop <b>Vorige</b>  om de instellingen op te slaan.</p> <p><b>OPMERKING:</b> het IP-adres kan niet worden gewijzigd als DHCP is ingeschakeld.</p>
IP-netmasker instellen	<p>Druk op de knop <b>Selecteren</b>  om het menu <b>IP-netmasker instellen</b> te openen.</p> <p>Geef in het menu <b>IP-netmasker instellen</b> een IP-adres op met het toetsenblok. Druk op de <b>pijl</b> naar rechts  om een set cijfers in het volgende veld in te voeren of druk op de <b>pijl</b> naar links  om een vermelding te wissen. Druk op de knop <b>Vorige</b>  om de instellingen op te slaan.</p> <p><b>OPMERKING:</b> het IP-netmasker kan niet worden gewijzigd als DHCP is ingeschakeld.</p>
IP-gateway instellen	<p>Druk op de knop <b>Selecteren</b>  om het menu <b>IP-gateway instellen</b> te openen.</p> <p>Geef in het menu <b>IP-gateway instellen</b> een IP-adres op met het toetsenblok. Druk op de <b>pijl</b> naar rechts  om een set cijfers in het volgende veld in te voeren of druk op de <b>pijl</b> naar links  om een vermelding te wissen. Druk op de knop <b>Vorige</b>  om de instellingen op te slaan.</p> <p><b>OPMERKING:</b> de IP-gateway kan niet worden gewijzigd als DHCP is ingeschakeld.</p>
<b>*Standaardfabrieksinstelling</b>	





## Onderhoud (modus)

Hoofdmenu	Hoofdmenu modus
Onderhoud	Inktvoorraden weergeven
	Cartridges reinigen
	Cartridges uitlijnen
	Inktcartridges vervangen
	Testpagina afdrukken
	Diagnostische gegevens voor oproepen
	Standaard herst.

U geeft als volgt de opties voor de modus **Onderhoud** weer:

- Blader in het hoofdmenu met de **pijl** omhoog of omlaag   naar **Onderhoud**.
- Druk op de knop **Selecteren** .

### Menu modus Onderhoud

Menuoptie	Taak
Inktvoorraden weergeven	Druk op de knop <b>Selecteren</b>  om de huidige inktvoorraad van elke cartridge op het scherm weer te geven.
Cartridges reinigen	Druk op de knop <b>Selecteren</b>  om de inktcartridges te reinigen.
Cartridges uitlijnen	Druk op de knop <b>Selecteren</b>  om de inktcartridges uit te lijnen.
Inktcartridges vervangen	Druk op de knop <b>Selecteren</b>  om de stappen weer te geven met informatie over het vervangen van inktcartridges.
Testpagina afdrukken	Druk op de knop <b>Selecteren</b>  om een testpagina af te drukken.
Diagnostische gegevens voor oproepen	Opgeven hoe de printer automatische verzoeken voor ondersteuning met diagnostische gegevens afhandelt. <ul style="list-style-type: none"> <li>Uit*</li> </ul>

- Audio aan
- Rapport voor T30-signalen afdrukken
- Audio en rapport

Standaard herst. Druk op de knop **Selecteren**  om alle standaardfabrieksinstellingen te herstellen.

**\*Standaardfabrieksinstelling**

## Modus PictBridge

Hoofdmenu	Hoofdmenu modus
Standaardafdrukinst. (PictBridge)	Fotoformaat
	Indeling
	Kwaliteit
	Papierverwerking

De printer schakelt automatisch over op de modus **PictBridge** wanneer u een PictBridge-camera aansluit. U kunt afbeeldingen afdrukken met de bedieningselementen van de camera. Zie voor meer informatie [Foto's afdrukken vanaf een PictBridge-camera](#).

Als u de standaardafdrukinstellingen voor **PictBridge** wilt weergeven of wijzigen, drukt u op de knop **Menu** .

### Menu Standaardafdrukinst. (PictBridge)

Menuoptie	Instellingen
Fotoformaat	<p>Het formaat van de originele foto's opgeven.</p> <ul style="list-style-type: none"> <li>• Hagaki</li> <li>• L</li> <li>• 2L</li> <li>• 60 x 80 mm</li> <li>• A6</li> <li>• 10 x 15 cm</li> <li>• 13 x 18 cm</li> <li>• A5</li> <li>• B5</li> <li>• A4</li> <li>• 2,25 x 3,25 inch</li> <li>• 3,5 x 5 inch</li> <li>• 4 x 6 inch</li> <li>• 5 x 7 inch</li> <li>• 8 x 10 inch</li> <li>• 8,5 x 11 inch</li> </ul> <p><b>OPMERKING:</b> Fotoformaat wordt bepaald door het land of de regio die u hebt geselecteerd bij de installatie.</p>
Indeling	<p>Het formaat van de afgedrukte foto's opgeven.</p> <ul style="list-style-type: none"> <li>• Automatisch*</li> <li>• Zonder rand (1 per pag.)</li> <li>• Eén foto gecentreerd</li> <li>• 1 per pag.</li> <li>• 2 per pag.</li> <li>• 3 per pag.</li> <li>• 4 per pag.</li> <li>• 6 per pag.</li> <li>• 8 per pag.</li> <li>• 16 per pag.</li> </ul>
Kwaliteit	De kwaliteit van de afgedrukte foto's opgeven.







	<ul style="list-style-type: none"> <li>• Automatisch*</li> <li>• Concept</li> <li>• Normaal</li> <li>• Foto</li> </ul>
Papierverwerking	Druk op de knop <b>Selecteren</b>  om het menu <b>Papierverwerking</b> te openen en het formaat en de soort van het papier in de invoerlade te selecteren. Als u een optionele invoerlade gebruikt, kunt u ook de papierbron opgeven. Zie voor meer informatie <a href="#">Menu Papierverwerking</a> .
<b>*Standaardfabrieksinstelling</b>	

## Modus Bluetooth

Hoofdmenu	Hoofdmenu modus
Standaardinstellingen Bluetooth	Bluetooth ingeschakeld
	Modus Zoeken
	Beveiliging
	Wachtwoord
	Vertrouwde apparaten: Alle wissen
	Apparaatnaam
	Apparaatadres
	Papierverwerking

Als u wilt afdrukken vanaf een extern Bluetooth-apparaat, moet u een USB Bluetooth-adapter aansluiten op de PictBridge-poort. Als de USB Bluetooth-adapter actief is, wordt het Bluetooth-pictogram  weergegeven op de display.



U kunt als volgt **Standaardinstellingen Bluetooth** weergeven of wijzigen:

1. Blader met de **pijl** omhoog of omlaag   naar Instellen en druk op de knop **Selecteren** .
2. Blader met de **pijl** omhoog of omlaag   naar Standaardinst. voor Bluetooth wijzigen en druk op de knop **Selecteren** .

## Menu Standaardinstellingen Bluetooth

Menuoptie	Instellingen
Bluetooth ingeschakeld	<ul style="list-style-type: none"> <li>• Aan*</li> <li>• Uit</li> </ul> <p><b>OPMERKING:</b> als <b>Bluetooth ingeschakeld</b> is ingesteld op Aan, accepteert de printer Bluetooth-verbindingen en kan de USB Bluetooth-adapter communiceren met andere Bluetooth-apparaten.</p>
Modus Zoeken	<ul style="list-style-type: none"> <li>• Aan*</li> <li>• Uit</li> </ul> <p><b>OPMERKING:</b> stel <b>Modus Zoeken</b> in op Aan als u wilt dat andere Bluetooth-apparaten de USB Bluetooth-adapter die is aangesloten op de printer, kunnen herkennen.</p>
Beveiliging	Geef het gewenste beveiligingsniveau op. <ul style="list-style-type: none"> <li>• Laag*</li> <li>• Hoog</li> </ul>
Wachtwoord	Geef een wachtwoord op. Gebruikers van externe Bluetooth-apparaten die willen afdrukken op de



	<p>printer, moeten dit wachtwoord opgeven.</p> <p><b>OPMERKING:</b> u hoeft alleen een wachtwoord op te geven als <b>Beveiligingsniveau</b> is ingesteld op Hoog.</p>
Vertrouwde apparaten: Alle toestaan	<p>Druk op de knop <b>Selecteren</b>  om de lijst met vertrouwde apparaten te wissen.</p> <p><b>OPMERKING:</b> U kunt maximaal acht externe Bluetooth-apparaten (vertrouwde apparaten) opslaan in de printer. Als er meer dan acht apparaten worden gevonden, wordt het apparaat dat u het langst geleden hebt gebruikt, verwijderd uit de lijst.</p>
Apparaatnaam	<p>De naam die is toegewezen aan de USB Bluetooth-adapter. Bij het afdrucken vanaf een extern Bluetooth-apparaat moet de <b>apparaatnaam</b> of het <b>apparaatadres</b> worden geselecteerd.</p>
Apparaatadres	<p>Het adres van de USB Bluetooth-adapter. Bij het afdrucken vanaf een extern Bluetooth-apparaat moet de <b>apparaatnaam</b> of het <b>apparaatadres</b> worden geselecteerd.</p> <p><b>OPMERKING:</b> u kunt het <b>apparaatadres</b> niet wijzigen.</p>
Papierafhandeling	<p>Druk op de knop <b>Selecteren</b>  om het menu <b>Papierverwerking</b> te openen en het formaat en de soort van het papier in de invoerlade te selecteren. Als u een optionele invoerlade gebruikt, kunt u ook de papierbron opgeven. Zie voor meer informatie <a href="#">Menu Papierverwerking</a>.</p>
<b>*Standaardfabrieksinstelling</b>	

# Netwerk

- [Minimale vereisten voor installatie](#)
- [Instellingen voor draadloos netwerk](#)
- [Codering voor draadloos netwerk](#)
- [Dell Internal Network Adapter 1150 installeren en configureren](#)
- [Adapter configureren met het configuratieprogramma voor draadloze afdrukservers](#)

De optionele Dell™ Internal Network Adapter 1150 kunt u gebruiken om de printer via een draadloze of Ethernet-verbinding aan te sluiten op een netwerk.

 **OPMERKING:** De Dell Internal Network Adapter 1150 is mogelijk niet beschikbaar in alle regio's. U kunt navragen bij uw plaatselijke Dell vertegenwoordiger of deze adapter in uw regio beschikbaar is.

---

## Minimale vereisten voor installatie

- De Dell Internal Network Adapter 1150
  - De Dell All-In-One Printer
  - Een bestaand draadloos netwerk
  - De cd *Stuurprogramma's en hulpprogramma's* die bij de printer is geleverd.
  - Een computer waarop een van de volgende besturingssystemen wordt uitgevoerd:
    - WindowsVista™
    - Microsoft® Windows® XP gebruiken
    - Microsoft Windows 2000
- 

## Instellingen voor draadloos netwerk

Sommige instellingen voor draadloos netwerk moeten wellicht worden geconfigureerd voor de adapter die is geïnstalleerd in de printer. Hieronder wordt een aantal instellingen weergegeven die mogelijk vereist zijn:

- Netwerkn naam, ook bekend als SSID (Service Set ID)
  - BSS (Basic Service Set) Type (het type draadloze netwerk dat u gebruikt—Ad hoc of infrastructuur)
  - Kanaalnummer voor draadloos netwerk
  - Netwerkverificatie en coderingstype
  - Beveiligingssleutel(s)
- 

## Codering voor draadloos netwerk

De volgende beveiligingstypen worden ondersteund:

- Geen beveiliging
- WEP met 64-bits of 128-bits sleutel
- WPA met 128-bits TKIP-coderingsengine
- WPA2 met 128-bits AES-CCMP-coderingsengine

Een vooraf gedeelde WPA-sleutel (WiFi Protected Access) werkt als een wachtwoord en moet aan de volgende eisen voldoen:

- Gebruikt u Hexadecimale tekens, dan bevatten geldige sleutels 64 tekens.
- Gebruikt u ASCII, dan bevatten geldige sleutels ten minste 8 tekens.

Bij het draadloze netwerk kunnen een tot vier WEP-sleutels worden gebruikt. Een WEP-sleutel werkt als een wachtwoord en moet aan de volgende eisen voldoen:

- Als u hexadecimale tekens gebruikt, bevatten geldige sleutels 10 of 26 tekens.
- Gebruikt u ASCII, dan bevatten geldige sleutels 5 of 13 tekens.

---

## Dell Internal Network Adapter 1150 installeren en configureren

### Adapter installeren

 **OPMERKING:** Ga naar [Adapter configureren voor een draadloze verbinding](#) of [Adapter configureren voor een Ethernet-verbinding](#) als de printer is geleverd met de Dell Internal Network Adapter 1150 geïnstalleerd.

1. Schakel de printer uit en trek de stekker van het netsnoer uit het stopcontact.

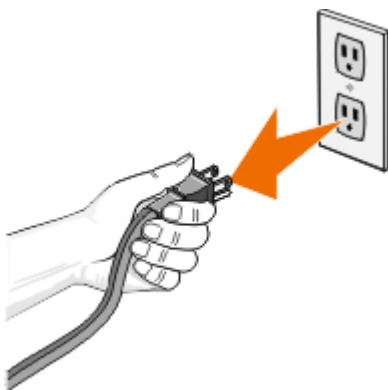

 **KENNISGEVING:** als u de stekker van het netsnoer niet uit het stopcontact trekt, kunnen de printer en adapter beschadigd raken.

2. Verwijder de achterklep.

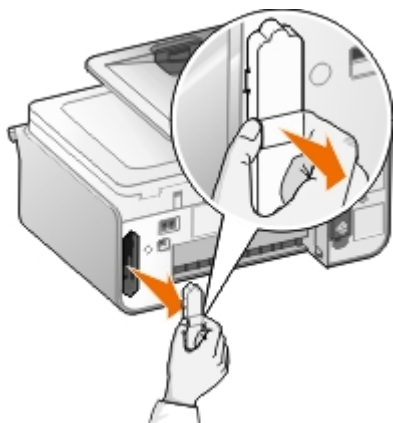

**⚠ KENNISGEVING:** Uw draadloze adapters kan gemakkelijk beschadigd raken door statische elektriciteit. Raak een geaard, metalen voorwerp aan voordat u de adapter aanraakt.

3. Haal de Dell Internal Network Adapter 1150 uit de verpakking.

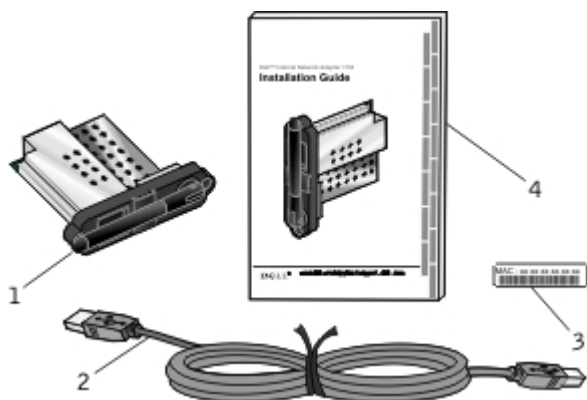

Nummer	Onderdeel
1	Dell Internal Network Adapter 1150
2	USB-kabel
3	Label met MAC-adres
4	<i>Dell Internal Network Adapter 1150 Installatiehandleiding</i>

4. Plak het label met het MAC-adres op de achterzijde van de printer.

5. Plaats de adapter in de sleuf tot deze gelijkmatig tegen de achterzijde van de printer rust.

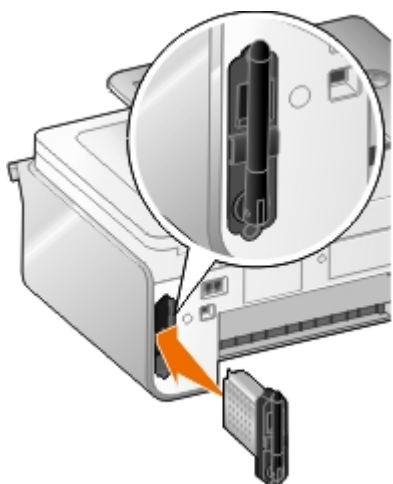

U kunt nu de adapter configureren voor gebruik op uw netwerk.

**✍ OPMERKING:** houd de USB-kabel bij de hand voor draadloze configuratie of houd de Ethernet-kabel bij de hand (los verkrijgbaar) voor Ethernet-configuratie.

## Adapter configureren voor een draadloze verbinding

1. Steek de stekker van het netsnoer van de printer in het stopcontact.
2. Druk op de knop **Aan/uit** .

Het pictogram voor draadloze verbindingen  wordt weergegeven in het hoofdmenu op het bedieningspaneel.

3. *Als u de printer gebruikt met een nieuwe Dell computer:* ga naar [stap 8](#).

*Als u de printer gebruikt met een bestaande computer:* ga naar de volgende stap.

4. Controleer of de computer is ingeschakeld en plaats de cd *Drivers and Utilities* die bij de printer is geleverd in de computer. De cd wordt automatisch gestart.

 **OPMERKING:** als u de cd *Drivers and Utilities* niet hebt, kunt u de benodigde software downloaden van [support.dell.com](http://support.dell.com).

5. Selecteer **Via een draadloos netwerk** en klik op **Volgende**.
6. Selecteer **Ik ga akkoord met de voorwaarden van de licentieovereenkomst** en klik op **Volgende**.
7. Lees de informatie over uitzonderingen voor firewalls en klik op **Volgende**.
8. Sluit de USB-kabel aan op de poort aan de achterkant van de printer en de poort op de computer.
9. Selecteer in het dialoogvenster **Draadloze printeradapter configureren** de optie **Draadloze instellingen voor de printer opgeven of aanpassen** en klik op **Volgende**.

Het hulpprogramma voor draadloze configuratie wordt gestart. Volg de aanwijzingen op het scherm om de installatie te voltooien.

 **OPMERKING:** U hebt wellicht de netwerknaam (SSID) en de beveiligingsinstellingen nodig van het draadloze netwerk waarmee u verbinding wilt maken om de installatiewizard te voltooien. Raadpleeg de beheerder van het draadloze netwerk of de documentatie bij uw netwerk voor meer informatie.

Zie [Adapter configureren met het configuratieprogramma voor draadloze afdrukservern](#) voor meer informatie over het instellen van de adapter.

## Adapter configureren voor een Ethernet-verbinding

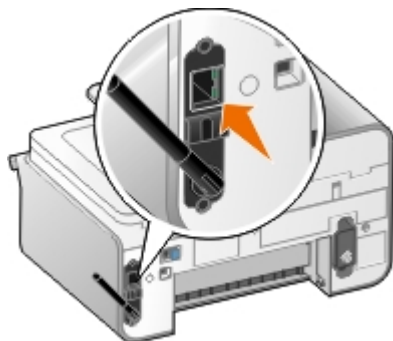

1. Sluit de printer aan op uw netwerk met een Ethernet-kabel (los verkrijgbaar).
2. Sluit het netsnoer aan op een stopcontact en druk op de knop **Aan/uit** .

Het pictogram voor bedraad Ethernet  wordt weergegeven in het hoofdmenu op het bedieningspaneel.

3. Controleer of de computer is ingeschakeld en plaats de cd *Drivers and Utilities* die bij de printer is geleverd in de

computer. De cd wordt automatisch gestart.

 **OPMERKING:** als u de cd *Drivers and Utilities* niet hebt, kunt u de benodigde software downloaden van [support.dell.com](http://support.dell.com).

4. Selecteer **Via een Ethernet-kabel** en klik op **Volgende**.
5. Klik op **Ik ga akkoord met de voorwaarden in deze licentieovereenkomst** en klik op **Volgende**.
6. Lees de informatie over uitzonderingen voor firewalls en klik op **Volgende**.
7. De printer wordt weergegeven in de printerlijst en is al geselecteerd. Klik op **Volgende** om het installatieproces te starten.

Als de printer niet wordt weergegeven in de lijst, moet u het IP-adres van de adapter handmatig configureren voor het netwerk. Zie [Het IP-adres handmatig instellen](#), voor meer informatie.

## Het IP-adres handmatig instellen.

1. Druk een netwerkconfiguratiepagina af om het IP-adres te controleren:
  - a. Blader met de **pijl** omhoog of omlaag   in het hoofdmenu van het bedieningspaneel van de printer naar **Instellen** en druk op de knop **Selecteren** .
  - b. Blader met de **pijl** omhoog of omlaag  naar **Netwerkconfiguratie** en druk op de knop **Selecteren** .
  - c. Blader met de **pijl** omhoog of omlaag   naar **Netwerkconfiguratiepagina** afdrukken en druk op de knop **Selecteren** .

De netwerkconfiguratiepagina wordt afgedrukt.

Het IP-adres van de adapter wordt aangegeven als **Adres:** onder **TCP/IP**.

2. Klik op de computer op **IP-adres**.

Het dialoogvenster **Netwerkprinters configureren** wordt geopend.

3. Als de printer wordt weergegeven in de lijst, klikt u op **Configureren** en selecteert u **IP-adres handmatig configureren**.

Klik op **Printer toevoegen** en selecteer **Nieuwe printer** als de printer niet wordt weergegeven in de lijst.

4. Geef het IP-adres van de adapter op in de daarvoor beschikte ruimte en klik op **OK**.
5. De printer moet nu worden weergegeven in de lijst. Klik op **Sluiten** om terug te gaan naar het dialoogvenster voor printerselectie.
6. Selecteer de printer in de lijst en klik op **Volgende**.

Volg de aanwijzingen op het scherm om de installatie te voltooien.

Raadpleeg de netwerkbeheerder of de documentatie bij uw netwerk voor meer informatie over het configureren van uw adapter voor gebruik op uw netwerk.

## Printer aansluiten op een andere netwerkcomputer

### Draadloze verbinding gebruiken

 **OPMERKING:** de printer moet al zijn verbonden met een computer of router met een draadloze verbinding als u de volgende stappen wilt uitvoeren.



1. Controleer of de printer en extra computer beide met hetzelfde draadloze netwerk verbonden zijn.
2. Plaats de cd *Drivers and Utilities* in de extra computer.  
De cd wordt automatisch gestart.
3. Selecteer **Via een draadloos netwerk** en klik op **Volgende**.
4. Selecteer **Ik ga akkoord met de voorwaarden van de licentieovereenkomst** en klik op **Volgende**.
5. Lees de informatie over uitzonderingen voor firewalls en klik op **Volgende**.
6. Selecteer in het dialoogvenster **Draadloze printeradapter configureren** de optie **Huidige draadloze instellingen voor de printer behouden** en klik op **Volgende**.
7. Selecteer de printerpoort in de lijst of geef handmatig een IP-adres op en volg de aanwijzingen op het scherm. Zie [Het IP-adres handmatig instellen](#), voor meer informatie.

## Ethernet-verbinding gebruiken

 **OPMERKING:** de printer moet al zijn verbonden met het netwerk met een Ethernet-verbinding als u de volgende stappen wilt uitvoeren.

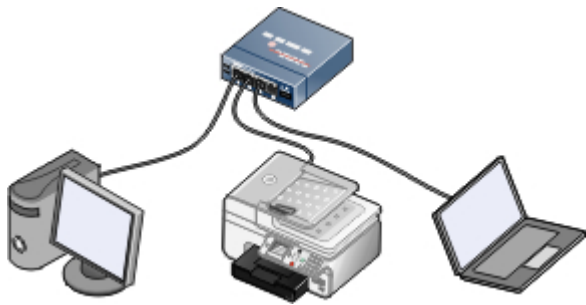

1. Controleer of de printer en extra computer beide met hetzelfde draadloze netwerk verbonden zijn.
2. Plaats de cd *Drivers and Utilities* in de extra computer.
3. Selecteer **Via een Ethernet-kabel** en klik op **Volgende**.
4. Selecteer **Ik ga akkoord met de voorwaarden van de licentieovereenkomst** en klik op **Volgende**.
5. Lees de informatie over uitzonderingen voor firewalls en klik op **Volgende**.
6. Selecteer de printer in de lijst of geef handmatig een IP-adres op en volg de aanwijzingen op het scherm. Zie [Het IP-adres handmatig instellen](#), voor meer informatie.

## Adapter verwijderen en opnieuw installeren

Als de adapter niet correct werkt, moet u deze mogelijk verwijderen en opnieuw installeren.

**OPMERKING:** de volgende procedure is niet van toepassing op printers waarvoor de netwerkadapter in de fabriek is geïnstalleerd.

1. Schakel de printer uit en trek de stekker van het netsnoer uit het stopcontact.

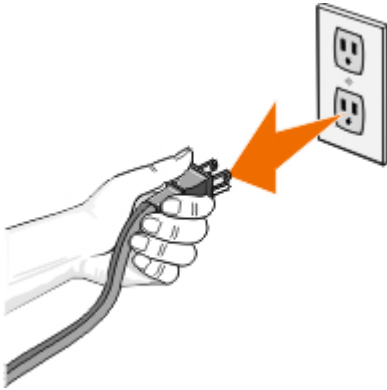

**KENNISGEVING:** als u de stekker van het netsnoer niet uit het stopcontact trekt, kunnen de printer en adapter beschadigd raken.

2. Pak de Dell Internal Network Adapter 1150 stevig vast aan de lipjes aan de zijkant en trek de adapter naar buiten.

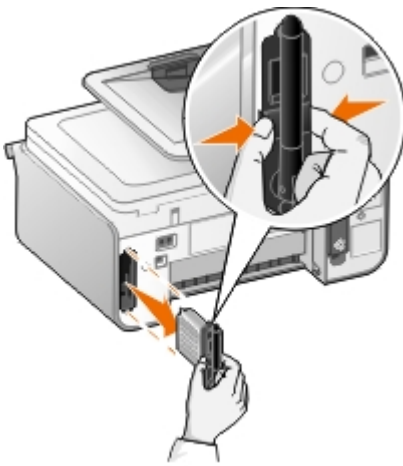

**KENNISGEVING:** Uw netwerkadapter kan gemakkelijk beschadigd raken door statische elektriciteit. Raak een geaard, metalen voorwerp aan voordat u de adapter aanraakt.

**KENNISGEVING:** Pak niet de antenne vast wanneer u de adapter verwijdert. Als u dit wel doet, kan de antenne beschadigd raken.

3. Installeer de adapter opnieuw en volg hierbij de installatieaanwijzingen. Zie [Adapter installeren](#) voor meer informatie.

---

## Adapter configureren met het configuratieprogramma voor draadloze afdrukservers

**OPMERKING:** Als u de netwerkverbinding configureert met de cd *Drivers and Utilities*, hoeft u het hulpprogramma voor draadloze configuratie niet te starten. Het programma wordt automatisch gestart wanneer u **Draadloze instellingen voor de printer opgeven of aanpassen** selecteert in het dialoogvenster **Draadloze printeradapter configureren**. Sla **Overzicht van configuratie** over en ga naar het gedeelte dat uw netwerk het beste beschrijft.

### Overzicht van configuratie

Als u de adapter configureert met het configuratieprogramma voor draadloze afdrukservers, sluit u de printer waarin de adapter is geïnstalleerd, aan op een computer via een USB-kabel. Vervolgens start u de cd *Stuurprogramma's en hulpprogramma's*.

Als u de instellingen van de draadloze adapter moet aanpassen na de installatie, hoeft u de cd niet te gebruiken. Start het



hulpprogramma voor draadloze configuratie.

*Windows Vista:*

1. Klik op  **Programma's**.
2. Klik op **Dell printers**.
3. Klik op **Dell 968 AIO Printer**.
4. Klik op **Hulpprogramma voor draadloze configuratie**.

*Windows XP en Windows 2000:*

1. Klik op **Start**® **Programma's** of **Alle programma's**® **Dell printers**® **Dell 968 AIO Printer**.
2. Klik op **Hulpprogramma voor draadloze configuratie**.

U wordt door het configuratieproces geleid met het configuratieprogramma voor draadloze afdrukservers. De wizard kan automatisch instellingen voor draadloze netwerken detecteren of u kunt met de wizard handmatig de netwerkconfiguratie-instellingen opgeven.

Controleer of de printer juist is ingesteld voordat u de adapter configureert:

- De adapter is correct in de printer geïnstalleerd.
- De inktcartridges zijn correct geïnstalleerd.
- Er is papier in de printer geplaatst.
- De USB-kabel is aangesloten op de printer en de computer.
- De printer is ingeschakeld en gereed voor installatie.

## Beschikbare draadloze netwerkconfiguratie gebruiken

1. Selecteer in het venster **Draadloze netwerken beschikbaar in uw omgeving** de juiste **Netwerknaam (SSID)** in de lijst en klik op **Volgende**.
2. Selecteer de juiste beveiligingsmethode en klik op **Volgende**. Als er geen beveiliging wordt gevonden, gaat u verder met [stap 5](#).
3. Geef de juiste beveiligingssleutel(s) op voor het netwerk en klik op **Volgende**.
4. Controleer in het venster **Instellingen voor draadloos netwerk toepassen en controleren** of de instellingen van alle netwerkenmerken correct zijn en klik op **Volgende** om de instellingen toe te passen.



**OPMERKING:** Als u op **Volgende** klikt, controleert het installatieprogramma de draadloze communicatie met de printer. Het verificatieproces kan wel twee minuten duren.

5. Controleer of de adapter kan communiceren via het netwerk. Zie [Netwerkcommunicatie controleren](#) voor meer informatie.

## Andere draadloze netwerkconfiguratie opgeven

1. Selecteer in het venster **Draadloze netwerken beschikbaar in uw omgeving** de optie **Andere configuratie gebruiken** en klik op **Volgende**.
2. *Als de netwerknaam (SSID) die u wilt gebruiken beschikbaar is*, selecteert u deze in de lijst en klikt u op **Volgende**.

*Als de netwerknaam (SSID) niet beschikbaar is*

- a. Selecteer **Andere netwerknaam opgeven** en klik op **Volgende**.
- b. Geef de **Netwerknaam (SSID)** op.
- c. Selecteer het juiste **Kanaal** in de keuzelijst. (De standaardinstelling is **Auto**.)
- d. Selecteer de **draadloze modus**.
  - Voor de *infrastructuurmodus* selecteert u **Toegang verkrijgen tot een bestaand netwerk via een draadloze router (infrastructuurmodus) - Standaard** en klikt u op **Volgende**.

Zie voor extra installatie-instructies [Adapter handmatig configureren in de infrastructuurmodus](#).

- Voor de *ad-hocmodus* selecteert u **Rechtstreeks toegang tot andere computers verkrijgen zonder een draadloze router (ad-hocmodus)** en klikt u op **Volgende**.

Zie voor extra installatie-instructies [Adapter handmatig configureren in de ad-hocmodus](#).

3. Selecteer de juiste beveiligingsmethode en klik op **Volgende**. Als er geen beveiliging wordt gevonden, gaat u verder met [stap 5](#).
4. Geef de juiste beveiligingsleutel(s) op voor het netwerk en klik op **Volgende**.
5. Controleer in het venster **Instellingen voor draadloos netwerk toepassen en controleren** of de instellingen van alle netwerkenmerken correct zijn en klik op **Volgende** om de instellingen toe te passen.



**OPMERKING:** Als u op **Volgende** klikt, controleert het installatieprogramma de draadloze communicatie met de printer. Het verificatieproces kan wel twee minuten duren.

6. Controleer of de adapter kan communiceren via het netwerk. Zie voor meer informatie [Netwerkcommunicatie controleren](#).

## Adapter handmatig configureren in de infrastructuurmodus

Als u de adapter in de infrastructuurmodus instelt, is de installatieprocedure afhankelijk van de beveiligingsinstellingen die u selecteert.

- *Als u geen beveiliging wilt gebruiken*
  1. Selecteer in het venster **Instellingen voor draadloze beveiliging** de optie **Geen beveiliging** en klik op **Volgende**.
  2. Controleer in het venster **Instellingen voor draadloos netwerk toepassen en controleren** of de instellingen van alle netwerkenmerken correct zijn en klik op **Volgende** om de instellingen toe te passen.
  3. Controleer of de adapter kan communiceren via het netwerk. Zie voor meer informatie [Netwerkcommunicatie controleren](#).
- *Als u WEP-beveiliging (Wired Equivalent Privacy) wilt gebruiken*
  1. Selecteer in het venster **Instellingen voor draadloze beveiliging** de optie **WEP (Wired Equivalent Privacy)** en klik op **Volgende**.

Het venster **WEP-beveiligingsgegevens** wordt geopend.
  2. Geef de juiste **Netwerksleutel** op en klik op **Volgende**.
  3. Controleer in het venster **Instellingen voor draadloos netwerk toepassen en controleren** of de instellingen van alle netwerkenmerken correct zijn en klik op **Volgende** om de instellingen toe te passen.
  4. Controleer of de adapter kan communiceren via het netwerk. Zie voor meer informatie [Netwerkcommunicatie controleren](#).

- *Als u WPA-beveiliging wilt gebruiken (Wi-Fi Protected Access)*
  1. Selecteer in het venster **Instellingen voor draadloze beveiliging** de optie **WPA (Wi-Fi Protected Access)** en klik op **Volgende**.  
  
Het venster **WPA-beveiligingsgegevens** wordt geopend.
  2. Geef de juiste **WPA-netwerksleutel** op en klik op **Volgende**.
  3. Controleer in het venster **Instellingen voor draadloos netwerk toepassen en controleren** of de instellingen van alle netwerkenmerken correct zijn en klik op **Volgende** om de instellingen toe te passen.
  4. Controleer of de adapter kan communiceren via het netwerk. Zie voor meer informatie [Netwerkcommunicatie controleren](#).
- *Als u alleen verbinding wilt maken met toegangspunten die WPA2-beveiliging ondersteunen*
  1. Selecteer in het venster **Instellingen voor draadloze beveiliging** de optie **WPA (Wi-Fi Protected Access)** en klik op **Geavanceerde WPA-instellingen**.  
  
Het dialoogvenster **Geavanceerde WPA-opties** wordt geopend.
  2. Schakel het selectievakje **Alleen WPA2-verificatie gebruiken** in en klik op **OK**.  
  
Het venster **Instellingen voor draadloze beveiliging** wordt opnieuw weergegeven.
  3. Klik op **Volgende**.
  4. Geef de juiste **WPA-netwerksleutel** op en klik op **Volgende**.
  5. Controleer in het venster **Instellingen voor draadloos netwerk toepassen en controleren** of de instellingen van alle netwerkenmerken correct zijn en klik op **Volgende** om de instellingen toe te passen.
  6. Controleer of de adapter kan communiceren via het netwerk. Zie voor meer informatie [Netwerkcommunicatie controleren](#).

## Adapter handmatig configureren in de ad-hocmodus

Als u de adapter instelt in de ad-hocmodus, is de installatieprocedure afhankelijk van de beveiligingsinstellingen die u selecteert. De beveiligingsopties zijn beperkter in de ad-hocmodus dan in de infrastructuurmodus.

- *Als u geen beveiliging wilt gebruiken*
  1. Selecteer in het venster **Instellingen voor draadloze beveiliging** de optie **Geen beveiliging** en klik op **Volgende**.
  2. Controleer in het venster **Instellingen voor draadloos netwerk toepassen en controleren** of de instellingen van alle netwerkenmerken correct zijn en klik op **Volgende** om de instellingen toe te passen.
  3. Controleer of de adapter kan communiceren via het netwerk. Zie voor meer informatie [Netwerkcommunicatie controleren](#).
- *Als u WEP-beveiliging (Wired Equivalent Privacy) wilt gebruiken*
  1. Selecteer in het venster **Instellingen voor draadloze beveiliging** de optie **WEP (Wired Equivalent Privacy)** en klik op **Volgende**.
  2. Voer de juiste **Netwerksleutel** in.
  3. Als u over meerdere netwerksleutels beschikt, schakelt u het selectievakje **Voor het netwerk zijn meerdere netwerksleutels vereist** in en voert u de extra netwerksleutels in.
  4. Klik op **Volgende**.

5. Controleer in het venster **Instellingen voor draadloos netwerk toepassen en controleren** of de instellingen van alle netwerkenmerken correct zijn en klik op **Volgende** om de instellingen toe te passen.
6. Controleer of de adapter kan communiceren via het netwerk. Zie voor meer informatie [Netwerkcommunicatie controleren](#).

## Netwerkcommunicatie controleren

U moet controleren of de adapter kan communiceren via het netwerk voordat u de installatie van de printersoftware voltooid.

- *Als de adapter is geconfigureerd en beschikbaar is op het netwerk*, verwijdert u de USB-kabel en klikt u op **Volgende** om door te gaan met de installatie van de printersoftware.
- *Als de adapter geen verbinding kan maken met het draadloze netwerk*, kunt u het volgende proberen:
  - Klik op **Instellingen weergeven** om te controleren of de instellingen correct zijn.
  - Selecteer **Ik wil de opgegeven instellingen wijzigen** en klik op **Volgende**.  
Volg de aanwijzingen op het scherm om de draadloze instellingen bij te werken.
  - Selecteer **Ik heb de draadloze printer dichterbij de draadloze router geplaatst en ik wil opnieuw verbinding maken** en klik op **Volgende**.

# Papier en originelen in de printer plaatsen

- [Papier in de laden plaatsen](#)
  - [Sensor voor papiersoort](#)
  - [Originele documenten plaatsen](#)
- 

## Papier in de laden plaatsen

### Papier in de printer plaatsen

1. Waai het papier uit.



2. Verwijder de papierlade. Druk de hendel in en trek de lade uit tot deze lang genoeg is voor het papier dat u gebruikt.

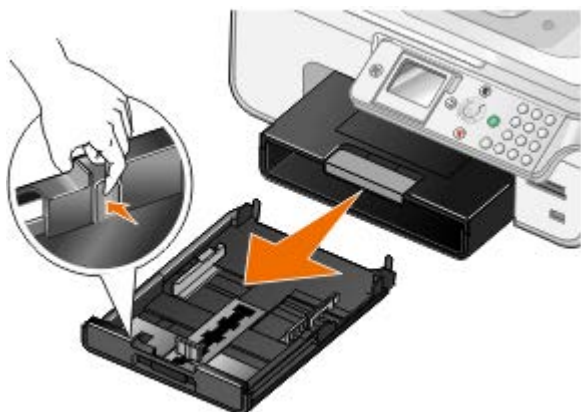

3. Plaats papier in de papierlade en pas de papiergeleiders aan.

 **OPMERKING:** u kunt alleen papier van het formaat A4, Letter of Legal in de optionele papierlade plaatsen.

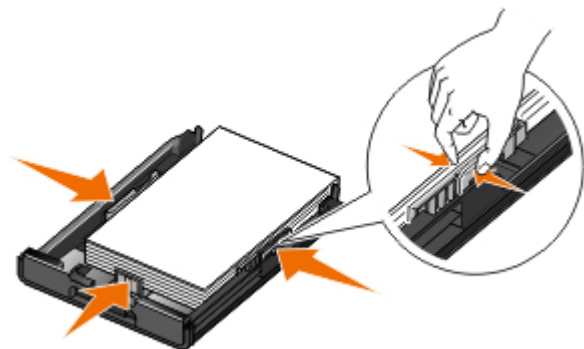

4. Plaats de papierlade terug.



5. Trek de papiersteun op de papierlade naar buiten en klap de papierstopper omhoog.



 **OPMERKING:** de papieruitvoerlade biedt plaats aan maximaal 100 vellen papier.

## Richtlijnen voor het plaatsen van afdruk materiaal

Maximumaantal	Controleer het volgende:
150 vellen normaal papier	<ul style="list-style-type: none"> <li>De papiergeleiders zijn tegen de randen van het papier geschoven.</li> <li>U plaatst het papier is met de afdrukzijde omlaag en de bovenkant naar voren in de printer.</li> <li>De afdrukkwaliteit <b>Automatisch</b>, <b>Concept</b>, <b>Normaal</b> of <b>Foto</b> is geselecteerd. Selecteer de optie <b>Concept</b> niet als er een foto-inktcartridge is geïnstalleerd.</li> </ul>
10 enveloppen in de papierlade 1 envelop in de invoer voor klein materiaal	<ul style="list-style-type: none"> <li>De afdrukzijde van de envelop is naar beneden gericht.</li> <li>U kunt de enveloppen ook één voor één in de invoer voor klein materiaal plaatsen.</li> <li>U drukt de enveloppen af met de afdrukstand <b>Liggend</b> en het retouradres aan de linkerszijde.</li> </ul> <p><b>OPMERKING:</b> Als u post verstuurt binnen Japan, kan de envelop in de staande afdrukstand worden afgedrukt met de locatie voor de postzegel in de rechterbenedenhoek of in de liggende afdrukstand met de locatie voor de postzegel in de linkerbenedenhoek. Als u internationale post verstuurt, moet u de enveloppen afdrukken in de liggende afdrukstand met de locatie voor de postzegel in de linkerbovenhoek.</p> <ul style="list-style-type: none"> <li>Het juiste envelopformaat is geselecteerd. Selecteer het eerstvolgende formaat als het exacte formaat niet beschikbaar is en stel de linker- en rechtermarge zo in dat de tekst op de juiste plaats wordt afgedrukt.</li> </ul>
20 vellen bannerpapier	<ul style="list-style-type: none"> <li>Al het papier is uit de papierinvoerlade verwijderd voordat u het bannerpapier in de printer plaatst.</li> <li>Het bannerpapier is geschikt voor inkjetprinters.</li> <li>Het papierformaat <b>A4 (banner)</b> of <b>Letter (banner)</b> is geselecteerd.</li> </ul> <p><b>OPMERKING:</b> zie voor meer informatie over het plaatsen van bannerpapier <a href="#">Bannerpapier in de printer plaatsen</a>.</p>
25 wenskaarten, indexkaarten, briefkaarten of fotokaarten in de papierlade 1 wenskaart, indexkaart, briefkaart of fotokaart in de invoer voor klein materiaal	<ul style="list-style-type: none"> <li>De afdrukzijde van de kaarten is naar beneden gericht.</li> <li>U kunt de kaarten ook één voor één in de invoer voor klein materiaal plaatsen.</li> <li>De afdrukkwaliteit <b>Automatisch</b>, <b>Normaal</b> of <b>Foto</b> is geselecteerd.</li> </ul>

<p>30 vellen Hagaki-papier of Hagaki-fotokaarten in de papierlade</p> 	
<p>50 vellen glossy papier, fotopapier of extra zwaar, mat papier</p>	<ul style="list-style-type: none"> <li>• De afdrukzijde van het papier is naar beneden gericht.</li> <li>• De papiergeleiders zijn tegen de randen van het papier geschoven.</li> <li>• De afdrukkwaliteit <b>Automatisch</b>, <b>Normaal</b> of <b>Foto</b> is geselecteerd.</li> </ul>
<p>stapel opstrijktransfers van 10 mm</p>	<ul style="list-style-type: none"> <li>• U hebt de instructies op de verpakking voor het plaatsen van opstrijktransfers gevolgd.</li> <li>• De afdrukzijde van de opstrijktransfers is naar beneden gericht.</li> <li>• De papiergeleiders zijn tegen de randen van de opstrijktransfers geschoven.</li> <li>• De afdrukkwaliteit <b>Automatisch</b>, <b>Normaal</b> of <b>Foto</b> is geselecteerd.</li> </ul>
<p>50 vellen transparanten</p>	<ul style="list-style-type: none"> <li>• De ruwe zijde van de transparanten is naar beneden gericht.</li> <li>• De papiergeleiders zijn tegen de randen van de transparanten geschoven.</li> <li>• De afdrukkwaliteit <b>Automatisch</b>, <b>Concept</b>, <b>Normaal</b> of <b>Foto</b> is geselecteerd.</li> </ul>
<p>25 vellen met etiketten</p>	<ul style="list-style-type: none"> <li>• De afdrukzijde van de etiketten is naar beneden gericht.</li> <li>• De bovenkant van de etiketten wordt eerst ingevoerd.</li> <li>• De papiergeleiders zijn tegen de randen van het papier geschoven.</li> </ul>
<p>150 vellen briefhoofdpapier</p>	<ul style="list-style-type: none"> <li>• De afdrukzijde van het briefhoofdpapier is naar beneden gericht.</li> <li>• De bovenzijde van het briefhoofd wordt eerst ingevoerd.</li> <li>• De papiergeleiders zijn tegen de randen van het papier geschoven.</li> </ul>
<p>150 vellen papier met aangepast formaat</p>	<ul style="list-style-type: none"> <li>• Het papierformaat valt binnen de volgende afmetingen: Breedte: 3,0 - 8,5 inch (76 - 216 mm) Lengte: 5,0 - 17,0 inch (127 - 432 mm)</li> <li>• De afdrukzijde van het papier is naar beneden gericht.</li> <li>• De papiergeleiders zijn tegen de randen van het papier geschoven.</li> </ul>

## Bannerpapier in de printer plaatsen

1. Verwijder de papierlade.
2. Verwijder eventueel papier uit de lade.
3. Druk de hendel in en trek de lade uit tot deze lang genoeg is voor Legal-papier.

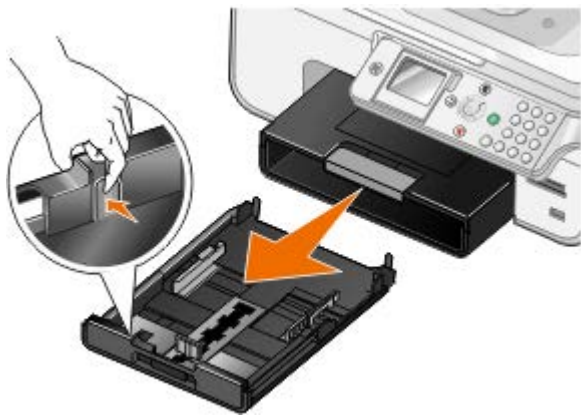

4. Plaats de papierlade terug.
5. Scheur alleen het aantal pagina's af dat u nodig hebt voor de banner.
6. Plaats de stapel op een vlakke ondergrond voor de printer.
7. Schuif het eerste vel van de banner over de handgreep, tot achter in de papierlade.

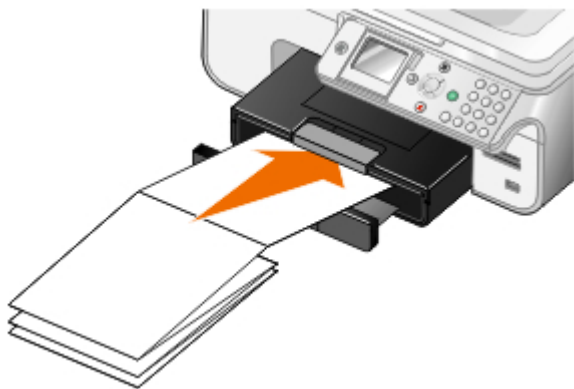

## Informatie over lade koppelen

Als u een optionele papierlade hebt aangeschaft, kunt u de laden koppelen. Met Lade koppelen wordt de automatische koppelfunctie voor laden ingeschakeld wanneer u papier van hetzelfde formaat en dezelfde soort in de optionele en standaardpapierlade plaatst. De printer koppelt de laden automatisch: wanneer een lade leeg is, wordt er papier ingevoerd vanuit de volgende gekoppelde lade.

Als u bijvoorbeeld in lade 1 (standaardpapierlade) en lade 2 (optionele lade) papier van hetzelfde formaat en dezelfde soort hebt geplaatst, selecteert de printer afdrukmateriaal uit lade 1 tot deze leeg is. Vervolgens wordt er automatisch papier ingevoerd vanuit lade 2.

Daarnaast kunt u een verschillend papierformaat in elke lade plaatsen zodat de printer het papier selecteert dat overeenkomt met het formaat van de fax die u hebt ontvangen. Als er bijvoorbeeld A4-papier in lade 1 is geplaatst en Letter-papier in lade 2, wordt er papier ingevoerd vanuit lade 2 als er een fax van het formaat Letter wordt ontvangen.

 **OPMERKING:** u kunt alleen papier van het formaat A4, Letter of Legal in de optionele papierlade plaatsen.

U kunt Lade koppelen inschakelen nadat u de optionele papierlade hebt geïnstalleerd. U kunt deze optie in- en uitschakelen.

### Lade koppelen inschakelen voor afdruktaken van de computer

1. Zet de computer en de printer aan en controleer of ze op elkaar zijn aangesloten.
2. Plaats papier van hetzelfde formaat en dezelfde soort in beide papierladen.
3. Open het gewenste bestand en klik op **Bestand® Afdrukken**.

Het dialoogvenster **Afdrukken** wordt geopend.



4. Klik op **Voorkeuren**, **Eigenschappen**, **Opties** of **Instellen** (afhankelijk van het programma of besturingssysteem).









Het dialoogvenster **Voorkeursinstellingen voor afdrucken** wordt weergegeven.

5. Selecteer **Automatisch** in de keuzelijst **Papierbron** op het tabblad **Printerinstelling**.
6. Geef op de tabbladen **Printerinstelling** en **Geavanceerd** de gewenste instellingen op voor het document.
7. Klik op **OK** als u klaar bent met het aanpassen van de instellingen.

Het dialoogvenster **Voorkeursinstellingen voor afdrucken** wordt gesloten.

8. Klik op **OK** of **Afdrukken**.











## Lade koppelen inschakelen voor afdruktaken vanaf het bedieningspaneel

1. Blader in het hoofdmenu met de **pijl** omhoog of omlaag   naar **Instellen** en druk op de knop **Selecteren** .
2. Druk bij **Papierverwerking** op de knop **Selecteren** .
3. Blader met de **pijl** omhoog of omlaag   naar **Lade koppelen**. Blader met de **pijl** naar links of rechts   naar **Auto**.
4. Druk op de knop **Vorige** .

## Lade koppelen inschakelen voor kopieertaken

1. Plaats papier van hetzelfde formaat en dezelfde soort in beide papierladen.
2. Blader in het **hoofdmenu** met de **pijl** omhoog of omlaag   naar **Instellen** en druk op de knop **Selecteren** button .
3. Blader in het menu **Instellen** met de **pijl** omhoog of omlaag   naar **Standaardkopieerinst. wijzigen** en druk op **Selecteren** .
4. Blader in het menu **Standaardinstellingen kopiëren** met de **pijl** omlaag  naar **Papierverwerking** en druk op de knop **Selecteren** .
5. Geef in het menu **Papierafhandeling** de soort en het formaat van het papier op dat in beide laden is geplaatst.
6. Blader met de **pijl** omhoog of omlaag   naar **Lade koppelen**. Blader met de **pijl** naar links of rechts   naar **Auto**.
7. Druk op de knop **Vorige**  om de instellingen op te slaan en terug te gaan naar het vorige menu.

## Lade koppelen inschakelen om ontvangen faxen af te drukken

1. Plaats dezelfde papiersoort met verschillende formaten in beide laden.
2. Blader in het **hoofdmenu** met de **pijl** omhoog of omlaag   naar **Instellen** en druk op de knop **Selecteren** button .
3. Blader in het menu **Instellen** met de **pijl** omhoog of omlaag   naar **Standaardinst. voor faxen wijzigen** en druk op de knop **Selecteren** .
4. Blader in het menu **Faxinstellingen** met de **pijl** omhoog of omlaag   naar **Fax afdrucken** en druk op de knop **Selecteren** .
5. Blader in het menu **Fax afdrucken** met de **pijl** omlaag  naar **Papierverwerking** en druk op de knop **Selecteren**



6. Geef in het menu **Papierafhandeling** de soort en het formaat van het papier op dat in beide laden is geplaatst.
7. Blader met de **pijl** omhoog of omlaag naar **Lade koppelen**. Blader met de **pijl** naar links of rechts naar **Auto**.
8. Blader met de **pijl** omhoog of omlaag naar **Faxbron**. Selecteer de papierbron met de **pijl** naar links of rechts .
9. Druk op de knop **Vorige** om de instellingen op te slaan en terug te gaan naar het vorige menu.

**OPMERKING:** als u materiaal van dezelfde soort en hetzelfde formaat in beide laden plaatst, wordt er materiaal ingevoerd van de volgende lade wanneer de papierbron die is opgegeven voor faxen, leeg is.

## Sensor voor papiersoort

De printer is voorzien van een sensor voor papiersoort waarmee de volgende papiersoorten worden herkend:

- Normaal/extra zwaar, mat
- Transparant
- Foto/glossy

Als u een van deze papiersoorten plaatst, stelt de printer de papiersoort vast en worden de instellingen voor de papiersoort automatisch aangepast.

Papiersoort	Instellingen voor kwaliteit/snelheid	
	Zwarte en kleureninktcartridge geïnstalleerd	Foto- en kleureninktcartridge geïnstalleerd
Normaal/extra zwaar, mat	Normaal	Foto
Transparant	Normaal	Foto
Foto/glossy	Foto	Foto

**OPMERKING:** de printer kan het papierformaat niet vaststellen.

U selecteert als volgt het papierformaat:

1. Open het gewenste bestand en klik op **Bestand® Afdrukken**.  
Het dialoogvenster **Afdrukken** wordt geopend.
2. Klik op **Voorkeuren**, **Eigenschappen**, **Opties** of **Instellen** (afhankelijk van het programma of besturingssysteem).  
Het dialoogvenster **Voorkeursinstellingen voor afdrukken** wordt weergegeven.
3. Selecteer het papierformaat op het tabblad **Printerinstelling**.
4. Klik op **OK**.

De sensor voor papiersoort is altijd ingeschakeld, tenzij u deze uitschakelt. U gaat als volgt te werk wanneer u de sensor voor papiersoort wilt uitschakelen voor een bepaalde afdruktaak:

1. Open het gewenste bestand en klik op **Bestand® Afdrukken**.

Het dialoogvenster **Afdrukken** wordt geopend.

2. Klik op **Voorkeuren**, **Eigenschappen**, **Opties** of **Instellen** (afhankelijk van het programma of besturingssysteem).

Het dialoogvenster **Voorkeursinstellingen voor afdrukken** wordt weergegeven.

3. Selecteer de papiersoort op het tabblad **Printerinstelling**.
4. Klik op **OK**.

U gaat als volgt te werk wanneer u de sensor voor papiersoort wilt uitschakelen voor alle afdruktaken:

1. *Windows Vista™*:
  - a. Klik op  **Configuratiescherm**.
  - b. Klik op **Hardware en geluiden**.
  - c. Klik op **Printers**.

*In Windows® XP*: klik op **Start® Configuratiescherm® Printers en andere hardware® Printers en faxapparaten**.

*Windows 2000*: klik op **Start® Instellingen® Printers**.

2. Klik met de rechtermuisknop op het pictogram van de printer.
3. Klik op **Voorkeursinstellingen voor afdrukken**.
4. Selecteer de papiersoort op het tabblad **Printerinstelling**.
5. Klik op **OK**.

---

## Originale documenten plaatsen

### In de ADI

U kunt maximaal 50 vellen van een origineel document in de ADI plaatsen om deze te scannen, te kopiëren en te faxen. Als u documenten met meerdere pagina's in de printer plaatst, kunt u het beste de ADI gebruiken.

1. Plaats een origineel document met de tekstzijde naar boven gericht in de ADI.



 **OPMERKING:** Plaats geen briefkaarten, foto's, kleine items of dunne voorwerpen (zoals knipsels uit tijdschriften) in de ADI. Plaats deze items op de glasplaat.

2. Schuif de papiergeleider van de ADI tegen de randen van het papier.

### Papiercapaciteit ADI

Maximumaantal	Aandachtspunten
---------------	-----------------

50 vellen Letter-papier	<ul style="list-style-type: none"> <li>• Het document is met de bedrukte zijde naar boven geplaatst.</li> <li>• De papiergeleider bevindt zich tegen de rand van het papier.</li> </ul>
50 vellen Legal-papier	<ul style="list-style-type: none"> <li>• Het document is met de bedrukte zijde naar boven geplaatst.</li> <li>• De papiergeleider bevindt zich tegen de rand van het papier.</li> </ul>
50 vellen A4-papier	<ul style="list-style-type: none"> <li>• Het document is met de bedrukte zijde naar boven geplaatst.</li> <li>• De papiergeleider bevindt zich tegen de rand van het papier.</li> </ul>
50 voorgeperforeerde vellen met twee, drie of vier gaten	<ul style="list-style-type: none"> <li>• Het papierformaat valt binnen de volgende afmetingen: Breedte: 8,27 – 8,5 inch (210,0 – 215,9 mm) Lengte: 11,0 – 14,0 inch (279,4 – 355,6 mm)</li> <li>• Het document is met de bedrukte zijde naar boven geplaatst.</li> <li>• De papiergeleider bevindt zich tegen de rand van het papier.</li> </ul>
50 aan de randen versterkte vellen kopieerpapier met drie gaten	<ul style="list-style-type: none"> <li>• Het papierformaat valt binnen de volgende afmetingen: Breedte: 8,27 – 8,5 inch (210,0 – 215,9 mm) Lengte: 11,0 – 14,0 inch (279,4 – 355,6 mm)</li> <li>• Het document is met de bedrukte zijde naar boven geplaatst.</li> <li>• De papiergeleider bevindt zich tegen de rand van het papier.</li> </ul>
50 vellen voorbedrukte formulieren en briefhoofdpapier	<ul style="list-style-type: none"> <li>• Het papierformaat valt binnen de volgende afmetingen: Breedte: 8,27 – 8,5 inch (210,0 – 215,9 mm) Lengte: 11,0 – 14,0 inch (279,4 – 355,6 mm)</li> <li>• Het document is met de bedrukte zijde naar boven geplaatst.</li> <li>• De papiergeleider bevindt zich tegen de rand van het papier.</li> <li>• U hebt het voorbedrukte papier goed laten drogen voordat u het papier in de ADI plaatst.</li> <li>• U gebruikt <i>geen</i> papier dat bedrukt is met inkt die metaaldeeltjes bevat.</li> <li>• U gebruikt geen papier met reliëfdruk.</li> </ul>
50 vellen papier met aangepast formaat	<ul style="list-style-type: none"> <li>• Het papierformaat valt binnen de volgende afmetingen: Breedte: 8,27 – 8,5 inch (210,0 – 215,9 mm) Lengte: 11,0 – 14,0 inch (279,4 – 355,6 mm)</li> <li>• Het document is met de bedrukte zijde naar boven geplaatst.</li> <li>• De papiergeleider bevindt zich tegen de rand van het papier.</li> </ul>

## Op de glasplaat

1. Open de bovenklep.



2. Plaats het document met de bedrukte zijde naar beneden op de glasplaat.

 **OPMERKING:** zorg dat de linkerbovenhoek van de voorzijde van het item is uitgelijnd met de pijl op de printer.



3. Sluit de bovenklep.



# Onderhoud

- [Inkcartridges vervangen](#)
- [Inkcartridges uitlijnen](#)
- [Spuitopeningen reinigen](#)
- [Buitenkant van de printer reinigen](#)
- [Standaardfabrieksinstellingen herstellen](#)
- [Taal opnieuw instellen op de standaardfabrieksinstelling](#)

**⚠ LET OP:** lees eerst de veiligheidsvoorschriften in de *Handleiding voor eigenaren* en volg deze op voordat u een van de procedures uitvoert die in dit gedeelte worden beschreven.

Dell inkcartridges zijn alleen verkrijgbaar via Dell. U kunt inkt online bestellen via [www.dell.com/supplies](http://www.dell.com/supplies) of per telefoon.

U kunt voor de Dell printer het beste Dell inkcartridges gebruiken. Herstel van problemen die zijn veroorzaakt door het gebruik van supplies of onderdelen die niet door Dell zijn geleverd, valt niet onder de garantie van Dell.

---

## Inkcartridges vervangen

1. Zet de printer aan.
2. Til de scannerbasiseenheid op.



De inkcartridgehouder wordt naar de laadpositie verplaatst, tenzij de printer actief is.

3. Druk de hendel van de inkcartridge naar beneden om het deksel van de inkcartridge te openen.

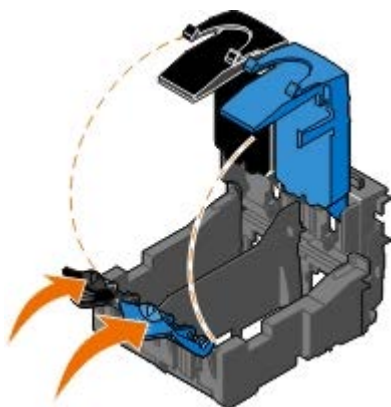

4. Verwijder de oude inkcartridges uit de printer.

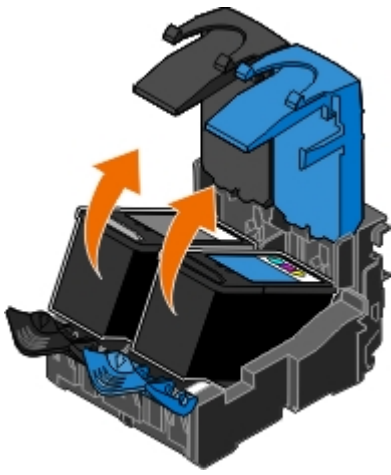

5. Bewaar de inktcartridges in een luchtdichte verpakking, zoals de opslageenheid die u bij de foto-inktcartridge hebt ontvangen, of gooi de cartridges weg. Neem hierbij de geldende milieuvorschriften in acht.
6. Als u nieuwe inktcartridges installeert, verwijdert u de sticker en de transparante tape van de achter- en onderzijde van de inktcartridges.

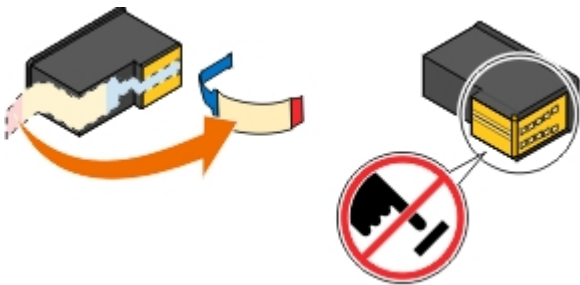

**KENNISGEVING:** raak het goudkleurige contactgedeelte aan de zijkant van de cartridges of de metalen spuitopeningen aan de onderkant van de inktcartridges niet aan.

7. Plaats de nieuwe inktcartridges in de printer. Zorg ervoor dat de zwarte of foto-inktcartridge in de linkerhouder is geplaatst en de kleureninktcartridge in de rechterhouder.

**OPMERKING:** Gebruik voor normaal afdrukken een zwarte en een kleureninktcartridge. Vervang de zwarte inktcartridge door een foto-inktcartridge om foto's af te drukken.

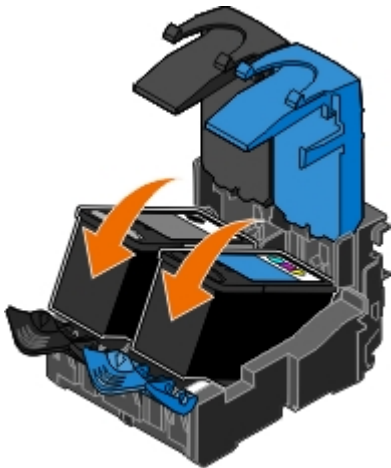

8. *Klik* de deksels vast.

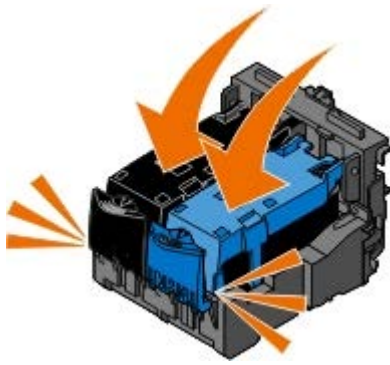

9. Laat de scannerbase-eenheid zakken tot deze volledig is gesloten.



---

## Inkcartridges uitlijnen

Als u inkcartridges hebt geïnstalleerd of vervangen, wordt u automatisch gevraagd of u de inkcartridges wilt uitlijnen. U moet de inkcartridges ook uitlijnen wanneer afgedrukte tekens een verkeerde vorm hebben of niet goed zijn uitgelijnd langs de linkermarge of wanneer verticale of rechte lijnen niet recht zijn.

U lijnt als volgt de inkcartridges uit vanaf het bedieningspaneel:

1. Plaats normaal papier in de printer. Zie voor meer informatie [Papier in de printer plaatsen](#).
2. Blader met de **pijl** omlaag ▼ naar **Onderhoud**.
3. Druk op de knop **Selecteren** ✓.
4. Blader met de **pijl** omhoog of omlaag ▲ ▼ naar **Cartridges uitlijnen**.
5. Druk op de knop **Selecteren** ✓.

De uitlijningspagina wordt afgedrukt. De inkcartridges worden uitgelijnd wanneer de pagina wordt afgedrukt.

U lijnt als volgt de inkcartridges uit met de printersoftware:

1. Plaats normaal papier in de printer.
2. *Windows Vista™*:
  - a. Klik op  **Configuratiescherm**.
  - b. Klik op **Hardware en geluiden**.
  - c. Klik op **Printers**.

*Windows® XP*: klik op **Start® Configuratiescherm® Printers en andere hardware® Printers en faxapparaten**.



*Windows 2000:* klik op **Start® Instellingen® Printers**.

3. Klik met de rechtermuisknop op het pictogram **Dell 968 AIO Printer** .

4. Klik op **Voorkeursinstellingen voor afdrucken**.

Het dialoogvenster **Voorkeursinstellingen voor afdrucken** wordt weergegeven.

5. Klik op de tab **Onderhoud**.

6. Klik op **Cartridges uitlijnen**.

7. Klik op **Afdrukken**.

De inktcartridges worden uitgelijnd wanneer de pagina wordt afgedrukt.

---

## Spuitopeningen reinigen

U moet de spuitopeningen in de volgende gevallen reinigen:

- Afbeeldingen of effen zwarte vlakken vertonen witte lijnen.
- Afdruk is vlekkerig of te donker.
- Kleuren zijn flets, of kleuren zijn niet of niet correct afgedrukt.
- Verticale lijnen zijn gekarteld of de randen zijn ruw.

U reinigt als volgt de spuitopeningen vanaf het bedieningspaneel:

1. Plaats normaal papier in de printer. Zie voor meer informatie [Papier in de printer plaatsen](#).
2. Blader met de **pijl** omlaag ▼ naar **Onderhoud**.
3. Druk op de knop **Selecteren** ✓.
4. Blader met de **pijl** omhoog of omlaag ▲▼ naar **Cartridges reinigen**.
5. Druk op de knop **Selecteren** ✓.

De reinigingspagina wordt afgedrukt.

U reinigt als volgt de spuitopeningen met de printersoftware:

1. Plaats normaal papier in de printer.
2. *Windows Vista:*
  - a. Klik op ® **Configuratiescherm**.
  - b. Klik op **Hardware en geluiden**.
  - c. Klik op **Printers**.

*Windows XP:* klik op **Start® Configuratiescherm® Printers en andere hardware® Printers en faxapparaten**.

*Windows 2000:* klik op **Start® Instellingen® Printers**.

3. Klik met de rechtermuisknop op het pictogram **Dell 968 AIO Printer** .

4. Klik op **Voorkeursinstellingen voor afdrucken**.

Het dialoogvenster **Voorkeursinstellingen voor afdrukken** wordt weergegeven.

5. Klik op de tab **Onderhoud**.

6. Klik op **Inktcartridges reinigen**.

De reinigingspagina wordt afgedrukt.

7. Als de afdrukkwaliteit niet is verbeterd, klikt u op **Nogmaals reinigen**.

8. Druk het document nogmaals af om te controleren of de afdrukkwaliteit is verbeterd.

Als u nog steeds niet tevreden bent met de afdrukkwaliteit, veegt u de spuitopeningen schoon met een schone, droge doek en drukt u het document opnieuw af.

---

## Buitenkant van de printer reinigen

1. Controleer of de printer is uitgeschakeld en dat de stekker van het netsnoer uit het stopcontact is getrokken.

 **LET OP:** trek de stekker van het netsnoer uit het stopcontact en maak alle kabels los van de printer voordat u doorgaat om elektrische schokken te voorkomen.

2. Verwijder het papier uit de papiersteun en de papieruitvoerlade.

3. Maak een schone, pluisvrije doek vochtig met water.

 **KENNISGEVING:** Gebruik geen huishoudelijke schoonmaakmiddelen of afwasmiddelen. Deze kunnen het oppervlak van de printer beschadigen.

4. Veeg alleen de buitenkant van de printer schoon. Verwijder hierbij eventuele inktresten die zijn achtergebleven op de papieruitvoerlade.

 **KENNISGEVING:** Als u een vochtige doek gebruikt om de binnenkant van de printer te reinigen, kan de printer beschadigd raken. Schade aan de printer die is veroorzaakt door het niet volgen van de juiste aanwijzingen voor het reinigen van de printer, valt niet onder de garantie.



5. Zorg ervoor dat de papiersteun en papieruitvoerlade droog zijn voordat u een nieuwe afdruktaak start.



---

## Standaardfabrieksinstellingen herstellen





De actieve menu-instellingen zijn gemarkeerd met een sterretje (\*). U kunt de oorspronkelijke printerinstellingen, ook wel de *standaardfabrieksinstellingen* genoemd, herstellen.

1. Controleer of de printer is ingeschakeld.

2. Blader met de **pijl** omhoog of omlaag  naar **Onderhoud** en druk op de knop **Selecteren** .

3. Blader met de **pijl** omlaag  naar **Standaardwaarden** instellen en druk op de knop **Selecteren** .

4. Kies **Ja** en druk op de knop **Selecteren** .

 **OPMERKING:** Ook alle netwerkinstellingen herstellen naar standaardinstellingen? als een netwerkadaptor is aangesloten op de printer. Selecteer met de **pijl** naar links of rechts   **Ja** of **Nee** en druk op de knop **Selecteren** .

 **OPMERKING:** sommige instellingen zoals lijsten met telefoonnummers, tijd, datum en land worden niet gewijzigd.

---

# Taal opnieuw instellen op de standaardfabrieksinstelling

U kunt de taal op de display herstellen naar de standaardfabrieksinstellingen zonder de printermenu's te gebruiken.

 **OPMERKING:** met deze toetsencombinatie worden ook alle andere geselecteerde instellingen opnieuw ingesteld op de standaardfabrieksinstellingen.

1. Schakel de printer uit.
2. Houd de knop **Start**  en de knop **Annuleren**  ingedrukt.
3. Terwijl u de knop **Start**  en de knop **Annuleren**  ingedrukt houdt, drukt u de knop **Aan/uit**  in en laat u deze weer los.
4. Houd de twee knoppen ingedrukt tot het venster **Eerste inst.** wordt weergegeven.
5. Druk op de **pijl** naar links of rechts   om uw taal en land te selecteren. Druk op de knop **Selecteren**  om de selecties op te slaan.
6. Geef de tijd, datum, uw faxnummer en uw faxnaam op met het toetsenblok. Druk op de knop **Selecteren**  om de selecties op te slaan.

De printer lijnt de inktcartridges uit nadat u de laatste selectie hebt opgeslagen.

# Afdrukken

- [Documenten afdrukken](#)
  - [Foto's afdrukken](#)
  - [Enveloppen afdrukken](#)
  - [Afdrukken vanaf een Bluetooth®-apparaat](#)
  - [Foto's afdrukken vanaf een PictBridge-camera](#)
  - [Meerdere pagina's op één vel papier afdrukken](#)
  - [Afbeeldingen afdrukken als een poster van meerdere pagina's](#)
  - [Banners afdrukken](#)
  - [Gesorteerde exemplaren van het document afdrukken](#)
  - [Brochure afdrukken](#)
  - [Brochure samenstellen](#)
  - [Afdruktaken op beide zijden van het papier afdrukken \(dubbelzijdig afdrukken\)](#)
  - [Afdruktaak annuleren](#)
  - [Standaardinstellingen van Voorkeursinstellingen voor afdrukken wijzigen](#)
- 

## Documenten afdrukken

1. Zet de computer en de printer aan en controleer of ze op elkaar zijn aangesloten.
2. Plaats het papier in de printer. Zie voor meer informatie [Papier in de printer plaatsen](#).
3. Open het gewenste bestand en klik op **Bestand**® **Afdrukken**.

Het dialoogvenster **Afdrukken** wordt geopend.

4. Klik op **Voorkeuren**, **Eigenschappen**, **Opties** of **Instellen** (afhankelijk van het programma of besturingssysteem).

Het dialoogvenster **Voorkeursinstellingen voor afdrukken** wordt weergegeven.

5. Geef op de tabbladen **Printerinstelling** en **Geavanceerd** de gewenste instellingen op voor het document.
6. Klik op **OK** nadat u de instellingen hebt aangepast.

Het dialoogvenster **Voorkeursinstellingen voor afdrukken** wordt gesloten.

7. Klik op **OK** of **Afdrukken**.
- 

## Foto's afdrukken

 **OPMERKING:** u kunt het beste een kleureninktcartridge en een foto-inktcartridge gebruiken voor het afdrukken van foto's.

1. Zet de computer en de printer aan en controleer of ze op elkaar zijn aangesloten.
2. Plaats het papier met de afdrukszijde naar beneden in de printer.

 **OPMERKING:** u kunt foto's het beste afdrukken op glossy of fotopapier.

3. Open het gewenste bestand en klik op **Bestand**® **Afdrukken**.

Het dialoogvenster **Afdrukken** wordt geopend.

4. Klik op **Voorkeuren**, **Eigenschappen**, **Opties** of **Instellen** (afhankelijk van het programma of het besturingssysteem).

Het dialoogvenster **Voorkeursinstellingen voor afdrukken** wordt geopend.

5. Selecteer op het tabblad **Printerinstelling** de optie **Foto** en selecteer vervolgens de dpi-waarde voor de foto in de keuzelijst.

 **OPMERKING:** Als u foto's zonder rand wilt afdrukken, schakelt u het selectievakje **Zonder rand** in op het tabblad **Printerinstelling** en selecteert u een papierformaat zonder rand in de keuzelijst op het tabblad **Geavanceerd**. U kunt alleen afdrukken zonder rand als u glossy of fotopapier gebruikt.

6. Selecteer op de tabbladen **Printerinstelling** en **Geavanceerd** de gewenste instellingen voor uw document.
7. Nadat u de instellingen hebt aangepast, klikt u op **OK**.

Het dialoogvenster **Voorkeursinstellingen voor afdrukken** wordt gesloten.

8. Klik op **OK** of **Afdrukken**.
9. Verwijder de foto's zodra deze uit de printer komen om te voorkomen dat de foto's aan elkaar vastkleven of dat de inkt gaat vlekken.

 **OPMERKING:** Laat de foto's goed drogen (12 tot 24 uur, afhankelijk van de omgeving) voordat u ze in een fotoalbum plakt of in een lijst plaatst. Zo blijven uw foto's nog langer mooi.

---

## Enveloppen afdrukken

1. Zet de computer en de printer aan en controleer of ze op elkaar zijn aangesloten.
2. Plaats de envelop met de afdrukszijde naar beneden.



3. Open het gewenste bestand en klik op **Bestand® Afdrukken**.

Het dialoogvenster **Afdrukken** wordt geopend.

4. Klik op **Voorkeuren**, **Eigenschappen**, **Opties** of **Instellen** (afhankelijk van het programma of het besturingssysteem).

Het dialoogvenster **Voorkeursinstellingen voor afdrukken** wordt weergegeven.

5. Selecteer op het tabblad **Printerinstelling** de optie **Envelop** en selecteer het formaat van de envelop in de keuzelijst **Papierformaat**.

 **OPMERKING:** Als u post verstuurt binnen Japan, kan de envelop in de staande afdrukstand worden afgedrukt met de locatie voor de postzegel in de rechterbenedenhoek of in de liggende afdrukstand met de locatie voor de postzegel in de linkerbenedenhoek. Als u internationale post verstuurt, moet u de enveloppen afdrukken in de liggende afdrukstand met de locatie voor de postzegel in de linkerbovenhoek.

6. Geef op de tabbladen **Printerinstelling** en **Geavanceerd** de gewenste instellingen op voor het document.
7. Klik op **OK** nadat u de instellingen hebt aangepast.

Het dialoogvenster **Voorkeursinstellingen voor afdrukken** wordt gesloten.

8. Klik op **OK** of **Afdrukken**.

---

## Afdrukken vanaf een Bluetooth®-apparaat

- De printer voldoet aan de voorschriften van Bluetooth-specificatie 1.2. Het profiel Object Push en PCL3-afdrukken worden ondersteund. Raadpleeg de fabrikant van het Bluetooth-apparaat (mobiele telefoon of PDA) voor informatie over compatibiliteit en werking van de hardware. U kunt het beste de nieuwste firmware gebruiken op uw Bluetooth-apparaat.
- Als u Microsoft-documenten wilt afdrukken met uw Windows® Mobile/Pocket PC PDA, hebt u software en stuurprogramma's van derden nodig. Raadpleeg de documentatie bij de PDA voor meer informatie over de vereiste software en stuurprogramma's.
- Raadpleeg eerst het gedeelte met informatie over het instellen van een verbinding met een Bluetooth-apparaat voordat u contact opneemt met de klantenondersteuning van Dell. U kunt ook de ondersteuningswebsite van Dell bezoeken op [support.dell.com](http://support.dell.com). Deze website bevat de nieuwste documentatie. Raadpleeg de documentatie bij het Bluetooth-apparaat voor installatie-aanwijzingen.

## Verbinding tussen de printer en een Bluetooth-apparaat instellen

 **OPMERKING:** de printer biedt geen ondersteuning voor het afdrukken van bestanden vanaf de computer via een Bluetooth-verbinding.

Wanneer u voor de eerste keer een afdraktaak verzendt vanaf een Bluetooth-apparaat, moet u een verbinding instellen tussen de printer en het Bluetooth-apparaat. U moet in de volgende gevallen de installatie herhalen:

- U hebt de standaardinstellingen van de printer hersteld. Zie voor meer informatie [Standaardfabrieksinstellingen herstellen](#).
- U hebt het Bluetooth-beveiligingsniveau of -wachtwoord gewijzigd. Zie voor meer informatie [Bluetooth-beveiligingsniveau instellen](#).
- Het Bluetooth-apparaat dat u gebruikt, vereist dat gebruikers voor elke afdraktaak opnieuw een Bluetooth-verbinding instellen. Raadpleeg de instructies bij het apparaat voor informatie over het afdrukken via Bluetooth.
- U hebt de inhoud van de lijst met Bluetooth-apparaten gewist. Zie voor meer informatie [Modus Bluetooth](#).
- De naam van het Bluetooth-apparaat dat u gebruikt, is automatisch verwijderd uit de lijst met Bluetooth-apparaten.

Als het Bluetooth-beveiligingsniveau is ingesteld op Hoog, wordt op de printer een lijst met maximaal acht Bluetooth-apparaten opgeslagen die eerder een verbinding hebben ingesteld met de printer. Als er al acht apparaten in de lijst worden weergegeven en u wilt een verbinding instellen voor een ander Bluetooth-apparaat, wordt het eerste apparaat automatisch verwijderd van de lijst zodat het nieuwe apparaat kan worden opgeslagen. U moet de installatie herhalen voor het verwijderde apparaat als u een afdraktaak naar de printer wilt verzenden.

 **OPMERKING:** u moet een verbinding instellen voor elk Bluetooth-apparaat dat u gebruikt om een afdraktaak naar de printer te verzenden.

U stelt als volgt een verbinding in tussen het externe Bluetooth-apparaat en de printer:

1. Activeer Bluetooth op het apparaat.  
Raadpleeg de documentatie bij het apparaat voor meer informatie.
2. Zet de printer aan.
3. Plaats een USB Bluetooth-adapter (los verkrijgbaar) in de PictBridge-poort.

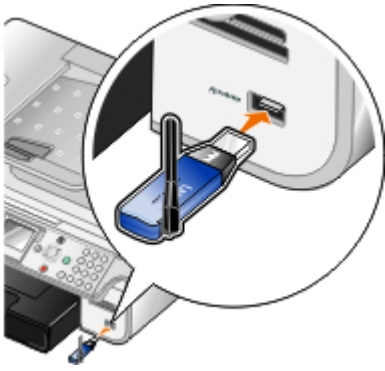

4. Blader met de **pijl** omhoog of omlaag **▲▼** naar **Instellen** en druk op de knop **Selecteren** .
5. Blader met de **pijl** omhoog of omlaag **▲▼** naar **Standaardinst. voor Bluetooth wijzigen** en druk op de knop **Selecteren** .
6. Blader bij **Bluetooth ingeschakeld** met de **pijl** naar links of rechts **◀▶** naar **Aan**.
7. Blader bij **Modus Zoeken** met de **pijl** naar links of rechts **◀▶** naar **Aan**.
8. Selecteer bij **Beveiliging** met de **pijl** naar links of rechts **◀▶** een beveiligingsniveau.  
  
 **OPMERKING:** Als het beveiligingsniveau is ingesteld op **Hoog**, moet u een wachtwoord opgeven voor de USB-Bluetooth-adapter. Alle externe Bluetooth-apparaten moeten dit wachtwoord opgeven om een afdructaak naar de printer te verzenden.
9. Druk op de knop **Vorige**  om de instellingen op te slaan en terug te gaan naar het vorige menu.

## Afdrukken vanaf een Bluetooth-apparaat

1. Controleer of het Bluetooth-apparaat is ingesteld voor afdrucken naar de printer. Raadpleeg de documentatie bij het apparaat voor meer informatie.  
  
 **OPMERKING:** Op sommige apparaten wordt de naam of het adres van de USB Bluetooth-adapter weergegeven. Open het menu **Standaardinstellingen Bluetooth** om de naam en het adres van de USB Bluetooth-adapter weer te geven.
2. Plaats een USB Bluetooth-adapter (los verkrijgbaar) in de PictBridge-poort.

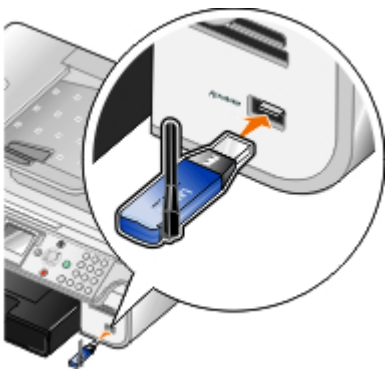

3. Stel **Bluetooth ingeschakeld** en **Modus Zoeken** in op **Aan**.
  - a. Blader in het hoofdmenu met de **pijl** omhoog of omlaag **▲▼** naar **Instellen** en druk op de knop **Selecteren** .

- b. Blader met de **pijl** omhoog of omlaag   naar Standaardinst. voor Bluetooth wijzigen en druk op de knop **Selecteren** .
  - c. Blader bij Bluetooth ingeschakeld met de **pijl** naar links of rechts   naar Aan.
  - d. Blader met de **pijl** omhoog of omlaag   naar Modus Zoeken en blader vervolgens met de **pijl** naar links of rechts   naar **Aan**.
  - e. Druk op de knop **Vorige** .
4. Verzend de afdructaak vanaf uw Bluetooth-apparaat naar de printer. Raadpleeg de documentatie bij het apparaat voor meer informatie.

 **OPMERKING:** Als het beveiligingsniveau is ingesteld op Hoog, moet u het wachtwoord opgeven vanaf het externe Bluetooth-apparaat. U kunt het wachtwoord weergeven of wijzigen met het menu **Standaardinstellingen Bluetooth**. Zie voor meer informatie [Modus Bluetooth](#).

## Bluetooth-beveiligingsniveau instellen

1. Zet de printer aan.
2. Blader met de **pijl** omhoog of omlaag   naar Instellen en druk op de knop **Selecteren** .
3. Blader met de **pijl** omhoog of omlaag   naar Standaardinst. voor Bluetooth wijzigen en druk op de knop **Selecteren** .
4. Blader bij Bluetooth ingeschakeld met de **pijl** naar links of rechts   naar Aan.
5. Blader met de **pijl** omhoog of omlaag   naar Beveiligingsniveau en selecteer met de **pijl** naar links of rechts   een beveiligingsniveau.
  - Selecteer Laag als u wilt toestaan dat Bluetooth-apparaten verbinding met de printer kunnen maken en afdructaken kunnen verzenden zonder dat gebruikers een code moeten opgeven.
  - Selecteer Hoog als u wilt instellen dat gebruikers een viercijferige code moeten opgeven op het Bluetooth-apparaat voor ze verbinding kunnen maken met de printer en afdructaken kunnen verzenden.
6. Als u het beveiligingsniveau instelt op Hoog, drukt u op de **pijl** omlaag  om naar Wachtwoord te bladeren.

Het wachtwoord is standaard ingesteld op 0000.
7. Druk herhaaldelijk op de **pijl** naar links  om het standaardwachtwoord te verwijderen en geef een nieuw viercijferig wachtwoord op met het toetsenblok.
8. Druk op de knop **Vorige** button  om de instellingen op te slaan.

---

## Foto's afdrukken vanaf een PictBridge-camera

De printer ondersteunt afdrukken vanaf PictBridge-camera's.

1. Zet de printer aan.
2. Sluit één uiteinde van de USB-kabel aan op de camera.
3. Sluit het andere uiteinde van de kabel aan op de PictBridge-poort aan de voorzijde van de printer.

Raadpleeg de instructies bij uw camera voor informatie over de PictBridge-aansluiting en het gebruik ervan, en over



het selecteren van de geschikte USB-instellingen op de camera.

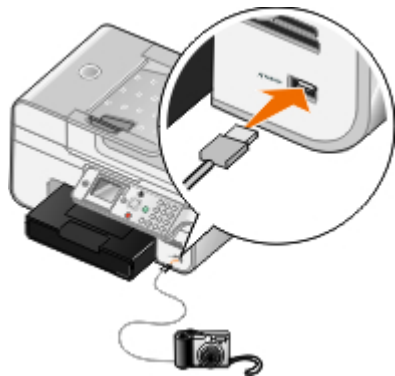

**OPMERKING:** Als u een PictBridge-camera aansluit op de printer terwijl de printer niet is aangesloten op een computer, zijn sommige functies van het bedieningspaneel van de printer wellicht niet beschikbaar. De functies worden beschikbaar als u de PictBridge-camera losmaakt van de printer.

4. Zet de digitale camera aan.

De printer schakelt automatisch over op de modus **PictBridge**.

5. Raadpleeg de instructies bij de camera als u wilt beginnen met het afdrukken van foto's.

**→ KENNISGEVING:** Maak een PictBridge-apparaat niet los van de printer tijdens het afdrukken via PictBridge en raak ook het printer gedeelte met de geheugenkaart niet aan. De gegevens kunnen anders beschadigd worden.

**OPMERKING:** Als op de digitale camera de computermodus en de printermodus (PTP) voor USB beschikbaar zijn, selecteert u de printermodus (PTP) voor USB voor afdrukken via PictBridge. Raadpleeg de documentatie bij de camera voor meer informatie.

---

## Meerdere pagina's op één vel papier afdrukken

1. Zet de computer en de printer aan en controleer of ze op elkaar zijn aangesloten.
2. Plaats het papier in de printer. Zie voor meer informatie [Papier in de printer plaatsen](#).
3. Open het gewenste bestand en klik op **Bestand® Afdrukken**.
4. Klik op **Voorkeuren**, **Eigenschappen**, **Opties** of **Instellen** (afhankelijk van het programma of besturingssysteem).

Het dialoogvenster **Voorkeursinstellingen voor afdrukken** wordt weergegeven.

5. Selecteer **N per vel** in de keuzelijst **Indeling** op het tabblad **Geavanceerd**.
6. Selecteer in de keuzelijst **Pagina's per vel** het aantal pagina's dat u op één vel wilt afdrukken.
7. Schakel het selectievakje **Paginaranden afdrukken** in als u randen tussen de pagina's wilt afdrukken.
8. Voer op de tabbladen **Printerinstelling** en **Geavanceerd** eventuele extra wijzigingen door voor het document.
9. Selecteer hoeveel pagina's op één pagina moeten worden afgedrukt.
10. Klik op **OK** nadat u de instellingen hebt aangepast.

Het dialoogvenster **Voorkeursinstellingen voor afdrukken** wordt gesloten.

11. Klik op **OK** of **Afdrukken**.
-

# Afbeeldingen afdrukken als een poster van meerdere pagina's

1. Zet de computer en de printer aan en controleer of ze op elkaar zijn aangesloten.
2. Plaats het papier in de printer. Zie voor meer informatie [Papier in de printer plaatsen](#).
3. Open het gewenste bestand en klik op **Bestand® Afdrukken**.
4. Klik op **Voorkeuren**, **Eigenschappen**, **Opties** of **Instellen** (afhankelijk van het programma of besturingssysteem).

Het dialoogvenster **Voorkeursinstellingen voor afdrukken** wordt weergegeven.

5. Selecteer **Poster** in de keuzelijst **Indeling** op het tabblad **Geavanceerd**.
6. Selecteer het formaat van de poster.
7. Breng op de tabbladen **Printerinstelling** en **Geavanceerd** eventuele extra wijzigingen aan voor het document.
8. Klik op **OK** nadat u de instellingen hebt aangepast.

Het dialoogvenster **Voorkeursinstellingen voor afdrukken** wordt gesloten.

9. Klik op **OK** of **Afdrukken**.
- 

## Banners afdrukken

1. Zet de computer en de printer aan en controleer of ze op elkaar zijn aangesloten.
2. Plaats het papier in de printer. Zie voor meer informatie [Papier in de printer plaatsen](#).
3. Open het gewenste bestand en klik op **Bestand® Afdrukken**.
4. Klik op **Voorkeuren**, **Eigenschappen**, **Opties** of **Instellen** (afhankelijk van het programma of besturingssysteem).

Het dialoogvenster **Voorkeursinstellingen voor afdrukken** wordt weergegeven.

5. Selecteer op het tabblad **Geavanceerd** de optie **Banner** in de keuzelijst **Indeling** en selecteer vervolgens **Letter (banner)** of **A4 (banner)** in de keuzelijst **Formaat bannerpapier**.
6. Geef op de tabbladen **Printerinstelling** en **Geavanceerd** desgewenst extra wijzigingen op voor het document.
7. Klik op **OK** nadat u de instellingen hebt aangepast.

Het dialoogvenster **Voorkeursinstellingen voor afdrukken** wordt gesloten.

8. Klik op **OK** of **Afdrukken**.



**OPMERKING:** Als het afdrukken op de printer is gestart, wacht u totdat de voorste rand van de banner uit de printer wordt gevoerd. Vouw het papier vervolgens voorzichtig uit tot op de vloer voor de printer.

---

## Gesorteerde exemplaren van het document afdrukken

1. Zet de computer en de printer aan en controleer of ze op elkaar zijn aangesloten.
2. Plaats het papier in de printer. Zie voor meer informatie [Papier in de printer plaatsen](#).
3. Open het gewenste bestand en klik op **Bestand® Afdrukken**.

Het dialoogvenster **Afdrukken** wordt geopend.

4. Klik op **Voorkeuren**, **Eigenschappen**, **Opties** of **Instellen** (afhankelijk van het programma of besturingssysteem).

Het dialoogvenster **Voorkeursinstellingen voor afdrukken** wordt weergegeven.

5. Geef het aantal exemplaren dat u wilt afdrukken op via het tabblad **Printerinstelling**.

 **OPMERKING:** het selectievakje **Sorteren** wordt pas beschikbaar als u meer dan één exemplaar opgeeft.

6. Schakel het selectievakje **Sorteren** in.
7. Geef op de tabbladen **Printerinstelling** en **Geavanceerd** desgewenst extra wijzigingen op voor het document.
8. Klik op **OK** nadat u de instellingen hebt aangepast.

Het dialoogvenster **Voorkeursinstellingen voor afdrukken** wordt gesloten.

9. Klik op **OK** of **Afdrukken**.

---

## Brochure afdrukken

Voordat u instellingen bij Printereigenschappen wijzigt, moet u het juiste papierformaat selecteren in de toepassing. U kunt brochures afdrukken met de volgende papierformaten:

- Letter
- A4

1. Plaats het papier in de printer. Zie voor meer informatie [Papier in de printer plaatsen](#).
2. Open het gewenste bestand en klik op **Bestand® Afdrukken**.
3. Klik in het dialoogvenster Afdrukken op **Eigenschappen**, **Voorkeuren**, **Opties** of **Instellen** (afhankelijk van het programma of besturingssysteem).
4. Klik op de tab **Geavanceerd**.
5. Selecteer **Brochure** in de keuzelijst **Indeling**.
6. Als u een grote brochure afdrukt, selecteert u het aantal **Vellen per bundel**.
  - a. Klik op **Opties® Indelingsopties**.
  - b. Selecteer in de keuzelijst **Vellen per bundel** het aantal vellen per bundel.

 **OPMERKING:** Een bundel is een ingesteld aantal vellen papier dat is samengevouwen. De afgedrukte bundels worden boven op elkaar gestapeld, waarbij de juiste paginavolgorde wordt aangehouden. De gestapelde bundels kunnen worden ingebonden tot een brochure. Selecteer een kleiner aantal **Vellen per bundel** als u afdrukt met een zwaardere papiersoort.

7. Klik op **OK** om alle geopende dialoogvensters van de printersoftware te sluiten.
8. Druk het document af.

 **OPMERKING:** zie voor meer informatie over het inbinden en samenstellen van een brochure [Brochure samenstellen](#).

---

## Brochure samenstellen

1. Draai de stapel met afgedrukte pagina's in de papieruitvoerlande om.
2. Neem de eerste bundel van de stapel, vouw deze dubbel en leg de bundel apart met de voorkant naar beneden.
3. Neem de volgende bundel van de stapel, vouw de bundel dubbel en leg deze boven op de eerste bundel met de voorkant naar beneden.



4. Stapel de overige bundels op elkaar, met de voorkant naar beneden, totdat de brochure is voltooid.
5. Bind de bundels in om de brochure te voltooien.



---

## Afdruktaken op beide zijden van het papier afdrukken (dubbelzijdig afdrukken)

### Automatisch dubbelzijdig afdrukken

Met automatisch dubbelzijdig afdrukken kunt u een document afdrukken op beide zijden van het papier zonder het papier handmatig te plaatsen. Controleer het volgende:

- De optionele duplexeenheid is geïnstalleerd.
  - U gebruikt normaal A4- of Letter-papier. U kunt niet dubbelzijdig afdrukken op enveloppen, wenskaarten of fotopapier.
1. Zet de computer en de printer aan en controleer of ze op elkaar zijn aangesloten.
  2. Plaats het papier in de printer. Zie voor meer informatie [Papier in de printer plaatsen](#).
  3. Open het gewenste bestand en klik op **Bestand® Afdrukken**.
  4. Klik op **Voorkeuren**, **Eigenschappen**, **Opties** of **Instellen** (afhankelijk van het programma of besturingssysteem).
  5. Klik op de tab **Geavanceerd** en schakel het selectievakje **Dubbelzijdig afdrukken** in.
  6. Selecteer **Automatisch** in de keuzelijst.
  7. Selecteer hoe u de pagina's wilt inbinden.
  8. Klik op **OK** nadat u de instellingen hebt aangepast.

Het dialoogvenster **Voorkeursinstellingen voor afdrukken** wordt gesloten.

9. Klik op **OK** of **Afdrukken**.

## Handmatig dubbelzijdig afdrukken

Met handmatig dubbelzijdig afdrukken kunt u een document afdrukken op beide zijden van het papier. De printer drukt de oneven pagina's van het document af op de voorzijde van het papier. Plaats vervolgens het document opnieuw in de printer met de lege zijde naar beneden. Druk de even pagina's van het document af op de achterzijde van het papier.

1. Zet de computer en de printer aan en controleer of ze op elkaar zijn aangesloten.
2. Plaats het papier in de printer. Zie voor meer informatie [Papier in de printer plaatsen](#).
3. Open het gewenste bestand en klik op **Bestand® Afdrukken**.
4. Klik op **Voorkeuren**, **Eigenschappen**, **Opties** of **Instellen** (afhankelijk van het programma of besturingssysteem).
5. Klik op de tab **Geavanceerd** en schakel het selectievakje **Dubbelzijdig afdrukken** in.
6. Selecteer **Handmatig** in de keuzelijst.
7. Selecteer hoe u de pagina's wilt inbinden.
8. Klik op **OK** nadat u de instellingen hebt aangepast.

Het dialoogvenster **Voorkeursinstellingen voor afdrukken** wordt gesloten.

9. Klik op **OK** of **Afdrukken**.
10. Als alle oneven pagina's zijn uitgevoerd, volgt u de aanwijzingen op het scherm.

---

## Afdruktaak annuleren

### Verzonden vanaf een lokale computer

U kunt een afdruktaak die is verzonden vanaf een computer die op de printer is aangesloten met een USB-kabel op twee manieren annuleren.

#### Vanuit de map Printers:

1. *Windows Vista™*:
  - a. Klik op  **Configuratiescherm**.
  - b. Klik op **Hardware en geluiden**.
  - c. Klik op **Printers**.

Klik in *Windows XP* op **Start ® Instellingen® Configuratiescherm® Printers en andere hardware® Printers en faxapparaten**.

Klik in *Windows 2000* op **Start ® Instellingen® Printers**.

2. Klik met de rechtermuisknop op het pictogram **Dell 968 AIO Printer**.
3. Klik op **Openen**.
4. Selecteer de taak die u wilt annuleren in de lijst.

5. Klik in het menu **Document** op **Annuleren**.

## Vanuit het venster Afdrukstatus:



Het venster Afdrukstatus wordt automatisch in de rechterbenedenhoek van het scherm geopend wanneer u een afdruktaak verzendt. Klik op **Afdrukken annuleren** om de huidige afdruktaak te annuleren.

## Vanaf de taakbalk:

1. Dubbelklik op het printerpictogram  in de rechterbenedenhoek van het scherm of op de taakbalk.
2. Dubbelklik op de afdruktaak die u wilt annuleren.
3. Klik op **Annuleren**.

## Verzonden vanaf een Bluetooth-apparaat

### Vanaf de printer:

- Druk op de knop **Annuleren**  om de afdruktaak te annuleren en de Bluetooth-verbinding te verbreken.
- Druk op de knop **Aan/uit**  om de afdruktaak te annuleren, de Bluetooth-verbinding te verbreken en de printer uit te schakelen.

### Vanaf een Bluetooth-apparaat:

Raadpleeg de documentatie bij het apparaat voor meer informatie.

## Verzonden vanaf een computer via een draadloos netwerk

1. *Windows Vista:*
  - a. Klik op  **Configuratiescherm**.
  - b. Klik op **Hardware en geluiden**.
  - c. Klik op **Printers**.

*Windows XP:* klik op **Start**  **Instellingen**  **Configuratiescherm**  **Printers en andere hardware**  **Printers en faxapparaten**.

*Windows 2000:* klik op **Start**  **Instellingen**  **Printers**.

2. Klik met de rechtermuisknop op het pictogram **Dell 968 AIO Printer** .
3. Klik op **Openen**.
4. Selecteer de taak die u wilt annuleren in de lijst.
5. Klik in het menu **Document** op **Annuleren**.

---

## Standaardinstellingen van Voorkeursinstellingen voor afdrukken wijzigen

Als u een document of foto verzendt voor afdrukken, kunt u verschillende instellingen opgeven, bijvoorbeeld voor afdrukken op beide zijden van het papier, afdrukken met hogere of lagere kwaliteit, alleen in zwart-wit afdrukken en

meer. Als u bepaalde instellingen vaak gebruikt, kunt u deze instellen als standaardinstellingen zodat u de voorkeursinstellingen voor afdrucken niet telkens hoeft op te geven wanneer u een afdruktaak verzendt.

Als u uw voorkeursinstellingen als de standaardafdrukinstellingen wilt instellen voor de meeste programma's, opent u het dialoogvenster Voorkeursinstellingen voor afdrucken vanuit de map Printers.

1. *Windows Vista:*

- a. Klik op  **Configuratiescherm**.
- b. Klik op **Hardware en geluiden**.
- c. Klik op **Printers**.

*Windows XP:* klik op **Start**® **Instellingen**® **Configuratiescherm**® **Printers en andere hardware**® **Printers en faxapparaten**.

Klik in *Windows 2000* op **Start**® **Instellingen**® **Printers**.

2. Klik met de rechtermuisknop op het pictogram **Dell 968 AIO Printer** .

3. Kies **Voorkeursinstellingen voor afdrucken**.

4. Geef de instellingen op die u wilt gebruiken als standaardinstellingen wanneer u afdrukt vanuit de meeste programma's.

## **Vanaf het tabblad Printerinstelling kunt u de volgende taken uitvoeren:**

- De standaardafdrukkwaliteit wijzigen in **Automatisch**, **Concept**, **Normaal** of **Foto**.
- De standaardmateriaalsoort en het standaardpapierformaat wijzigen.
- Afdrucken in zwart-wit en afdrucken zonder rand instellen als standaardinstelling.
- De standaardafdrukstand wijzigen.
- Het standaardaantal exemplaren wijzigen.

## **Vanaf het tabblad Geavanceerd kunt u de volgende taken uitvoeren:**

- Automatisch afdrucken op beide zijden (dubbelzijdig afdrucken) instellen als standaardinstelling.
- De droogtijd standaard verlengen als er dubbelzijdig wordt afgedrukt.
- Indelingen opgeven die u wilt instellen als standaard.

## **Vanaf het tabblad Onderhoud:**

U kunt het tabblad **Onderhoud** niet gebruiken om standaardafdrukinstellingen op te geven. Van hieruit kunt u het volgende doen:

- Inktcartridges installeren, reinigen en uitlijnen.
- Een testpagina afdrucken.
- Informatie weergeven over het delen van uw printer via een netwerk.

# Problemen oplossen

- [Installatieproblemen](#)
- [Foutberichten](#)
- [Voorkomt dat papier vastloopt of scheef wordt ingevoerd](#)
- [Problemen met papier](#)
- [Problemen met afdrucken](#)
- [Problemen met kopiëren](#)
- [Problemen met scannen](#)
- [Problemen met faxen](#)
- [Netwerkproblemen](#)
- [Problemen met geheugenkaarten](#)
- [Afdrukkwaliteit verbeteren](#)
- [Algemene richtlijnen voor het selecteren of plaatsen van afdrukmateriaal](#)

Als de printer niet werkt wanneer u deze gebruikt in combinatie met een computer, controleert u of de printer juist is aangesloten op het stopcontact en op de computer.

Ga voor ondersteuning en de recentste informatie over het oplossen van problemen met de printer naar <http://support.dell.com/support>.

## Installatieproblemen

### Computerproblemen

#### Controleer of de printer compatibel is met de computer.

De printer ondersteunt alleen Windows Vista™, Windows® XP en Windows 2000.

Windows ME, Windows 98 en Windows 95 worden niet ondersteund door deze printer.

#### Controleer of de printer en de computer zijn ingeschakeld.

#### Controleer de USB-kabel.

- Controleer of de USB-kabel goed is aangesloten op de printer en de computer.
- Schakel de computer uit, sluit de USB-kabel opnieuw aan zoals wordt aangegeven op de poster *Printer instellen* en start de computer opnieuw op.

#### Installeer de software handmatig als het installatievenster voor de software niet automatisch wordt weergegeven.

1. Plaats de cd *Stuurprogramma's en hulpprogramma's* in de computer.
2. *Windows Vista*: klik op  **Computer**  
*Windows XP*: klik op **Start**® **Deze computer**.  
*Windows 2000*: dubbelklik op **Deze computer** op het bureaublad.
3. Dubbelklik op het pictogram van het **cd-rom-station** en dubbelklik op **setup.exe**.



4. Klik op **Via een USB-kabel** of **Via een draadloos netwerk** als het installatievenster voor de printersoftware wordt weergegeven.
5. Volg de aanwijzingen op het scherm om de installatie te voltooien.

### Controleer of de printersoftware is geïnstalleerd.

*Windows Vista:*

1. Klik op  **Programma's**.
2. Klik op **Dell printers**.

*Windows XP en Windows 2000:*

Klik op **Start**  **Programma's** of **Alle programma's**  **Dell printers**  **Dell 968 AIO Printer**.

Als de printer niet in de lijst met printers wordt weergegeven, is de printersoftware niet geïnstalleerd. Installeer de printersoftware. Zie voor meer informatie [Software verwijderen en opnieuw installeren](#).

### Los de communicatieproblemen tussen de printer en de computer op.

- Maak de USB-kabel los van de printer en de computer. Sluit de printer weer aan op de computer met de USB-kabel.
- Schakel de printer uit. Trek de stekker van het netsnoer van de printer uit het stopcontact. Steek de stekker weer in het stopcontact en schakel de printer in.
- Start de computer opnieuw op.

### Stel de printer in als standaardprinter.

1. *Windows Vista:*
  - a. Klik op  **Configuratiescherm**.
  - b. Klik op **Hardware en geluiden**.
  - c. Klik op **Printers**.

*Windows XP:* klik op **Start**  **Configuratiescherm**  **Printers en andere hardware**  **Printers en faxapparaten**.

*Windows 2000:* klik op **Start**  **Instellingen**  **Printers**.

2. Klik met de rechtermuisknop op het pictogram **Dell 968 AIO Printer**.
3. Selecteer **Als standaardprinter instellen**.

### Printer drukt niet af en er zijn afdruktaken vastgelopen in de afdrukwachtrij.

Controleer of de printer meerdere malen is geïnstalleerd op de computer.

1. *Windows Vista:*
  - a. Klik op  **Configuratiescherm**.
  - b. Klik op **Hardware en geluiden**.
  - c. Klik op **Printers**.

*Windows XP:* klik op **Start**  **Configuratiescherm**  **Printers en andere hardware**  **Printers en faxapparaten**.

*Windows 2000:* klik op **Start**  **Instellingen**  **Printers**.

2. Controleer of er meerdere objecten zijn voor de printer.
3. Druk een taak af met elk van deze objecten om te controleren welke printer actief is.
4. Stel dit object in als de standaardprinter:
  - a. Klik met de rechtermuisknop op het pictogram **Dell 968 AIO Printer** .
  - b. Klik op **Als standaardprinter instellen**.
5. Verwijder de overige objecten door met de rechtermuisknop op de naam van de printer te klikken en **Verwijderen** te kiezen.

Als u wilt voorkomen dat de printer meerdere malen wordt weergegeven in de map **Printers**, sluit u de USB-kabel altijd aan op de USB-poort die oorspronkelijk voor de printer is gebruikt. Installeer printerstuurprogramma's niet meerdere keren vanaf de cd *Stuurprogramma's en hulpprogramma's*.

## Printerproblemen

**Controleer of het netsnoer goed is aangesloten op de printer en het stopcontact.**

**Controleer of de printer in de wachtstand staat of onderbroken is.**

1. *Windows Vista*:
  - a. Klik op  **Configuratiescherm**.
  - b. Klik op **Hardware en geluiden**.
  - c. Klik op **Printers**.

*Windows XP*: klik op **Start**® **Configuratiescherm**® **Printers en andere hardware**® **Printers en faxapparaten**.

*Windows 2000*: klik op **Start**® **Instellingen**® **Printers**.

2. Klik met de rechtermuisknop op het pictogram **Dell 968 AIO Printer** .
3. Controleer of **Afdrukken onderbreken** niet is geselecteerd. Als **Afdrukken onderbreken** is geselecteerd, klikt u op de optie om deze uit te schakelen.

**Controleer of er lampjes knipperen op de printer.**

Zie voor meer informatie [Foutberichten](#).

**Controleer of u de inktcartridges juist hebt geplaatst en de sticker en tape van de cartridges hebt verwijderd.**

**Controleer of het papier correct in de printer is geplaatst.**

Zie voor meer informatie [Papier in de printer plaatsen](#).

















**Controleer of de printer niet is aangesloten op een PictBridge-camera.**







Zie voor meer informatie [Foto's afdrukken vanaf een PictBridge-camera](#).











## Foutberichten

Ga voor hulp en voor de nieuwste informatie over problemen met de printer oplossen naar <http://support.dell.com/support>.

Foutbericht	Betekenis	Oplossing
Cartridge ontbreekt Zwarte inktcartridge ontbreekt. Kies  vr afdr. in zwart-wit		Plaats een zwarte of foto-inktcartridge in de linker cartridgehouder. Zie voor meer informatie <a href="#">Inktcartridges vervangen</a> .
Cartridge ontbreekt Kleureninktcartridge ontbreekt. Kies  vr afdr. in grijs.		Plaats een kleureninktcartridge in de rechter cartridgehouder. Zie voor meer informatie <a href="#">Inktcartridges vervangen</a> .
Cartridge uitlijnen Uitlijningsfout. Controleer of de tape is verwijderd van de cartridges. Voer de reinigingsprocedure enige malen uit of raadpleeg probleemoplossing. Kies  om nogmaals te proberen.	De tape is niet verwijderd van de inktcartridges voordat de cartridges zijn geïnstalleerd.	Verwijder de tape van de inktcartridges. Zie voor meer informatie <a href="#">Inktcartridges vervangen</a> .
Cartridgefout Linker cartridge is ongeschikt. Vervang cartridge. OF Rechter cartridge is ongeschikt. Vervang cartridge. OF Cartridges zijn verkeerd geplaatst. Draai de cartridges om	Een of meer cartridges zijn in de verkeerde houder geplaatst.	Plaats de zwarte of foto-inktcartridge in de linkerhouder en de kleureninktcartridge in de rechterhouder. Zie voor meer informatie <a href="#">Inktcartridges vervangen</a> .
Cartridgefout Faxen zijn gereed maar cartridges zijn niet beschikbaar. Plaats de juiste cartridges om af te drukken	Een of meer cartridges zijn in de verkeerde houder geplaatst.	Plaats de zwarte of foto-inktcartridge in de linkerhouder en de kleureninktcartridge in de rechterhouder. Zie voor meer informatie <a href="#">Inktcartridges vervangen</a> .
Cartridgefout Er is alleen een foto-inktcartridge geïnstalleerd. Installeer een zwarte of kleureninktcartridge. Kies  om af te sluiten	U hebt alleen de foto-inktcartridge geïnstalleerd.	Plaats de zwarte of foto-inktcartridge in de linkerhouder of de kleureninktcartridge in de rechterhouder. Zie voor meer informatie <a href="#">Inktcartridges vervangen</a> .
Cartridgefout Raadpleeg de gebruikershandleiding	De printer heeft een kritieke cartridgefout vastgesteld.	Verwijder de cartridges uit de printer en trek de stekker van het printersnoer uit het stopcontact. Steek de stekker weer in het stopcontact, schakel de printer weer in en plaats de cartridges terug in de printer. Zie voor meer informatie <a href="#">Inktcartridges vervangen</a> .  Neem contact met de klantenondersteuning als het bericht opnieuw verschijnt. Ga voor meer informatie naar <a href="http://support.dell.com">support.dell.com</a> .
Faxen (modus) Digitale lijn gevonden. Sluit een standaard telefoonlijn aan.	U hebt de printer aangesloten op een wandaansluiting voor digitale lijnen. De faxfunctie van de printer werkt alleen met een analog signaal.	U moet een DSL-filter installeren voor u de printer aansluit op de wandaansluiting voor telefoons. Zie voor meer informatie <a href="#">Externe apparaten aansluiten op de printer</a> .

Faxen (modus) Verbinden mislukt OF Geen antwoord	De printer kan geen verbindingen maken met het ontvangende faxapparaat.	Controleer of het nummer die u hebt ingevoerd, een werkend faxnummer is.  Probeer later nogmaals de fax te verzenden.
Faxen (modus) Geheugen vol. Stel Scannen na bellen in	De groepsfax is met de huidige instellingen te groot voor het printergeheugen.	Stel de printer in op Scannen na bellen om minder geheugen te gebruiken. Zie voor meer informatie <a href="#">Menu Bellen en verzenden</a> .
Faxen (modus) Fout met telefoonlijn	De printer heeft geen kiestoon vastgesteld of er is een time-out opgetreden voor u het nummer kon invoeren met de functie voor kiezen met de hoorn op de haak.	Controleer de faxverbindingen. Zie voor meer informatie <a href="#">Externe apparaten aansluiten op de printer</a> .
Faxen (modus) Fatale fout met fax	De faxmodus is niet beschikbaar vanwege een fatale fout.	Neem contact op met de klantenondersteuning. Ga voor meer informatie naar <a href="http://support.dell.com">support.dell.com</a> .
Faxen (modus) Faxmodus niet ondersteund	De optie <b>Autom. faxconversie</b> is uitgeschakeld en de ontvangende fax ondersteunt de kleur of de resolutie van de fax die u verzendt, niet.	Schakel <b>Autom. faxconversie</b> in.  1. Blader in het hoofdmenu met de <b>pijl</b> omhoog of omlaag   naar Faxen en druk op de knop <b>Selecteren</b>  2. Blader met de <b>pijl</b> omhoog of omlaag  naar Faxinstellingen en druk op de knop <b>Selecteren</b>  3. Blader met de <b>pijl</b> omhoog of omlaag   naar Bellen en verzenden en druk op de knop <b>Selecteren</b>  4. Blader met de <b>pijl</b> omhoog of omlaag   naar Auto. faxconversie. Blader met de <b>pijl</b> naar links of rechts   naar Aan. 5. Druk op de knop <b>Vorige</b> 
Fout bij bestand afdrukken Kan geen MS Office-toepassing vinden om af te drukken.	De computer heeft geen toepassing gevonden waarmee het geselecteerde bestand kan worden afgedrukt.	Controleer of op uw computer toepassingen zijn geïnstalleerd waarmee u Microsoft Office-documenten kunt afdrukken.
Fout bij bestand afdrukken Kan bestand niet ophalen bij massageheugeneenheid.	De computer kan een bestand niet ophalen van een geheugenkaart of USB-sleutel.	Controleer of de geheugenkaart en de USB-sleutel niet beschadigd zijn.
Fout bij pap. plaatsen Plaats te scannen origineel in de automatische documentinvoer en druk op  .	Het originele document is verwijderd uit de ADI voordat het kon worden gescand.	Plaats het originele document in de ADI en druk vervolgens op de knop <b>Selecteren</b>  .
Fout met afdruk materiaal	U hebt Lade koppelen ingeschakeld en de papiersoort ingesteld op <b>Automatisch</b> of <b>Automatisch vaststellen</b> , maar het geplaatste papier is geen normaal papier.	Druk op de knop <b>Selecteren</b>  om verder te gaan met afdrukken. Druk anders op de knop <b>Annuleren</b>  en plaats normaal papier in de printer.
Fout met controlelevel Kan geen controlelevel vinden	De printer kan het controlelevel niet scannen.	Druk het controlelevel nogmaals af en probeer het opnieuw.
Fout met controlelevel Er zijn geen afbeeldingen geselecteerd	Het controlelevel wordt gescand zonder dat er afbeeldingen zijn geselecteerd.	Selecteer afbeeldingen op het controlelevel en probeer het opnieuw.
Fout met controlelevel Geen foto-/papierformaat geselecteerd	De printer heeft geen combinatie van foto en papierformaat gevonden.	Geef een combinatie voor foto en papierformaat op door de cirkel volledig in te vullen en probeer het opnieuw.

Fout met controlelevel Geen controlelevelgegevens	De geheugenkaart of USB-sleutel is verwijderd of de printer is uitgeschakeld. De informatie op het controlelevel is niet langer correct.	Druk op de knop <b>Annuleren</b>  om terug te keren naar het menu Fotocontrolelevel en een ander controlelevel af te drukken. Zie voor meer informatie <a href="#">Foto's afdrukken met een controlelevel</a> .
Fout met controlelevel U kunt slechts één verbetering voor een foto tegelijk kiezen. OF U kunt slechts één combinatie van foto en formaat tegelijk kiezen	Er zijn meerdere selecties gemaakt in een categorie.	Druk het controlelevel nogmaals af en probeer het opnieuw.
Fout met controlelevel Sommige foto's zijn van de kaart verwijderd door de computer	Een of meer geselecteerde foto's op het controlelevel zijn door de computer verwijderd van de geheugenkaart voordat u het controlelevel hebt gescand.	Plaats de foto's met de computer terug op de geheugenkaart en scan het controlelevel opnieuw. Raadpleeg de documentatie bij de camera voor meer informatie.
Fout met meerdere kaarten	Er zijn een of meer geheugenkaarten of USB-sleutels in de printer geplaatst voordat de printer werd ingeschakeld.	Verwijder de geheugenkaarten en USB-sleutels en druk vervolgens op de knop <b>Selecteren</b>  .
Fout met papier-/fotoformaat. Wijzig papier-/foto-instelling in camera of std.inst. van de printer.	Het formaat van de foto is groter dan het ingestelde papierformaat.	<ul style="list-style-type: none"> <li>• Selecteer een fotoformaat dat kleiner is dan het papierformaat.</li> <li>• Selecteer een papierformaat dat groter is dan het fotoformaat. Als u een afbeelding zonder rand wilt afdrukken, selecteert u een papierformaat dat gelijk is aan het formaat van de foto.</li> </ul>
Fout met papier Fax ontvangen. Plaats papier in lade X en selecteer het formaat voor de fax.	Er is een papiersoort of -formaat geselecteerd dat niet wordt ondersteund voor het afdrukken van faxen.	<ol style="list-style-type: none"> <li>1. Plaats normaal papier van het formaat A4 of Letter in de aangegeven papierlade.</li> <li>2. Markeer het bijbehorende papierformaat en druk op de knop <b>Selecteren</b>  om de fax af te drukken.</li> </ol>
Fout met papier Ongeldig papierformaat voor deze modus. Wijzig het papierformaat en pas de selectie aan.	Het geselecteerde papierformaat wordt niet ondersteund voor het afdrukken van foto's.	Druk op de knop <b>Selecteren</b>  en kies een ander papierformaat.
Hardwarefout: [XXXX]. Raadpleeg de gebruikershandleiding	Als op de display <b>Hardwarefout</b> gevolgd door een viercijferige code wordt weergegeven, is er een geavanceerde fout opgetreden.	Neem contact op met de klantenondersteuning. Ga voor meer informatie naar <a href="http://support.dell.com">support.dell.com</a> .
Houder vastgelopen in printer Controleer op obstructies en kies  .	Er heeft zich een houderstoring in de printkop voorgedaan.	Verhelp de houderstoring en druk vervolgens op de knop <b>Selecteren</b>  .
Inkt is bijna op	De inktcartridge bevat bijna geen inkt meer. Het bericht <b>Inkt is bijna op</b> wordt weergegeven wanneer de inktcartridges nog ongeveer 25 procent, 15 procent en 10 procent inkt bevatten.	Vervang de inktcartridge. Zie voor meer informatie <a href="#">Inktcartridges vervangen</a> .
Modus Bestanden afdrukken Geen documenten op opslagapparaat.	Op de USB-sleutel zijn geen bestanden met ondersteunde bestandstypen gevonden.	Controleer of de geheugenkaart of USB-sleutel bestanden bevat met de extensie *.DOC, *.XLS, *.PPT, *.PDF, *.RTF, *.DOCX, *.XLSX, *.PPTX, *.WPS of *.WPD.
Modus Scannen De ingevoerde pincode is onjuist voor de geselecteerde	Voor de computer waarnaar u wilt scannen, is een pincode voor de verbinding vereist. De pincode die u hebt opgegeven, komt niet overeen	Neem contact op met de beheerder van de netwerkcomputer voor meer informatie.

computer. Voer een pincode in of kies  om een andere computer te selecteren.	met de pincode die is ingesteld op de computer.	
Ongeldig apparaat Het aangesloten apparaat is geen PictBridge-apparaat of een ondersteund apparaat voor massaopslag. Maak het apparaat los en raadpleeg de gebruikershandleiding.		Sluit een PictBridge-camera of een USB-sleutel aan op de PictBridge-poort.
Ongeldig apparaat Het aangesloten apparaat is geen ondersteund Bluetooth-apparaat. Maak het apparaat los en raadpleeg de gebruikershandleiding.		Sluit een USB-Bluetooth-adapter aan op de PictBridge-poort.
Ongeldig apparaat Het aangesloten USB-apparaat wordt niet ondersteund. Maak het apparaat los en raadpleeg de gebruikershandleiding.		Controleer of het USB-apparaat dat u wilt gebruiken, wordt ondersteund door de printer. Zie voor meer informatie <a href="#">Afdrukken vanaf een geheugenkaart of USB-sleutel</a> .
Ongeldige papiersoort Faxen in geheugen. Plaats normaal papier en kies  .	De printer heeft inkomende faxen ontvangen, maar er is geen normaal papier in de invoerlade geplaatst.	Plaats normaal papier in de invoerlade en druk op de knop <b>Selecteren</b>  .
Ongeldige papiersoort Fax ontvangen. Plaats papier, kies formaat om fax af te drukken.	Er is een inkomende fax, maar het geplaatste papier wordt niet ondersteund.	Plaats normaal papier van het formaat A4, Letter of Legal in de invoerlade en selecteer het papierformaat.
Onvoldoende geheugen. Kan meerdere exemplaren niet voltooien. Druk op  .	Er is onvoldoende geheugen om alle originelen te scannen die in de ADI zijn geplaatst.	Druk op de knop <b>Selecteren</b>  om de gescande pagina's af te drukken. Plaats de pagina's die niet zijn gescand, opnieuw in de printer en maak hier kopieën van.
Papierformaat/-soort Normaal Letter- of A4-papier vereist vr dubbelzijdig afdr.	De lade bevat een papiersoort of -formaat dat niet wordt ondersteund voor dubbelzijdig afdrukken.	Plaats normaal A4- of Letter-papier in de papierlade en druk de taak opnieuw af.
Papierlade verwijderd Plaats papierlade en kies  .	De papierlade is tijdens het afdrukken verwijderd.	Plaats de papierlade terug in de printer en druk vervolgens op de knop <b>Selecteren</b>  .
Papieruitvoerlade 1 Plaats papier en druk op  .	De aangegeven papierlade is leeg. Als u een optionele papierinvoerlade hebt geïnstalleerd en u hebt papier in beide laden geplaatst, is Lade koppelen niet ingeschakeld.	Plaats papier en druk op de knop <b>Selecteren</b>  . Als u over een tweede lade beschikt, moet u Lade koppelen inschakelen. Zie voor meer informatie <a href="#">Informatie over lade koppelen</a> .
PictBridge Communicatiefout: maak de camera los en sluit deze weer aan.		<ol style="list-style-type: none"> <li>1. Maak de USB-kabel los van de PictBridge-poort op de printer.</li> <li>2. Schakel de camera uit en vervolgens weer in.</li> <li>3. Sluit de USB-kabel weer aan op de PictBridge-poort aan de voorkant van de printer.</li> </ol>
Scanfout Fatale scanfout Druk op  om door te gaan.	De scanner kon niet correct worden gekalibreerd.	Druk op de knop <b>Selecteren</b>  om de printer opnieuw op te starten.  Neem contact met de klantenondersteuning als

		het bericht opnieuw verschijnt. Ga voor meer informatie naar <a href="http://support.dell.com">support.dell.com</a> .
<p>Zeer weinig inkt</p> <p>Document in geheugen. Vervang de cartridge als u wilt afdrucken.</p>	Er is onvoldoende inkt om de afdruktaak te voltooien.	Vervang de inktcartridge en lijk de nieuwe cartridges uit. De resterende pagina's worden vervolgens afgedrukt.
<ul style="list-style-type: none"> <li>• Weinig zwarte inkt. Supplies bestellen op <a href="http://www.dell.com/supplies">www.dell.com/supplies</a></li> <li>• Weinig kleureninkt. Supplies bestellen op <a href="http://www.dell.com/supplies">www.dell.com/supplies</a></li> <li>• Weinig foto-inkt. Supplies bestellen op <a href="http://www.dell.com/supplies">www.dell.com/supplies</a></li> <li>• Weinig zwarte en kleureninkt. Supplies bestellen op <a href="http://www.dell.com/supplies">www.dell.com/supplies</a></li> <li>• Weinig foto- en kleureninkt. Supplies bestellen op <a href="http://www.dell.com/supplies">www.dell.com/supplies</a></li> </ul>	De inktcartridge bevat minder dan 5% inkt.	Vervang de inktcartridge. Zie voor meer informatie <a href="#">Inktcartridges vervangen</a> .

## Voorkomt dat papier vastloopt of scheef wordt ingevoerd

Doorgaans kunt u als volgt voorkomen dat papier vastloopt of verkeerd wordt ingevoerd:

- Gebruik papier dat voldoet aan de richtlijnen voor afdrukmateriaal van de printer. Zie voor meer informatie [Papier in de printer plaatsen](#).
- Zorg dat het materiaal goed in de invoerlade is geplaatst.
- Plaats niet te veel papier in de invoerlade.
- Verwijder het materiaal niet uit de invoerlade tijdens het afdrucken.
- Waaier het papier uit en zorg dat u een rechte stapel papier in de printer plaatst.
- Gebruik geen gekreukeld, vochtig of omgekruld papier.
- Plaats het materiaal volgens de aanwijzingen voor de printer.

## Problemen met papier

### Controleer of het papier correct in de printer is geplaatst.

Zie voor meer informatie [Papier in de printer plaatsen](#).

### Gebruik alleen papier dat geschikt is voor de printer.

Zie voor meer informatie [Richtlijnen voor het plaatsen van afdrukmateriaal](#).

### Gebruik een kleinere hoeveelheid papier wanneer u meerdere pagina's afdrukt.



Zie voor meer informatie [Richtlijnen voor het plaatsen van afdruk materiaal](#).

## Controleer of het papier niet is gevouwen, gescheurd of beschadigd.

### Controleer of er papier is vastgelopen.

Als er papier is vastgelopen bij de papierinvoerlade:

1. Verwijder de papierlade.



2. Trek stevig aan het papier om het te verwijderen.
3. Plaats de papierlade terug.



4. Druk op de knop **Selecteren** .
5. Verzend de afdruktaak opnieuw om eventuele ontbrekende pagina's af te drukken.

Verwijder als volgt het papier wanneer u niet ziet waar het is vastgelopen:

1. Schakel de printer uit.
2. Til de scannerbasetseenheid op.



3. Pak het papier stevig vast en trek het voorzichtig uit de printer.
4. Sluit de scannerbasetseenheid.



5. Schakel de printer in en druk het document opnieuw af.

Als er papier is vastgelopen in de duplexeenheid of bij de toegangsklep aan de achterkant:

1. Als u een duplexeenheid gebruikt, verwijdert u deze.

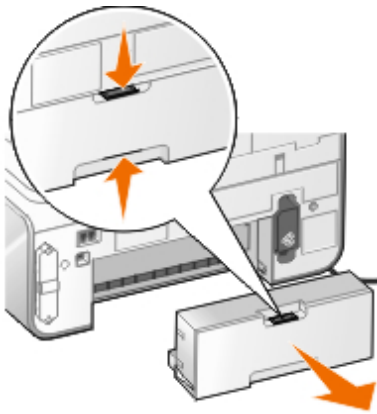

2. Open de achterste toegangsklep.
3. Pak het papier stevig vast en trek het voorzichtig uit de printer.
4. Sluit de achterste toegangsklep.
5. Installeer de duplexeenheid opnieuw.
6. Druk op de knop **Selecteren**  om verder te gaan met afdrucken.

Als er papier is vastgelopen bij de ADI:

1. Til de ADI-klep aan de linkerkant van de ADI-invoerlade op.



2. Pak het papier stevig vast en trek het voorzichtig uit de printer.
3. Sluit de ADI-klep.



4. Druk op de knop **Selecteren** .

5. Verzend de afdruktaak opnieuw om eventuele ontbrekende pagina's af te drukken.

## Problemen met afdrukken

### Controleer de inktvoorraden en installeer zo nodig nieuwe inktcartridges.

Zie voor meer informatie [Inktcartridges vervangen](#).

### Verwijder de afzonderlijke vellen papier uit de papieruitvoerlade.

Verwijder voor de volgende materiaalsoorten de afzonderlijke vellen zodra ze worden uitgevoerd en laat de vellen drogen om te voorkomen dat de inkt gaat vlekken:

- Fotopapier
- Glossy papier
- Transparant
- Etiketten
- Enveloppen
- Opstrijktransfers

### Verleng de droogtijd als er dubbelzijdig wordt afgedrukt

Als pagina's van een dubbelzijdige afdruktaak onder aan de pagina's inktvlekken bevatten, moet u de droogtijd voor de afgedrukte zijde verlengen. De afgedrukte zijde kan dan langer drogen voordat het papier opnieuw door de duplexeenheid wordt ingevoerd in de printer zodat het tweede gedeelte van de taak kan worden afgedrukt op de andere zijde van de pagina's.

**OPMERKING:** als u deze functie inschakelt, duurt het afdrukken van dubbelzijdige taken een paar seconden langer.

*U kunt als volgt deze functie standaard instellen voor dubbelzijdige afdruktaken:*

1. *Windows Vista:*
  - a. Klik op  **Configuratiescherm**.
  - b. Klik op **Hardware en geluiden**.
  - c. Klik op **Printers**.

*Windows XP:* klik op **Start**® **Configuratiescherm**® **Printers en andere hardware**® **Printers en faxapparaten**.

*Windows 2000:* klik op **Start**® **Instellingen**® **Printers**.

2. Klik met de rechtermuisknop op het pictogram **Dell 968 AIO Printer** .
3. Kies **Voorkeursinstellingen voor afdrukken**.

Het dialoogvenster **Voorkeursinstellingen voor afdrukken** wordt weergegeven.
4. Klik op de tab **Geavanceerd**.
5. Selecteer **Droogtijd verlengen** in het gedeelte **Dubbelzijdig afdrukken**.
6. Klik op **OK**.

U kunt als volgt deze functie alleen voor de huidige taak instellen:

1. Open het gewenste bestand en klik op **Bestand® Afdrukken**.

Het dialoogvenster **Afdrukken** wordt geopend.

2. Klik op **Voorkeuren**, **Eigenschappen**, **Opties** of **Instellen** (afhankelijk van het programma of besturingssysteem).

Het dialoogvenster **Voorkeursinstellingen voor afdrukken** wordt weergegeven.

3. Klik op de tab **Geavanceerd**.
4. Selecteer **Droogtijd verlengen** in het gedeelte **Dubbelzijdig afdrukken**.
5. Klik op **OK**.

### **Maak meer ruimte vrij op de computer wanneer de afdruksnelheid laag is**

- Sluit alle toepassingen die u niet gebruikt.
- Gebruik minder afbeeldingen of kleinere afbeeldingen in het document.
- Breid het RAM-geheugen (Random Access Memory) van de computer uit.
- Verwijder lettertypen die niet vaak worden gebruikt van uw computer.
- Verwijder de printersoftware en installeer de software opnieuw. Zie voor meer informatie [Software verwijderen en opnieuw installeren](#).
- Selecteer een lagere afdrukkwaliteit in het dialoogvenster Voorkeursinstellingen voor afdrukken.

### **Controleer of het papier correct in de printer is geplaatst.**

Zie voor meer informatie [Papier in de printer plaatsen](#).

## **Problemen met kopiëren**

### **Controleer of er lampjes knipperen of foutberichten worden weergegeven op de printer.**

Zie voor meer informatie [Foutberichten](#).

### **Controleer of de glasplaat schoon is.**

Veeg de glasplaat en de dunne strook glas ernaast voorzichtig schoon met een vochtige, schone en pluisvrije doek.

### **Verwijder afbeeldingspatronen bij scans uit tijdschriften of kranten.**

1. *Windows Vista:*
  - a. Klik op  **Programma's**.
  - b. Klik op **Dell printers**.
  - c. Klik op **Dell 968 AIO Printer**.

*Windows XP en Windows 2000:*

Klik op **Start® Programma's** of **Alle programma's® Dell printers® Dell 968 AIO Printer**.

2. Selecteer **Dell Takencentrum**.

Het **Dell Takencentrum** wordt geopend.

3. Klik op **Meer kopieerinstellingen weergeven** en vervolgens op **Geavanceerd**.

Het dialoogvenster **Geavanceerde kopieerinstellingen** wordt geopend.

4. Selecteer **Afbeeldingspatronen verwijderen bij scans uit tijdschrift/krant (effenen)** op het tabblad **Afbeeldingspatronen** en klik op **OK**.

5. Klik op **Nu kopiëren**.

### Controleer of het document of de foto correct op de glasplaat of in de automatische documentinvoer is geplaatst.

Zie voor meer informatie [Originele documenten plaatsen](#).

### Controleer de papierformaten.

Controleer of het gebruikte papierformaat overeenkomt met het formaat dat u hebt geselecteerd op het bedieningspaneel of in het **Dell Takencentrum**.

## Problemen met scannen

### Controleer of er lampjes knipperen of foutberichten worden weergegeven op de printer.

Zie voor meer informatie [Foutberichten](#).

### Controleer de USB-kabel.

- Controleer of de USB-kabel goed is aangesloten op de printer en de computer.
- Schakel de computer uit, sluit de USB-kabel opnieuw aan zoals wordt aangegeven op de poster *Printer instellen* en start de computer opnieuw op.

### Controleer of de printersoftware is geïnstalleerd.

*Windows Vista:*

1. Klik op  **Programma's**.
2. Klik op **Dell printers**.

*Windows XP en Windows 2000:*

Klik op **Start**® **Programma's** of **Alle programma's**® **Dell printers**® **Dell 968 AIO Printer**.

Als de printer niet in de lijst met printers wordt weergegeven, is de printersoftware niet geïnstalleerd. Installeer de printersoftware. Zie voor meer informatie [Software verwijderen en opnieuw installeren](#).

### Los de communicatieproblemen tussen de printer en de computer op.

- Maak de USB-kabel los van de printer en de computer en sluit deze weer aan.
- Schakel de printer uit. Trek de stekker van het netsnoer van de printer uit het stopcontact. Steek de stekker weer in het stopcontact en schakel de printer in.

- Start de computer opnieuw op.

## Verlaag de scanresolutie als het scannen te lang duurt of als de computer vastloopt.

### 1. *Windows Vista:*

- a. Klik op  **Programma's**.
- b. Klik op **Dell printers**.
- c. Klik op **Dell 968 AIO Printer**.

*Windows XP en Windows 2000:*

Klik op **Start**® **Programma's** of **Alle programma's**® **Dell printers**® **Dell 968 AIO Printer**.

### 2. Selecteer **Dell Takencentrum**.

Het **Dell Takencentrum** wordt geopend.

### 3. Klik op **Meer scaninstellingen weergeven**.

### 4. Selecteer een lagere scanresolutie in het menu **Scankwaliteit selecteren**.

### 5. Klik op **Nu scannen**.

## Verhoog de scanresolutie als de kwaliteit van de gescande afbeelding slecht is.

### 1. *Windows Vista:*

- a. Klik op  **Programma's**.
- b. Klik op **Dell printers**.
- c. Klik op **Dell 968 AIO Printer**.

*Windows XP en Windows 2000:*

Klik op **Start**® **Programma's** of **Alle programma's**® **Dell printers**® **Dell 968 AIO Printer**.

### 2. Selecteer **Dell Takencentrum**.

Het **Dell Takencentrum** wordt geopend.

### 3. Klik op **Meer scaninstellingen weergeven**.

### 4. Selecteer een hogere scanresolutie in het menu **Scankwaliteit selecteren**.

### 5. Klik op **Nu scannen**.

## Verwijder afbeeldingspatronen bij scans uit tijdschriften of kranten.

### 1. *Windows Vista:*

- a. Klik op  **Programma's**.
- b. Klik op **Dell printers**.
- c. Klik op **Dell 968 AIO Printer**.

*Windows XP en Windows 2000:*

Klik op **Start® Programma's** of **Alle programma's® Dell printers® Dell 968 AIO Printer**.

2. Selecteer **Dell Takencentrum**.

Het **Dell Takencentrum** wordt geopend.

3. Klik **Meer scaninstellingen weergeven** en klik op **Geavanceerd**.





Het dialoogvenster **Geavanceerde scaninstellingen** wordt geopend.

4. Selecteer **Afbeeldingspatronen verwijderen bij scans uit tijdschrift/krant (effenen)** op het tabblad **Afbeeldingspatronen** en klik op **OK**.

5. Klik op **Nu scannen**.

### Selecteer een andere toepassing als scannen naar een toepassing mislukt.

#### *Bedieningspaneel gebruiken*

1. Blader in het hoofdmenu met de **pijl** omhoog of omlaag   naar **Scannen** en druk op de knop **Selecteren** .
2. Selecteer bij **Scannen** naar met de **pijl** naar links of rechts   een andere toepassing.

#### *Computer gebruiken*

1. *Windows Vista:*

- a. Klik op  **Programma's**.
- b. Klik op **Dell printers**.
- c. Klik op **Dell 968 AIO Printer**.

#### *Windows XP en Windows 2000:*

Klik op **Start® Programma's** of **Alle programma's® Dell printers® Dell 968 AIO Printer**.

2. Selecteer **Dell Takencentrum**.

Het **Dell Takencentrum** wordt geopend.

3. Selecteer in de keuzelijst **Gescande afbeeldingen verzenden naar:** een andere toepassing.

**OPMERKING:** Als het gewenste programma niet wordt weergegeven, selecteert u **Verder zoeken** in de keuzelijst. Klik op **Toevoegen** in het volgende venster om het programma te selecteren en aan de lijst toe te voegen.

### Controleer of het document of de foto correct op de glasplaat of in de ADI is geplaatst.

Zie voor meer informatie [Originele documenten plaatsen](#).

### Controleer of de glasplaat schoon is.

Veeg de glasplaat en de dunne strook glas ernaast voorzichtig schoon met een vochtige, schone en pluisvrije doek.

## Problemen met faxen

**Controleer of u zowel de printer als de computer hebt ingeschakeld en of de USB-kabel correct is aangesloten.**













### Controleer of de printer is aangesloten op een werkende analoge telefoonlijn.

- Wanneer u een DSL-breedbandverbinding, bijvoorbeeld ADSL, gebruikt, moet een ADSL-filter op het telefoonsnoer zijn aangesloten. Neem contact op met uw internetaanbieder voor meer informatie.
- Controleer of de computer niet is verbonden met internet via een inbelmodem wanneer u een fax wilt verzenden met de modem van de computer.

### Wanneer u een externe modem gebruikt, controleert u of deze is ingeschakeld en juist is aangesloten op de computer.

### Wanneer het geheugen van de printer vol is, drukt u een faxactiviteitenrapport af en verzendt u de pagina's die nog niet zijn verzonden.













### Als u kleurenpagina's verzendt, stelt u de printer in zodat de originele documenten worden gescand na het kiezen.

1. Blader in het hoofdmenu met de **pijl** omhoog of omlaag   naar **Faxen** en druk op de knop **Selecteren** .
2. Blader met de **pijl** omlaag  naar **Faxinstellingen** en druk op de knop **Selecteren** .
3. Blader met de **pijl** omhoog of omlaag   naar **Bellen** en verzenden en druk op de knop **Selecteren** .
4. Blader met de **pijl** omhoog of omlaag   naar **Scannen**. Blader vervolgens met de **pijl** naar links of rechts   naar **Na bellen**.
5. Druk op de knop **Vorige**  om de wijzigingen op te slaan.

**OPMERKING:** deze instelling wordt gebruikt voor alle volgende faxtaken.









### Als nummerweergave niet werkt, controleert u of u het juiste patroon voor nummerweergave hebt geselecteerd.

Het detectiepatroon wordt bepaald aan de hand van het land of de regio die u hebt geselecteerd tijdens de eerste installatie. Als telefoons in uw land twee detectiepatronen gebruiken, neemt u contact op met de telecoomaanbieder voor informatie over het detectiepatroon dat moet worden gebruikt.

1. Blader in het hoofdmenu met de **pijl** omhoog of omlaag   naar **Faxen** en druk op de knop **Selecteren** .
2. Blader met de **pijl** omlaag  naar **Faxinstellingen** en druk op de knop **Selecteren** .
3. Blader met de **pijl** omhoog of omlaag   naar **Bellen** en antwoorden en druk op de knop **Selecteren** .
4. Blader met de **pijl** omlaag  naar **Patroon nummerweergave** en druk op de **pijl** naar links of rechts   om een optie te selecteren.
  - Selecteer **Patroon 1** als de telefoons in uw land gebruikmaken van een detectiepatroon met FSK (frequencyshift keying).
  - Selecteer **Patroon 2** als de telefoons in uw land gebruikmaken van een detectiepatroon met DTMF (dual tone multifrequency).
5. Druk op de knop **Vorige** .

### Stel de kwaliteit van de uitgaande fax in op **Extra fijn**.

1. Blader in het hoofdmenu met de **pijl** omhoog of omlaag   naar **Faxen** en druk op de knop **Selecteren** .

2. Blader met de **pijl** omhoog of omlaag   naar Faxinst. bewerken en druk op de knop **Selecteren** .
3. Blader met de **pijl** omhoog of omlaag   naar Kwaliteit en druk op de **pijl** naar links of rechts   om naar Extra fijn te bladeren.
4. Druk op de knop **Vorige** .

Als de kwaliteit van de ontvangen fax nog steeds slecht is, wordt dit wellicht veroorzaakt door het ontvangende faxapparaat. Wijzigingen die u aanbrengt op de printer, zijn niet van invloed op de kwaliteit van faxen bij de ontvanger.

## Netwerkproblemen

### Controleer de stroomvoorziening

Controleer of het aan/uit-lampje van de printer brandt.

### Controleer de kabel

- Controleer of het netsnoer is aangesloten op de printer en het stopcontact.
- Zorg ervoor dat de USB-kabel niet is aangesloten.

### Controleer de netwerkverbinding

Controleer of de printer is aangesloten op een werkende netwerkverbinding.

### Start de computer opnieuw op

Zet de computer uit en start deze opnieuw op.

### Netwerkadapter verwijderen en opnieuw installeren

1. Schakel de printer uit en trek de stekker van het netsnoer uit het stopcontact.
2. Pak de adapter vast aan de lipjes aan de zijkant, niet aan de antenne, en trek de adapter naar buiten. Zie [Adapter verwijderen en opnieuw installeren](#) voor meer informatie.
3. Installeer de adapter opnieuw en volg hierbij de installatieaanwijzingen. Zie [Adapter installeren](#) voor meer informatie.

**Raadpleeg de documentatie bij de netwerkadapter voor informatie over installatie en gebruik van de netwerkadapter.**

## Problemen met geheugenkaarten

**Controleer of de geheugenkaart die u gebruikt, geschikt is voor de printer.**

Zie voor meer informatie [Afdrukken vanaf een geheugenkaart of USB-sleutel](#).

**Plaats per keer slechts één geheugenkaart in de printer.**

**Schuif de geheugenkaart in de printer tot deze niet meer verder kan.**

De printer kan de informatie op de geheugenkaart niet lezen als deze niet correct in de geheugenkaartsleuf is geplaatst.



## Als u afbeeldingen afdruckt vanaf een geheugenkaart, moet de bestandsindeling van de afbeeldingen worden ondersteund door de printer.

U kunt alleen JPEG-afbeeldingen of afbeeldingen in bepaalde TIFF-indelingen rechtstreeks afdrukken vanaf de geheugenkaart. Alleen TIFF-bestanden die direct van een digitale camera zijn gemaakt en niet zijn aangepast met een toepassing worden ondersteund. Voor het afdrukken van foto's in een andere bestandsindeling vanaf de geheugenkaart moeten de foto's eerst worden overgebracht naar uw computer.

## Controleer of de printer niet is aangesloten op een PictBridge-camera.

Zie voor meer informatie [Foto's afdrukken vanaf een PictBridge-camera](#).

## Afdrukkwaliteit verbeteren

Als u niet tevreden bent met de afdrukkwaliteit van uw documenten, kunt u de afdrukkwaliteit op verschillende manieren verbeteren.

- Gebruik het juiste papier. Gebruik bijvoorbeeld Dell™ Premium fotopapier als u foto's afdruckt met een foto-inktcartridge.
- Selecteer een hogere afdrukkwaliteit.

U selecteert als volgt een hogere afdrukkwaliteit:

1. Open het gewenste bestand en klik op **Bestand® Afdrukken**.

Het dialoogvenster **Afdrukken** wordt geopend.

2. Klik op **Voorkeuren**, **Eigenschappen**, **Opties** of **Instellen** (afhankelijk van het programma of besturingssysteem).

Het dialoogvenster **Voorkeursinstellingen voor afdrukken** wordt weergegeven.

3. Selecteer een hogere afdrukkwaliteit op het tabblad **Printerinstelling**.
4. Druk het document opnieuw af.
5. Als de afdrukkwaliteit niet verbetert, kunt u proberen de inktcartridges uit te lijnen of te reinigen. Zie voor meer informatie [Inktcartridges uitlijnen](#) en [Spuitopeningen reinigen](#).

Ga voor meer oplossingen naar <http://support.dell.com/support>.

## Algemene richtlijnen voor het selecteren of plaatsen van afdrukmateriaal

- Als u probeert op vochtig, omgekruld, gekreukeld of gescheurd papier af te drukken kan het papier vastlopen en kan de afdrukkwaliteit verminderen.
- Gebruik voor de beste afdrukkwaliteit alleen kopieerpapier van hoge kwaliteit.
- Gebruik geen papier met reliëf, perforaties of met een textuur die te glad of te ruw is. Dergelijk papier kan vastlopen.
- Bewaar papier in de verpakking tot u het gaat gebruiken. Plaats dozen op pallets of planken en niet op de vloer.
- Plaats geen zware objecten bovenop het materiaal, ongeacht of dit is verpakt.
- Houd papier uit de buurt van vocht of andere omstandigheden waardoor het papier kan kreukelen of omkrullen.

- Bewaar niet-gebruikt papier bij een temperatuur van 15°C tot 30°C (59°F en 86°F). De relatieve luchtvochtigheid moet tussen 10% en 70% zijn.
- Als u het papier bewaart, moet u een waterdichte verpakking, zoals een plastic bak of zak, gebruiken om te voorkomen dat het papier beschadigd wordt door stof en vocht.

# Afdrukken vanaf een geheugenkaart of USB-sleutel

- [Foto's afdrukken](#)
- [Foto's aanpassen voor afdrukken](#)
- [Microsoft Office-bestanden afdrukken](#)

De meeste digitale camera's gebruiken een geheugenkaart voor het opslaan van foto's. De printer ondersteunt de volgende digitale media:

- Compact Flash Type I en II
- Memory Stick
- Memory Stick PRO
- Memory Stick Duo (met adapter)
- Mini SD (met adapter)
- Microdrive
- Secure Digital
- Secure Digital High Capacity (SDHC)
- MultiMedia-kaart
- xD-Picture-kaart

Geheugenkaarten moeten met het label naar boven worden geplaatst. De kaartlezer heeft twee sleuven waarin deze media kunnen worden geplaatst en een klein lampje dat knippert wanneer de kaart wordt gelezen of wanneer er gegevensoverdracht plaatsvindt.

 **KENNISGEVING:** Verwijder de geheugenkaart of USB-sleutel niet als het lampje knippert en raak het gebied met de geheugenkaart of USB-sleutel op de printer niet aan. De gegevens kunnen anders beschadigd worden.

USB-flashstations kunt u in de PictBridge-aansluiting plaatsen om toegang te krijgen tot informatie die is opgeslagen op USB-flashstations. Als u een geheugenkaart of USB-geheugensleutel plaatst, schakelt de printer automatisch over naar de modus **Foto**.

 **OPMERKING:** plaats niet meer dan één geheugenkaart of USB-sleutel tegelijkertijd.

 **OPMERKING:** De printer ondersteunt de gegevensindeling FAT32. Bestanden die zijn opgeslagen in NTFS moeten worden geconverteerd naar de indeling FAT32.



---





## Foto's afdrukken

### Foto's weergeven of afdrukken

1. Plaats een geheugenkaart of een USB-sleutel in de printer.

De modus **Foto** wordt automatisch ingeschakeld.

2. Druk op de knop **Selecteren**  om het menu van de **modus Fotokaart** weer te geven.
3. Druk bij **Foto's zoeken en afdrukken** op de knop **Selecteren** .

4. Blader met de **pijl** naar links of rechts   door de foto's op de geheugenkaart of de USB-sleutel.
5. Druk op de knop **Selecteren**  om een foto te selecteren die u wilt afdrukken.
6. Geef met de **pijl** omhoog of omlaag   het aantal exemplaren op.



Herhaal stap 5 en 6 voor elke foto die u wilt afdrukken.

7. Druk op de knop **Starten**  om een voorbeeld van uw selecties weer te geven.

Het menu **Afdrukvoorbeeld foto** wordt geopend.







8. Blader met de **pijl** naar links of rechts   door de voorbeeldminiaturen van de afgedrukte foto's.

U wijzigt als volgt de afdrukinstellingen:

- a. Druk op de knop **Menu**  om het menu **Afdrukinstellingen voor foto** te selecteren.
  - b. Nadat u de instellingen hebt aangepast, drukt u op de knop **Vorige**  om terug te keren naar het menu **Afdrukinstellingen voor foto**.
9. Druk op de knop **Starten**  om uw foto's af te drukken.

 **OPMERKING:** U kunt alleen JPG-afbeeldingen of afbeeldingen in bepaalde TIFF-indelingen rechtstreeks afdrukken vanaf de geheugenkaart of USB-sleutel. Als u foto's in een andere bestandsindeling wilt afdrukken vanaf de geheugenkaart of de USB-sleutel, moeten de foto's eerst worden overgebracht naar uw computer.

## Foto's opslaan op de computer







1. Plaats een geheugenkaart of USB-sleutel in de printer. De modus **Foto** wordt automatisch ingeschakeld.
2. Blader met de **pijl** omhoog of omlaag   naar **Foto's opslaan op de computer** en druk op de knop **Selecteren** .
3. Selecteer met de **pijl** omhoog of omlaag   om de bestemming van het bestand te selecteren en druk op de knop **Selecteren** .
4. Druk op de knop **Starten** .

**Geheugenkaartbeheer** wordt gestart op de computer.

5. Volg de aanwijzingen in het dialoogvenster **Geheugenkaartbeheer** voor meer informatie over het overdragen van foto's naar uw computer.

## Diavoorstelling weergeven

U kunt een diavoorstelling weergeven van de foto's die zijn opgeslagen op een geheugenkaart of USB-sleutel.

1. Plaats een geheugenkaart of een USB-sleutel in de printer. De modus **Foto** wordt automatisch ingeschakeld.
2. Druk op de knop **Selecteren**  om het menu van de **modus Fotokaart** weer te geven.
3. Blader met de **pijl** omhoog of omlaag   naar **Diavoorstelling weergeven** en druk vervolgens op de knop **Selecteren** .
4. Blader met de **pijl** omhoog of omlaag   naar de gewenste snelheid voor de diavoorstelling en druk vervolgens op de knop **Selecteren** .



## Alle foto's afdrukken

1. Plaats een geheugenkaart of USB-sleutel in de printer. De modus **Foto** wordt automatisch ingeschakeld.
2. Druk op de knop **Selecteren** om het menu van de **modus Fotokaart** weer te geven.
3. Blader met de **pijl** omhoog of omlaag naar **Alle foto's afdrukken** en druk vervolgens op de knop **Selecteren** .
4. Blader met de **pijl** omhoog of omlaag naar het aantal foto's dat op een pagina moet worden afgedrukt en druk vervolgens op de knop **Selecteren** .
5. Druk in het menu **Afdrukvoorbeeld** op de knop **Menu** om de afdrukinstellingen aan te passen en uw foto's te bewerken of druk op de knop **Starten** om de foto's af te drukken.

**OPMERKING:** U kunt alleen JPG-afbeeldingen of afbeeldingen in bepaalde TIFF-indelingen rechtstreeks afdrukken vanaf de geheugenkaart of USB-sleutel. Als u foto's in een andere bestandsindeling wilt afdrukken vanaf de geheugenkaart of de USB-sleutel, moeten de foto's eerst worden overgebracht naar uw computer.

## DPOF-selectie afdrukken

Als uw camera ondersteuning voor DPOF biedt, kunt u opgeven welke foto's, en hoeveel exemplaren, moeten worden afgedrukt terwijl de geheugenkaart nog in de camera is geplaatst. Deze instellingen worden herkend wanneer u de geheugenkaart in de printer plaatst.

**OPMERKING:** als u een papierformaat hebt opgegeven in de DPOF-selectie, moet u controleren of het formaat van het papier in de printer niet kleiner is dan dit formaat.

1. Plaats een geheugenkaart in de printer. De modus **Foto** wordt automatisch ingeschakeld.
2. Blader met de **pijl** omhoog of omlaag naar **Cameraselectie afdrukken** en druk vervolgens op de knop **Selecteren** .
3. Druk op de knop **Selecteren** om de opgegeven DPOF-selectie weer te geven.  
  
Er wordt een voorbeeld van de afdruktaak weergegeven.
4. Druk op de knop **Starten** om de foto's af te drukken.

## Foto's afdrukken met een controlelevel

1. Plaats een geheugenkaart of USB-sleutel in de printer.

Als de printer foto's vindt op de geheugenkaart of USB-sleutel, wordt de modus **Foto** automatisch gemarkeerd. Blader anders met de **pijl** omhoog of omlaag naar **Foto** en druk op de knop **Selecteren** .

**OPMERKING:** U kunt alleen JPEG-afbeeldingen of afbeeldingen in bepaalde TIFF-indelingen rechtstreeks afdrukken vanaf de geheugenkaart of USB-sleutel. Als u foto's in een andere bestandsindeling wilt afdrukken vanaf de geheugenkaart of de USB-sleutel, moeten de foto's eerst worden overgebracht naar uw computer. Zie voor meer informatie [Foto's opslaan op de computer](#).

2. Blader met de **pijl** omhoog of omlaag naar **Fotocontrolelevel** en druk op de knop **Selecteren** .
3. Geef met de **pijl** omhoog of omlaag aan welke foto's op de geheugenkaart of de USB-sleutel moeten worden afgedrukt op het controlelevel en druk op de knop **Selecteren** .

Optie	Handeling
Vel afdrucken met alle X foto's	Alle foto's op de geheugenkaart of USB-sleutel afdrucken met het controlelevel. 'X' is het aantal foto's dat is gevonden op de geheugenkaart of USB-sleutel.
25 recentste foto's afdrucken	De 25 recentste foto's op het controlelevel afdrucken.
Vel afdrucken op datumbereik	Alleen foto's afdrucken die binnen een bepaald datumbereik zijn gemaakt. Druk op de knop <b>Selecteren</b>  en selecteer een datumbereik.

4. Plaats normaal A4- of Letter-papier in de printer en druk op de knop **Selecteren** . Zie voor meer informatie [Papier in de printer plaatsen](#).

Het controlelevel wordt afgedrukt.

 **OPMERKING:** nadat een controlelevel is afgedrukt, wordt **Controlelevel scannen** automatisch gemarkeerd in voorbereiding op stap 6.

5. Volg de aanwijzingen op het controlelevel om de foto's te selecteren die u wilt afdrucken en om een indeling en papiersoort te kiezen die u wilt gebruiken.

Vul de cirkels met het rode-ogenpictogram onder een foto in om het rode-ogeneffect op de afdruk te verminderen.

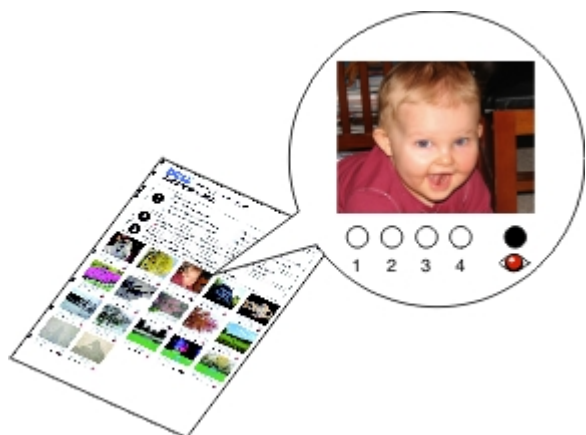

 **OPMERKING:** zorg dat u de cirkels volledig invult.

6. Plaats het controlelevel met de bedrukte zijde omlaag op de glasplaat en druk op de knop **Selecteren** . Zie voor meer informatie [Originele documenten plaatsen](#).
7. Plaats het fotopapier in de printer. Zie voor meer informatie [Papier in de printer plaatsen](#).

 **OPMERKING:** Controleer of het formaat van het papier dat u in de printer hebt geplaatst, overeenkomt met het papierformaat dat u hebt geselecteerd op het controlelevel.

 **OPMERKING:** U kunt foto's het beste afdrucken op glossy of fotopapier.













8. Druk op de knop **Starten** .

De printer scant het controlelevel en drukt de geselecteerde foto's af.

 **KENNISGEVING:** Verwijder de geheugenkaart *niet* of schakel de printer niet uit totdat de geselecteerde foto's op het controlelevel zijn afgedrukt. Het controlelevel wordt ongeldig wanneer de geheugenkaart wordt verwijderd uit de printer, of als de printer wordt uitgeschakeld.

## Foto's aanpassen voor afdrucken

1. Plaats een geheugenkaart of een USB-sleutel in de printer. De modus **Foto** wordt automatisch ingeschakeld.

2. Druk op de knop **Selecteren**  om het menu van de **modus Fotokaart** weer te geven.
3. Druk bij **Foto's zoeken en afdrukken** op de knop **Selecteren** .
4. Blader met de **pijl** naar links of naar rechts   naar de foto die u wilt bewerken en druk op de knop **Selecteren** .
5. Druk op de knop **Menu** .  
Het **Menu Foto** wordt geopend.
6. Druk bij **Foto's bewerken** op de knop **Selecteren** .
- De menu-items verschijnen naast de foto die u wilt bewerken.
7. Blader met de **pijl** omhoog of omlaag   door de menu-items.
8. Blader met de **pijl** naar links of rechts   door de opties van elk menu-item.
9. Nadat u de foto's hebt aangepast, drukt u op de knop **Vorige**  om de wijzigingen op te slaan.





---

## Microsoft Office-bestanden afdrukken

1. Zet de computer en de printer aan en controleer of ze op elkaar zijn aangesloten.
2. Plaats een geheugenkaart in een geheugenkaartsleuf van de printer of een USB-sleutel in de PictBridge-poort van de printer.

De printer schakelt automatisch over naar de modus **Bestanden afdrukken** als de geheugenkaart of USB-sleutel alleen Microsoft Office-bestanden bevat. Alleen bestanden met de bestandsextensies \*.DOC, \*.DOCX, \*.PDF, \*.PPT, \*.PPTX, \*.RTF, \*.XLS, \*.XLSX, \*.WPD en \*.WPS worden herkend.

 **OPMERKING:** Als de geheugenkaart of USB-sleutel foto's bevat, schakelt de printer automatisch over naar de modus **Foto**. Druk op de knop **Vorige**  om het menu **Foto** te sluiten. Blader met de **pijl** omhoog of omlaag   naar **Bestanden afdrukken**. Druk op de knop **Selecteren**  om het menu van de **modus Bestanden afdrukken** weer te geven.

3. Druk op de knop **Starten**  om het menu met de **selectie voor bestanden afdrukken** te openen.  
 **OPMERKING:** Druk op de knop **Selecteren**  om de instellingen voor **Papierverwerking** te wijzigen voordat u een bestand selecteert dat moet worden afgedrukt. Nadat u de instellingen hebt aangepast, drukt u op de knop **Vorige**  om de wijzigingen op te slaan.
4. Blader met de **pijl** omhoog of omlaag   naar het bestand dat u wilt afdrukken.
5. Druk op de knop **Starten** .

# Specificaties

- [Overzicht](#)
- [Omgevingspecificaties](#)
- [Stroomverbruik en -vereisten](#)
- [Mogelijkheden van de faxfunctie](#)
- [Mogelijkheden van de afdruk- en scanmodus](#)
- [Omgevingspecificaties](#)
- [Geheugenspecificaties en -vereisten](#)
- [Materiaalsoorten en -formaten](#)
- [Kabels](#)

## Overzicht

Geheugen	<ul style="list-style-type: none"><li>• 32 MB SDRAM</li><li>• 4 MB FLASH</li><li>• 2 MB Fax</li></ul>
Aansluitingen	USB 2.0 High-Speed
Werkingsduur (gemiddeld)	5.000 pagina's per maand
Levensduur printer	<ul style="list-style-type: none"><li>• Printer: 18.000 pagina's</li><li>• Scanner: 18.000 scans</li><li>• ADI: 12.000 scans</li></ul>

## Omgevingspecificaties

### Temperatuur/relatieve luchtvochtigheid

Toestand	Temperatuur	Relatieve luchtvochtigheid (niet-condenserend)
Werking	16 °C tot 32 °C	8 tot 80%
Opslag	1 °C tot 60 °C	5 tot 80%
Vervoer	-40 °C tot 60 °C	5 tot 100%

## Stroomverbruik en -vereisten

Wisselstroominvoer	90–255 V
Frequentie	47 Hz tot 63 Hz
Minimale wisselstroominvoer	90 VAC
Maximale wisselstroominvoer	255 VAC
Maximale invoer	1,0 A
Gemiddeld stroomverbruik	
Stand-bymodus	< 10 W



## Mogelijkheden van de faxfunctie

Wanneer u scant of faxt, wordt het document met 200 dpi (dots per inch) gescand. U kunt zwart-witdocumenten faxen.

Als u de faxfunctie wilt gebruiken, moet de printer toegang hebben tot een computer waarop een actieve, analoge telefoonlijn is aangesloten.

 **OPMERKING:** als u faxt via een telefoonlijn die is aangesloten op een DSL-modem, moet u een DSL-filter installeren om storingen van het signaal voor de analoge fax te voorkomen.

 **OPMERKING:** ISDN-modems (Integrated Service Digital Network) en kabelmodems zijn geen faxmodems en worden niet ondersteund voor faxen.

## Mogelijkheden van de afdruk- en scanmodus

Met deze printer kunt u scannen met resoluties tussen 72 en 19.200 dpi. Dell™ raadt u echter aan de standaardresolutie te gebruiken.

Afdruk- en scanresolutie	Scanresolutie	Afdrukresolutie	
		Fotopapier/glossy papier	Alle andere materiaalsoorten
Concept	150 x 150 dpi	600 x 600 dpi	300 x 600 dpi
Normaal	300 x 300 dpi	1200 x 1200 dpi	600 x 600 dpi
Foto	600 x 600 dpi	4800 x 1200 dpi	1200 x 1200 dpi

## Omgevingspecificaties

De printer ondersteunt de volgende besturingssystemen:

- Windows Vista™
- Microsoft® Windows® XP Professional x64
- Microsoft Windows XP
- Microsoft Windows 2000

## Geheugenspecificaties en -vereisten

Uw besturingssysteem moet voldoen aan de minimale systeemvereisten.

Besturingssysteem	Processorsnelheid (MHz)	RAM (MB)	Vaste schijf
Windows Vista	800 MHz Pentium®/Celeron®	512	20 GB (15 GB vrije ruimte)
Microsoft Windows XP Professional x64	AMD Athlon 64, AMD Opteron, Intel Xeon met Intel EM64T-ondersteuning of Intel Pentium 4 met Intel EM64T-ondersteuning	256	1,5 GB
Microsoft Windows XP	Pentium II 300	128	500 MB
Microsoft Windows	Pentium II 233	128	500 MB

## Materiaalsoorten en -formaten

Materiaalsoort:	Ondersteunde formaten:	Maximumaantal
Normaal papier	<ul style="list-style-type: none"> <li>• Letter: 8,5 x 11 inch (216 x 279 mm)</li> <li>• A4: 8,27 x 11,69 inch (210 x 297 mm)</li> <li>• Legal: 8,5 x 14 inch (216 x 355,6 mm)</li> <li>• Executive: 7,25 x 10,5 inch (184,15 x 266,7 mm)</li> <li>• Statement: 8,5 x 5,5 inch (215,9 x 139,7 mm)</li> </ul>	150 vellen
Bannerpapier	<ul style="list-style-type: none"> <li>• A4 (banner)</li> <li>• Letter (banner)</li> </ul>	20 vellen
Enveloppen	<ul style="list-style-type: none"> <li>• 9-enveloppen: 3 7/8 x 8 7/8 inch</li> <li>• 10-enveloppen: 4 1/8 x 9 1/2 inch</li> <li>• 6 3/4-enveloppen: 3 1/4 x 6 1/2 inch</li> <li>• 7 3/4-enveloppen: 3 7/8 x 7 1/2 inch</li> <li>• A2 Baronial-enveloppen: 111 x 146 mm</li> <li>• B5-enveloppen: 176 x 250 mm</li> <li>• C5-enveloppen: 162 x 229 mm</li> <li>• C6-enveloppen: 114 x 162 mm</li> <li>• DL-enveloppen: 110 x 220 mm</li> <li>• Chokei 3-enveloppen: 120 x 235 mm</li> <li>• Chokei 4-enveloppen: 90 x 205 mm</li> <li>• Chokei 40-enveloppen: 90 x 225 mm</li> <li>• Kakugata 3-enveloppen: 216 x 277 mm</li> <li>• Kakugata 4-enveloppen: 197 x 267 mm</li> <li>• Kakugata 5-enveloppen: 190 x 240 mm</li> <li>• Kakugata 6-enveloppen: 162 x 229 mm</li> </ul>	10 enveloppen
Wenskaarten, indexkaarten, briefkaarten of fotokaarten	<ul style="list-style-type: none"> <li>• Foto-/briefkaart: 4 x 6 inch</li> <li>• Hagaki-kaart (100 x 148 mm)</li> <li>• Indexkaart: 3 x 5 inch</li> <li>• 3.5 x 5 inch</li> </ul>	25 kaarten
Fotopapier, glossy papier of mat papier	<ul style="list-style-type: none"> <li>• 8.5 x 11 inch (216 x 279 mm)</li> <li>• 4 x 6 inch (101,6 x 152,4 mm)</li> </ul>	50 vellen
Opstrijktransfers	8.5 x 11 inch (216 x 279 mm)	stapel van 10 mm
Transparanten	8,5 x 11 inch (216 x 279 mm)	50 transparanten
Aangepast papier	Het papierformaat valt binnen de volgende afmetingen: <ul style="list-style-type: none"> <li>• Breedte: 3,0 - 8,5 inch (76 - 216 mm)</li> <li>• Lengte: 5,0 - 17,0 inch (127 - 432 mm)</li> </ul>	150 vellen

## Kabels

U dient voor uw printer een USB-kabel (Universal Serial Bus) (apart verkrijgbaar) te gebruiken.



# Kopiëren



- [Documenten kopiëren](#)
  - [Kopieën sorteren](#)
  - [Foto's kopiëren](#)
  - [Dubbelzijdige documenten kopiëren](#)
  - [Dubbelzijdige kopieën maken](#)
  - [Kopieerinstellingen wijzigen](#)
- 

## Documenten kopiëren

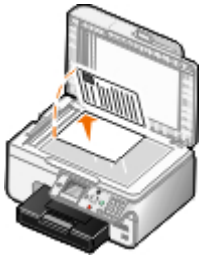

### Bedieningspaneel gebruiken

1. Zet de printer aan.
2. Plaats het papier in de printer. Zie voor meer informatie [Papier in de printer plaatsen](#).
3. Plaats het originele document in de printer.



4. Druk op de knop **Menu**  om de kopieerinstellingen te wijzigen.
5. Druk op de knop **Starten** .

De kopie wordt gemaakt met de geselecteerde optie voor kopiëren (kleur of zwart-wit).

 **OPMERKING:** als u op de knop **Starten** drukt  zonder een optie voor kopiëren te selecteren, wordt de kopie standaard in kleur afgedrukt.

### Computer gebruiken

1. Zet de computer en de printer aan en controleer of ze op elkaar zijn aangesloten.
2. Plaats het papier in de printer. Zie voor meer informatie [Papier in de printer plaatsen](#).
3. Plaats het originele document op de glasplaat. Zie voor meer informatie [Originele documenten plaatsen](#).
4. *Windows Vista™:*
  - a. Klik op  **Programma's**.

- b. Klik op **Dell printers**.
- c. Klik op **Dell 968 AIO Printer**.

*Windows XP® en Windows 2000:*

Klik op **Start® Programma's** of **Alle programma's® Dell printers® Dell 968 AIO Printer**.

5. Selecteer **Dell Takencentrum**.

Het **Dell Takencentrum** wordt geopend.

6. Selecteer het aantal exemplaren (1-99) en geef de kleurinstelling op in de keuzelijst **Kopiëren**.
7. Klik op **Meer kopieerinstellingen weergeven** om de gewenste kopieerinstellingen aan te passen.
8. Klik op **Nu kopiëren** als u de instellingen hebt aangepast.

---

## Kopieën sorteren



### Bedieningspaneel gebruiken

1. Zet de printer aan.
2. Plaats het papier in de printer. Zie [Papier in de printer plaatsen](#) voor meer informatie.
3. Plaats het originele document op de glasplaat.



4. Blader in het hoofdmenu met de **pijl** omhoog **▲** naar **Kopiëren** en druk op de knop **Selecteren**.
5. Blader met de **pijl** omhoog of omlaag **▲▼** naar **Exemplaren** en geef met de **pijl** naar links of rechts **◀▶** het gewenste aantal exemplaren (1-99) op.

 **OPMERKING:** u kunt documenten alleen sorteren als u meer dan één kopie maakt.

6. Blader met de **pijl** omhoog of omlaag **▲▼** naar **Sorteren** en blader met de **pijl** naar links of rechts **◀▶** naar **Aan**.
7. Druk op de knop **Selecteren** .
8. Druk op de knop **Starten** .

### Computer gebruiken

1. Zet de computer en de printer aan en controleer of ze op elkaar zijn aangesloten.

2. Plaats het papier in de printer. Zie voor meer informatie [Papier in de printer plaatsen](#).
3. Plaats het originele document op de glasplaat.



4. *Windows Vista:*

- a. Klik op  **Programma's**.
- b. Klik op **Dell printers**.
- c. Klik op **Dell 968 AIO Printer**.

*In Windows® XP of Windows 2000:*

Klik op **Start**® **Programma's** of **Alle programma's**® **Dell printers**® **Dell 968 AIO Printer**.

5. Selecteer **Dell Takencentrum**.

Het **Dell Takencentrum** wordt geopend.

6. Selecteer het aantal exemplaren (1-99) en geef de kleurinstelling op in de keuzelijst **Kopiëren**.

 **OPMERKING:** u kunt documenten alleen sorteren als u meer dan één kopie maakt.

7. Klik op **Meer kopieerinstellingen weergeven** om de gewenste kopieerinstellingen aan te passen.

8. Klik op de knop **Geavanceerd**.

Het dialoogvenster **Geavanceerde kopieerinstellingen** wordt geopend.

9. Schakel het selectievakje **Sorteren** in op het tabblad **Afdrukken**.

10. Klik op **OK**.

11. Klik op **Nu kopiëren** als u de instellingen hebt aangepast.

---

## Foto's kopiëren

### Bedieningspaneel gebruiken

1. Zet de printer aan.
2. Plaats het glossy of fotopapier met de afdrukszijde naar beneden in de printer. Zie [Papier in de printer plaatsen](#) voor meer informatie.
3. Plaats de foto op de glasplaat.



4. Blader met de **pijl** omhoog **▲** naar **Kopiëren** en druk op de knop **Selecteren** **✔**.
5. Blader in de **modus Kopiëren** met de **pijl** omhoog of omlaag **▲▼** naar **Inhoudstype**.
6. Blader met de **pijl** naar links of rechts **◀▶** naar **Foto**.
7. Druk op de knop **Starten** **▶**.

## Computer gebruiken

1. Zet de computer en de printer aan en controleer of ze op elkaar zijn aangesloten.
2. Plaats het glossy of fotopapier met de afdrukzijde naar boven in de printer. Zie voor meer informatie [Papier in de printer plaatsen](#).
3. Plaats de originele foto op de glasplaat. Zie voor meer informatie [Originele documenten plaatsen](#).
4. *Windows Vista:*
  - a. Klik op **Programma's**.
  - b. Klik op **Dell printers**.
  - c. Klik op **Dell 968 AIO Printer**.

*Windows XP en Windows 2000:*

Klik op **Start** **Programma's** of **Alle programma's** **Dell printers** **Dell 968 AIO Printer**.



5. Selecteer **Dell Takencentrum**.

Het **Dell Takencentrum** wordt geopend.
  6. Klik op **Nu weergeven**.
  7. Pas de stippelijnen aan zodat deze om het gedeelte van de afbeelding vallen dat u wilt afdrukken.
  8. Selecteer het aantal exemplaren (1-99) en geef de kleurinstellingen op in de keuzelijst **Kopiëren**.
  9. Klik op **Meer kopieerinstellingen weergeven** om de gewenste kopieerinstellingen aan te passen.
  10. Klik op **Nu kopiëren** als u de instellingen hebt aangepast.
-

# Dubbelzijdige documenten kopiëren

1. Plaats een origineel document in de ADI.



2. Blader in het hoofdmenu met de **pijl** omhoog of omlaag **▲** naar **Kopiëren** en druk op de knop **Selecteren** .
3. Blader in de **modus Kopiëren** met de **pijl** omhoog of omlaag **▲▼** naar **2-zijdige exemplaren**.
4. Blader met de **pijl** naar links of rechts **◀▶** naar **dubbelzijdige origineel, enkelzijdige kopie** (als u de optionele duplexeenheid niet gebruikt) of **dubbelzijdig origineel, dubbelzijdige kopie** (als u de optionele duplexeenheid gebruikt) en druk op de knop **Selecteren** .
5. Druk op de knop **Starten** .

Nadat het originele document is uitgevoerd in de ADI, volgt u de aanwijzingen op de display op het bedieningspaneel van de printer.

---



## Dubbelzijdige kopieën maken

Als u automatisch dubbelzijdige kopieën wilt maken van documenten, moet u een optionele duplexeenheid aanschaffen en installeren. Wanneer u een optionele duplexeenheid hebt geïnstalleerd, hoeft u niet handmatig het papier opnieuw in de printer te plaatsen. Met deze eenheid wordt het papier automatisch omgedraaid zodat het tweede deel van de afdruktaak op de lege zijde van de pagina's wordt afgedrukt.

 **OPMERKING:** Gebruik normaal A4- of Letter-papier als u dubbelzijdige kopieën wilt maken. Gebruik hiervoor *niet* enveloppen, wenskaarten of fotopapier.

1. Plaats een origineel document in de ADI.



2. Blader in het hoofdmenu met de **pijl** omhoog **▲** naar **Kopiëren** en druk op de knop **Selecteren** .
3. Blader in het menu **Modus Kopiëren** met de **pijl** omhoog of omlaag **▲▼** naar **2-zijdige exemplaren**.
4. Blader met de **pijl** naar links of rechts **◀▶** naar **1-->2** (enkelzijdig origineel, dubbelzijdige kopie) (als u een enkelzijdig document kopieert) of **2-->2** (dubbelzijdig origineel, dubbelzijdige kopie) (als u een dubbelzijdig document kopieert) en druk op de knop **Selecteren** .
5. Druk op de knop **Starten** .



# Kopieerinstellingen wijzigen

## Bedieningspaneel gebruiken

Als u de printer gebruikt als een zelfstandig kopieerapparaat, kunt u de kopieerinstellingen wijzigen in de menu's van de **modus Kopiëren** op het bedieningspaneel. Zie voor meer informatie over instellingen [Modus Kopiëren](#).

## Computer gebruiken

### 1. Windows Vista:

- a. Klik op  **Programma's**.
- b. Klik op **Dell printers**.
- c. Klik op **Dell 968 AIO Printer**.

*Windows XP en Windows 2000:*

Klik op **Start**® **Programma's** of **Alle programma's**® **Dell printers**® **Dell 968 AIO Printer**.

### 2. Selecteer **Dell Takencentrum**.

Het **Dell Takencentrum** wordt geopend.

### 3. Selecteer het aantal exemplaren (1-99) en geef de kleurinstelling op in de keuzelijst **Kopiëren**.

### 4. Klik op **Meer kopieerinstellingen weergeven** als u de volgende handelingen wilt uitvoeren:

- Een kopieerkwaliteit selecteren.
- Papierformaat selecteren
- Het formaat van het originele document selecteren.
- Het document lichter of donkerder maken.
- Het document vergroten of verkleinen.

### 5. Klik op de knop **Geavanceerd** om opties zoals papierformaat en kwaliteit te wijzigen.

### 6. Gebruik de volgende tabbladen om wijzigingen aan te brengen:

Tabblad	Handeling
Afdrukken	<ul style="list-style-type: none"><li>• Het papierformaat en de papiersoort selecteren.</li><li>• Opties voor afdrukken zonder rand selecteren.</li><li>• De afdrukkwaliteit selecteren</li><li>• Exemplaren sorteren.</li><li>• Laatste pagina eerst afdrukken.</li></ul>
Scannen	<ul style="list-style-type: none"><li>• De kleurdiepte en scanresolutie selecteren.</li><li>• De gescande afbeelding automatisch bijsnijden.</li><li>• De gevoeligheid van het hulpmiddel voor automatisch bijsnijden aanpassen.</li><li>• Het formaat opgeven van het gedeelte dat moet worden gescand.</li></ul>
Afbeeldingen verbeteren	<ul style="list-style-type: none"><li>• Afbeeldingen rechtmaken na het scannen (rechttrekken).</li><li>• Vage afbeeldingen verscherpen.</li><li>• De helderheid van de afbeelding aanpassen.</li><li>• De kleurcorrectiecurve (gamma) van de afbeelding aanpassen.</li></ul>
Afbeeldingspatronen	<ul style="list-style-type: none"><li>• Conversie van grijstinten naar een zwart-witpuntjespatroon vloeiend maken.</li></ul>

- Afbeeldingspatronen verwijderen bij scans uit tijdschriften of kranten (effenen).
- Achtergrondruis in kleurendocumenten verminderen.

7. Klik op **OK**.

8. Klik op **Nu kopiëren** als u de instellingen hebt aangepast.

# Bijlage

- [Beleid voor technische ondersteuning van Dell](#)
  - [Contact opnemen met Dell](#)
  - [Garantie en retourneringen](#)
- 

## Beleid voor technische ondersteuning van Dell

Technische ondersteuning door een technicus vindt plaats in samenwerking met de klant. Tijdens deze procedure wordt het probleem vastgesteld en worden oplossingen geleverd waarmee het besturingssysteem, de toepassingen en de hardwarestuurprogramma's kunnen worden hersteld naar de originele standaardconfiguratie waarmee het product door Dell is geleverd. Tevens wordt de juiste werking van de printer en de geïnstalleerde Dell hardware gecontroleerd. Naast de technische ondersteuning door een technicus is er online technische ondersteuning beschikbaar op Dell Support. U kunt wellicht extra technische ondersteuningsopties aanschaffen.

Dell levert beperkte technische ondersteuning voor de printer en eventuele geïnstalleerde software en randapparatuur van Dell. Ondersteuning voor software en randapparatuur van derden wordt geleverd door de betreffende fabrikant. Dit geldt onder andere voor producten die zijn gekocht en/of geïnstalleerd met Software & Peripherals (DellWare), ReadyWare en Custom Factory Integration (CFI/DellPlus).

---

## Contact opnemen met Dell

U kunt de ondersteuningswebsite van Dell raadplegen op [support.dell.com](http://support.dell.com). Selecteer de gewenste regio op de pagina WELCOME TO DELL SUPPORT en geef de gevraagde gegevens op voor toegang tot hulpprogramma's en ondersteuningsinformatie.

U kunt elektronisch contact opnemen met Dell op de volgende adressen:

- Internet

[www.dell.com/](http://www.dell.com/)

[www.dell.com/ap/](http://www.dell.com/ap/) (alleen voor Azië/Pacific)

[www.dell.com/jp/](http://www.dell.com/jp/) (alleen voor Japan)

[www.euro.dell.com](http://www.euro.dell.com) (alleen voor Europa)

[www.dell.com/la/](http://www.dell.com/la/) (alleen voor Latijns-Amerika en het Caribisch gebied)

[www.dell.ca](http://www.dell.ca) (alleen voor Canada)

- Anonieme FTP (File Transfer Protocol)

[ftp.dell.com](ftp://ftp.dell.com)

Meld u aan als anonieme gebruiker en geef uw e-mailadres op als wachtwoord.

- Elektronische ondersteuningservice

[mobile\\_support@us.dell.com](mailto:mobile_support@us.dell.com)

[support@us.dell.com](mailto:support@us.dell.com)

[la-techsupport@dell.com](mailto:la-techsupport@dell.com) (alleen voor Latijns-Amerika en het Caribisch gebied)

[apsupport@dell.com](mailto:apsupport@dell.com) (alleen voor Azië/Pacific)

[support.jp.dell.com](mailto:support.jp.dell.com) (alleen voor Japan)

[support.euro.dell.com](mailto:support.euro.dell.com) (alleen voor Europa)

- Elektronische offerteservice

[apmarketing@dell.com](mailto:apmarketing@dell.com) (alleen voor Azië/Pacific)

[sales\\_canada@dell.com](mailto:sales_canada@dell.com) (alleen voor Canada)

---

## Garantie en retourneringen

Dell Inc. ("Dell") vervaardigt haar hardwareproducten uit nieuwe onderdelen of onderdelen die als nieuw kunnen worden beschouwd in overeenstemming met de standaardrichtlijnen van de branche. Aanvullende informatie over de garantie die Dell verleent voor uw printer vindt u in de *Handleiding voor eigenaren*.

# Scannen

- [Documenten of foto's van één pagina scannen](#)
- [Meerdere foto's scannen in één bestand](#)
- [Documenten met meerdere pagina's scannen](#)
- [Scannen via een netwerk](#)
- [Computernaam en pincode instellen](#)
- [Gescande tekst bewerken met OCR \(Optical Character Recognition\)](#)
- [Gescande afbeeldingen bewerken](#)
- [Afbeelding op de computer opslaan](#)
- [Gescande afbeeldingen of documenten per e-mail verzenden](#)
- [Formaat van afbeeldingen of documenten wijzigen](#)
- [Gescande kopieën van krantenartikelen corrigeren](#)
- [Fotocollectie converteren naar elektronische indeling](#)
- [Scaninstellingen wijzigen](#)

---

## Documenten of foto's van één pagina scannen

1. Zet de computer en de printer aan en controleer of ze op elkaar zijn aangesloten.
2. Plaats het originele document op de glasplaat. Zie voor meer informatie [Originele documenten plaatsen](#).

 **OPMERKING:** plaats geen briefkaarten, fotokaarten, fotopapier of kleine afbeeldingen in de automatische documentinvoer (ADI). Plaats deze items op de glasplaat.

3. *Windows Vista™:*
  - a. Klik op  **Programma's**.
  - b. Klik op **Dell printers**.
  - c. Klik op **Dell 968 AIO Printer**.

*Windows XP® en Windows 2000:*

Klik op **Start® Programma's** of **Alle programma's® Dell printers® Dell 968 AIO Printer**.

4. Selecteer **Dell Takencentrum**.

Het **Dell Takencentrum** wordt geopend.
5. Selecteer in de keuzelijst **Gescande afbeelding verzenden naar** een programma als scanbestemming.

 **OPMERKING:** Selecteer **Verder zoeken** als het programma dat u wilt gebruiken niet in de lijst wordt weergegeven. Klik op **Toevoegen** in het volgende venster om het programma te selecteren en aan de lijst toe te voegen.

6. Klik op **Meer scaninstellingen weergeven** om de gewenste scaninstellingen aan te passen.
7. Klik op **Nu scannen** als u de instellingen hebt aangepast.

---

## Meerdere foto's scannen in één bestand

 **OPMERKING:** sommige programma's ondersteunen het scannen van meerdere pagina's niet.

1. Zet de computer en de printer aan en controleer of ze op elkaar zijn aangesloten.
2. Plaats het originele document op de glasplaat. Zie [Originele documenten plaatsen](#) voor meer informatie.
3. *In Windows Vista:*
  - a. Klik op  **Programma's**.
  - b. Klik op **Dell printers**.
  - c. Klik op **Dell 968 AIO Printer**.

*Windows XP en Windows 2000:*

Klik op **Start**® **Programma's** of **Alle programma's**® **Dell printers**® **Dell 968 AIO Printer**.

4. Selecteer **Dell Takencentrum**.

Het **Dell Takencentrum** wordt geopend.

5. Selecteer in de keuzelijst **Gescande afbeelding verzenden naar** een programma als scanbestemming.

 **OPMERKING:** Selecteer **Verder zoeken** als het programma dat u wilt gebruiken niet in de lijst wordt weergegeven. Klik op **Toevoegen** in het volgende venster om het programma te selecteren en aan de lijst toe te voegen.

6. Klik op **Meer scaninstellingen weergeven** om de gewenste scaninstellingen aan te passen.
7. Klik op de knop **Geavanceerd**.

Het dialoogvenster **Geavanceerde scaninstellingen** wordt geopend.

8. Schakel op het tabblad **Scannen** het selectievakje **Meerdere items scannen vóór uitvoeren** in.
9. Klik op **OK**.

10. Klik op **Nu scannen** als u de instellingen hebt aangepast.

Nadat u de eerste pagina hebt gescand, wordt het dialoogvenster **Wilt u nog een pagina scannen?** weergegeven.

11. Plaats het volgende vel op de glasplaat en klik op **Ja**. Herhaal deze handeling tot u alle pagina's hebt gescand.
12. Wanneer het scannen is voltooid, klikt u op **Nee**.

Als de laatste pagina of afbeelding is gescand, wordt één bestand met alle gescande pagina's of afbeelding gemaakt in de geselecteerde toepassing.

---

## Documenten met meerdere pagina's scannen

 **OPMERKING:** sommige programma's ondersteunen het scannen van meerdere pagina's niet.

1. Zet de computer en de printer aan en controleer of ze op elkaar zijn aangesloten.
2. Plaats het originele document in de automatische documentinvoer (ADI).



3. *Windows Vista:*

- a. Klik op  **Programma's**.
- b. Klik op **Dell printers**.
- c. Klik op **Dell 968 AIO Printer**.

*Windows XP en Windows 2000:*

Klik op **Start**® **Programma's** of **Alle programma's**® **Dell printers**® **Dell 968 AIO Printer**.

4. Selecteer **Dell Takencentrum**.

Het **Dell Takencentrum** wordt geopend.

5. Selecteer in de keuzelijst **Gescande afbeelding verzenden naar** een programma als scanbestemming.

 **OPMERKING:** Selecteer **Verder zoeken** als het programma dat u wilt gebruiken niet in de lijst wordt weergegeven. Klik op **Toevoegen** in het volgende venster om het programma te selecteren en aan de lijst toe te voegen.

6. Klik op **Meer scaninstellingen weergeven** om de gewenste scaninstellingen aan te passen.

7. Klik op **Nu scannen** als u de instellingen hebt aangepast.

De printer scant alle pagina's die in de ADI zijn geplaatst. Als alle pagina's in de ADI zijn gescand, wordt één bestand met alle gescande pagina's gemaakt in de geselecteerde toepassing.

---

## Scannen via een netwerk



1. Zet de computer en de printer aan en controleer of ze op elkaar zijn aangesloten.

2. Controleer of de computer en de printer zijn aangesloten op het netwerk.

 **OPMERKING:** u kunt Dell™ printers alleen op een netwerk aansluiten met een Dell netwerkadapter (los verkrijgbaar).

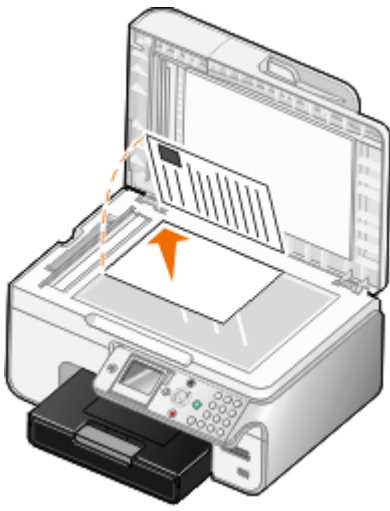
3. Plaats het originele document op de glasplaat.



4. Blader in het hoofdmenu met de **pijl** omhoog of omlaag  naar **Scannen** en druk op de knop **Selecteren** .

De printer stelt automatisch vast of deze is aangesloten op een netwerk. Als de printer is aangesloten op een netwerk, wordt het venster voor **host-selectie** weergegeven. Als de printer niet is aangesloten op een netwerk, wordt het menu **Modus Scannen** weergegeven.



5. In het venster voor **host-selectie** kiest u de computer waarnaar u het document wilt verzenden. Vervolgens drukt u op **Selecteren** .

 **OPMERKING:** De printersoftware moet op de computer zijn geïnstalleerd. Installeer de software met de cd *Drivers and Utilities*.

6. Geef de viercijferige pincode voor de hostcomputer op en druk op de knop **Selecteren** .

 **OPMERKING:** U kunt de pincode of de naam wijzigen van de computer waarnaar u de scan wilt verzenden. Zie [Computernaam en pincode instellen](#) voor meer informatie. De pincode is geen standaardvereiste, er wordt alleen om gevraagd als de pincode is ingesteld.

De printer downloadt een lijst met toepassingen van de computer.

7. Selecteer bij **Scannen** naar met de **pijl** naar links of rechts  een toepassing waarnaar u wilt scannen.
8. Breng eventuele wijzigingen aan in de scaninstellingen en druk op de knop **Starten** .

De scan wordt weergegeven op de geselecteerde computer.

---

## Computernaam en pincode instellen

Geef een naam voor uw computer op zodat u deze kunt vinden in het venster voor host-selectie wanneer u via een netwerk scant. Als u wilt voorkomen dat gebruikers een gescand document naar uw computer verzenden, stelt u een pincode voor scannen naar het netwerk in.

1. *Windows Vista:*
  - a. Klik op  **Configuratiescherm**.
  - b. Klik op **Hardware en geluid**.
  - c. Klik op **Printers**.

*Windows XP:* klik op **Start** ® **Instellingen**® **Configuratiescherm**® **Printers en andere hardware**® **Printers en faxapparaten**.

*Windows 2000:* klik op **Start**® **Instellingen**® **Printers**.



2. Klik met de rechtermuisknop op het printerpictogram en kies **Voorkeursinstellingen voor afdrukken**.

Het dialoogvenster **Voorkeursinstellingen voor afdrukken** wordt geopend.

3. Klik op het tabblad **Onderhoud** op **Netwerkondersteuning**.

Het dialoogvenster **Dell Netwerkopties** wordt geopend.

4. Klik op in het dialoogvenster **Dell Netwerkopties** op **Wijzig de naam van de computer en de pincode voor scannen via een netwerk**.

5. Volg de aanwijzingen op het scherm.

6. Nadat u een computernaam of pincode hebt opgegeven, klikt u op **OK**.

---

## Gescande tekst bewerken met OCR (Optical Character Recognition)

Met OCR-software kan een gescande afbeelding worden omgezet in tekst die kan worden bewerkt in een tekstverwerkingsprogramma. Er is een exemplaar van de OCR-software bij de printer geleverd, dat geïnstalleerd is tijdens de installatie van de printersoftware.

 **OPMERKING:** als u de stuurprogramma's en software van de Dell website hebt gedownload, is de OCR-software hierin niet opgenomen.

 **OPMERKING:** controleer of de OCR-software op de computer is geïnstalleerd (alleen voor Japans en Vereenvoudigd Chinees).

1. Zet de computer en de printer aan en controleer of ze op elkaar zijn aangesloten.
2. Plaats het originele document op de glasplaat.



3. *Windows Vista:*
  - a. Klik op  **Programma's**.
  - b. Klik op **Dell printers**.
  - c. Klik op **Dell 968 AIO Printer**.

*Windows XP en Windows 2000:*

Klik op **Start**® **Programma's** of **Alle programma's**® **Dell printers**® **Dell 968 AIO Printer**.

4. Selecteer **Dell Takencentrum**.

Het **Dell Takencentrum** wordt geopend.

5. Selecteer in de keuzelijst **Gescande afbeeldingen verzenden naar:** het gewenste tekstverwerkingsprogramma.

 **OPMERKING:** Selecteer **Verder zoeken** als het programma dat u wilt gebruiken, niet in de lijst wordt weergegeven. Klik op **Toevoegen** in het volgende venster om het programma te selecteren en aan de lijst

toe te voegen.

6. Klik op **Meer scaninstellingen weergeven** om de gewenste scaninstellingen aan te passen.
7. Klik op de knop **Geavanceerd**.

Het dialoogvenster **Geavanceerde scaninstellingen** wordt geopend.

8. Controleer of het selectievakje **Gescand item converteren naar tekst (OCR)** op het tabblad **Scannen** is ingeschakeld.
  9. Klik op **OK**.
  10. Klik op **Nu scannen** als u de instellingen hebt aangepast.  
Het gescande document wordt geopend in het geselecteerde programma.
- 

## Gescande afbeeldingen bewerken

1. Zet de computer en de printer aan en controleer of ze op elkaar zijn aangesloten.
2. Plaats het originele document op de glasplaat. Zie voor meer informatie [Originele documenten plaatsen](#).
3. *Windows Vista:*
  - a. Klik op  **Programma's**.
  - b. Klik op **Dell printers**.
  - c. Klik op **Dell 968 AIO Printer**.

*Windows XP en Windows 2000:*

Klik op **Start**  **Programma's** of **Alle programma's**  **Dell printers**  **Dell 968 AIO Printer**.

4. Selecteer **Dell Takencentrum**.  
Het **Dell Takencentrum** wordt geopend.
5. Selecteer in de keuzelijst **Gescande afbeelding verzenden naar** een programma als scanbestemming.

 **OPMERKING:** Als het gewenste programma niet wordt weergegeven, selecteert u **Verder zoeken** in de keuzelijst. Klik op **Toevoegen** in het volgende venster om het programma te selecteren en aan de lijst toe te voegen.

6. Klik op **Meer scaninstellingen weergeven** om de gewenste scaninstellingen aan te passen.
7. Klik op **Nu scannen** als u de instellingen hebt aangepast.  
Nadat de afbeelding is gescand, wordt deze geopend in het programma dat u hebt geselecteerd.
8. Bewerk de afbeelding met de hulpmiddelen die beschikbaar zijn in het programma dat u gebruikt. De volgende opties zijn meestal beschikbaar:
  - Rode ogen verwijderen
  - Afbeeldingen bijsnijden
  - Tekst toevoegen aan de afbeelding
  - Helderheid en contrast van de afbeelding aanpassen

## Afbeelding op de computer opslaan

1. Zet de computer en de printer aan en controleer of ze op elkaar zijn aangesloten.
2. Plaats het originele document op de glasplaat. Zie voor meer informatie [Originele documenten plaatsen](#).
3. *Windows Vista:*
  - a. Klik op  **Programma's**.
  - b. Klik op **Dell printers**.
  - c. Klik op **Dell 968 AIO Printer**.

*Windows XP en Windows 2000:*

Klik op **Start**® **Programma's** of **Alle programma's**® **Dell printers**® **Dell 968 AIO Printer**.

4. Selecteer **Dell Takencentrum**.

Het **Dell Takencentrum** wordt geopend.
  5. Klik op **Afbeelding opslaan op de computer** in het gedeelte **Speciale functies**.
  6. Volg de aanwijzingen op het scherm om een afbeelding op te slaan op de computer.
- 

## Gescande afbeeldingen of documenten per e-mail verzenden

 **OPMERKING:** Als de printer is aangesloten op een netwerk met een draadloze of Ethernet-verbinding, moet u de scantaak starten vanaf het bedieningspaneel van de printer. Zie [Vanaf een netwerkprinter](#) voor meer informatie.

1. Zet de computer en de printer aan en controleer of ze op elkaar zijn aangesloten.
2. Plaats het originele document op de glasplaat. Zie [Originele documenten plaatsen](#) voor meer informatie.
3. *Windows Vista:*
  - a. Klik op  **Programma's**.
  - b. Klik op **Dell printers**.
  - c. Klik op **Dell 968 AIO Printer**.

*Windows XP en Windows 2000:*

Klik op **Start**® **Programma's** of **Alle programma's**® **Dell printers**® **Dell 968 AIO Printer**.

4. Selecteer **Dell Takencentrum**.

Het **Dell Takencentrum** wordt geopend.
5. Klik op **Afbeelding of document e-mailen** in het gedeelte **Speciale functies**.
6. Volg de aanwijzingen op het scherm om het document voor te bereiden voor e-mailen.
7. Klik op **Volgende**.

8. Open het e-mailprogramma, schrijf het bericht bij het document en verzend het bericht.

 **OPMERKING:** raadpleeg de Help in uw e-mailprogramma voor meer informatie over het toevoegen van documenten aan uw e-mailberichten.



## Vanaf een netwerkprinter

1. Zet de computer en de printer aan en controleer of ze op elkaar zijn aangesloten.

2. Controleer of de computer en de printer zijn aangesloten op het netwerk.

 **OPMERKING:** u kunt Dell printers alleen op een netwerk aansluiten met een Dell netwerkadapter (los verkrijgbaar).

3. Plaats het originele document op de glasplaat. Zie [Originele documenten plaatsen](#) voor meer informatie.

4. Blader op het bedieningspaneel van de printer met de **pijl** omhoog of omlaag   naar Scannen en druk op de knop **Selecteren** .

5. In het venster voor **host-selectie** kiest u de computer waarnaar u het document wilt verzenden. Vervolgens drukt u op **Selecteren** .

 **OPMERKING:** De printersoftware moet op de computer zijn geïnstalleerd. Installeer de software met de cd *Drivers and Utilities*.

6. Geef zo nodig de viercijferige pincode voor de hostcomputer op en druk op de knop **Selecteren** .

 **OPMERKING:** U kunt de pincode of de naam wijzigen van de computer waarnaar u de scan wilt verzenden. Zie [Computernaam en pincode instellen](#) voor meer informatie. De pincode is geen standaardvereiste, er wordt alleen om gevraagd als de pincode is ingesteld.

De printer downloadt een lijst met toepassingen van de computer.

7. Blader bij Scannen naar met de **pijl** naar links of rechts   naar E-mail.

8. Breng eventuele wijzigingen aan in de scaninstellingen en druk op de knop **Starten** .

De scan wordt als bijlage toegevoegd aan een nieuwe e-mailbericht in uw standaard-e-mailtoepassing. Schrijf een bericht bij het bijgevoegde document en verzend het bericht.

---

## Formaat van afbeeldingen of documenten wijzigen

1. Zet de computer en de printer aan en controleer of ze op elkaar zijn aangesloten.

2. Plaats het originele document op de glasplaat. Zie voor meer informatie [Originele documenten plaatsen](#).

3. *Windows Vista:*

a. Klik op  **Programma's**.

b. Klik op **Dell printers**.

c. Klik op **Dell 968 AIO Printer**.

*Windows XP en Windows 2000:*

Klik op **Start**  **Programma's** of **Alle programma's**  **Dell printers**  **Dell 968 AIO Printer**.

4. Selecteer **Dell Takencentrum**.

Het **Dell Takencentrum** wordt geopend.

5. Klik op **Nu weergeven**.

 **OPMERKING:** Als de grootte van de scan (in de rechterbovenhoek van het voorbeeldvenster) in rood wordt weergegeven, zijn er onvoldoende systeembronnen beschikbaar om de scan uit te voeren met het formaat of de resolutie die u hebt geselecteerd. Verlaag de resolutie of verklein het formaat van het scangebied om dit probleem op te lossen.

6. Selecteer **Afbeelding vergroten of verkleinen** in het gedeelte **Speciale functies**.
7. Volg de aanwijzingen op het scherm om het formaat van de nieuwe afbeelding te selecteren.
8. Klik op **Nu scannen** als u de afbeelding hebt aangepast.

---

## Gescande kopieën van krantenartikelen corrigeren

1. Zet de computer en de printer aan en controleer of ze op elkaar zijn aangesloten.
2. Plaats het krantenartikel of het knipsel met de bedrukte zijde omlaag op de glasplaat.



3. *Windows Vista:*
  - a. Klik op  **Programma's**.
  - b. Klik op **Dell printers**.
  - c. Klik op **Dell 968 AIO Printer**.

*Windows XP en Windows 2000:*

Klik op **Start**® **Programma's** of **Alle programma's**® **Dell printers**® **Dell 968 AIO Printer**.

4. Klik op **Dell Takencentrum**.

Het **Dell Takencentrum** wordt geopend.

5. Klik **Zie meer scaninstellingen** of **Zie meer kopieerinstellingen**.

6. Klik op **Geavanceerd**.

Het dialoogvenster **Geavanceerde scaninstellingen** wordt geopend.

7. Selecteer **Afbeeldingspatronen verwijderen bij scans uit tijdschrift/krant (effenen)** op het tabblad **Afbeeldingspatronen**.

8. Selecteer de optie **Best (kwaliteit)** of **Best (snelheid)**.
  9. Selecteer het type item dat u scant of kopieert in de keuzelijst **Wat is er gescand?**.
  10. Klik op **OK** om de instellingen op te slaan.
  11. Scan of kopieer het item.
- 

## Fotocollectie converteren naar elektronische indeling

1. Zet de computer en de printer aan en controleer of ze op elkaar zijn aangesloten.
  2. *Windows Vista:*
    - a. Klik op  **Programma's**.
    - b. Klik op **Dell printers**.
    - c. Klik op **Dell 968 AIO Printer**.
  - Windows XP en Windows 2000:*

Klik op **Start**  **Programma's** of **Alle programma's**  **Dell printers**  **Dell 968 AIO Printer**.
  3. Klik op **Dell Takencentrum**.

Het **Dell Takencentrum** wordt geopend.
  4. Klik op **MagiChop - Meerdere foto's opslaan** in het gedeelte **Speciale functies**.
  5. Plaats de foto's op de glasplaat met ruimte tussen de foto's en de rand van de glasplaat.
  6. Klik op **Geef een voorbeeld van de afbeelding weer (vereist)**.
  7. Selecteer de bestandslocatie van de bestanden.
  8. Als u wilt dat de opties voor draaien en het wijzigen van de naam beschikbaar zijn na het scannen, selecteert u **Opties voor draaien en wijzigen van de naam weergeven tijdens het opslaan**.
  9. Klik op **Nu scannen**.
- 

## Scaninstellingen wijzigen

## Bedieningspaneel gebruiken

U kunt de kopieerinstellingen wijzigen in het menu **Scannen** op het bedieningspaneel. Zie voor meer informatie over instellingen [Modus Scannen](#).

## Computer gebruiken

1. *Windows Vista:*
  - a. Klik op  **Programma's**.
  - b. Klik op **Dell printers**.

c. Klik op **Dell 968 AIO Printer**.

*Windows XP en Windows 2000:*

Klik op **Start® Programma's** of **Alle programma's® Dell printers® Dell 968 AIO Printer**.

2. Selecteer **Dell Takencentrum**.

Het **Dell Takencentrum** wordt geopend.

3. Selecteer in de keuzelijst **Gescande afbeeldingen verzenden naar:** een programma als scanbestemming.

 **OPMERKING:** Als het gewenste programma niet wordt weergegeven, selecteert u **Verder zoeken** in de keuzelijst. Klik op **Toevoegen** in het volgende venster om het programma te selecteren en aan de lijst toe te voegen.

4. Klik op **Meer scaninstellingen weergeven** als u de volgende handelingen wilt uitvoeren:

- Het type document selecteren dat wordt gescand.
- De scanresolutie selecteren.

5. Klik op de knop **Geavanceerd** om opties zoals papierformaat en kwaliteit te wijzigen.

6. Gebruik de volgende tabbladen om wijzigingen aan te brengen:

Tabblad	Handeling
Scannen	<ul style="list-style-type: none"><li>• Een kleurdiepte selecteren.</li><li>• Een scanresolutie selecteren.</li><li>• De gevoeligheid van het hulpmiddel voor automatisch bijnijden aanpassen.</li><li>• Te scannen gebied instellen.</li><li>• Het OCR-programma gebruiken om gescande items naar tekst te converteren.</li><li>• Aangeven dat u meerdere items scant.</li><li>• De lijst met bestemmingsprogramma's voor scans bijwerken.</li><li>• Het standaardfaxstuurprogramma bijwerken.</li></ul>
Afbeeldingen verbeteren	<ul style="list-style-type: none"><li>• Afbeeldingen rechtmaken na het scannen (rechttrekken).</li><li>• Vage afbeeldingen verscherpen.</li><li>• De helderheid van de afbeelding aanpassen.</li><li>• De kleurcorrectiecurve (gamma) van de afbeelding aanpassen.</li></ul>
Afbeeldingspatronen	<ul style="list-style-type: none"><li>• Conversie van grijstinten naar een zwart-witpuntjespatroon vloeiend maken.</li><li>• Afbeeldingspatronen verwijderen bij scans uit tijdschriften of kranten (effenen).</li><li>• Achtergrondruis in kleurendocumenten verminderen.</li></ul>

7. Klik op **OK**.

8. Klik op **Nu scannen** als u de instellingen hebt aangepast.

# Kennisgeving over licenties

[BSD License and Warranty statements](#)

[GNU License](#)

Aanvullende licenties voor open-sourcesoftware op deze cd vindt u in D:\Drivers\XPS\Zopen.pdf

De software van de printer omvat:

- Software die is ontwikkeld door, en waarop het copyright berust bij Dell en/of derden
- Door Dell aangepaste software die is gelicentieerd onder de bepalingen van versie 2 van GNU General Public License (GNU GPL) en versie 2.1 van GNU Lesser General Public License (LGPL)
- Software die is gelicentieerd onder de bepalingen van de BSD-licentie en -garantieverklaringen
- Software die gedeeltelijk is gebaseerd op het werk van de Independent JPEG Group

De door Dell aangepaste software met GNU-licentie is vrije software. U mag de software verspreiden en/of aanpassen volgens de bepalingen van de hierboven vermelde licenties. Deze licenties verlenen u geen rechten op de software in deze printer die onder het copyright van Dell of derden valt.

Software met GNU-licentie wordt uitdrukkelijk zonder garantie geleverd. De versie die door Dell is aangepast wordt dan ook zonder garantie geleverd. Raadpleeg de afwijzing van garanties in de vermelde licenties voor meer informatie.

---

## BSD License and Warranty statements

Copyright (c) 1991 The Regents of the University of California. All rights reserved.

Redistribution and use in source and binary forms, with or without modification, are permitted provided that the following conditions are met:

1. Redistributions of source code must retain the above copyright notice, this list of conditions and the following disclaimer.
2. Redistributions in binary form must reproduce the above copyright notice, this list of conditions and the following disclaimer in the documentation and/or other materials provided with the distribution.
3. The name of the author may not be used to endorse or promote products derived from this software without specific prior written permission.

THIS SOFTWARE IS PROVIDED BY THE AUTHOR ``AS IS'' AND ANY EXPRESS OR IMPLIED WARRANTIES, INCLUDING, BUT NOT LIMITED TO, THE IMPLIED WARRANTIES OF MERCHANTABILITY AND FITNESS FOR A PARTICULAR PURPOSE ARE DISCLAIMED. IN NO EVENT SHALL THE AUTHOR BE LIABLE FOR ANY DIRECT, INDIRECT, INCIDENTAL, SPECIAL, EXEMPLARY, OR CONSEQUENTIAL DAMAGES (INCLUDING, BUT NOT LIMITED TO, PROCUREMENT OF SUBSTITUTE GOODS OR SERVICES; LOSS OF USE, DATA, OR PROFITS; OR BUSINESS INTERRUPTION) HOWEVER CAUSED AND ON ANY THEORY OF LIABILITY, WHETHER IN CONTRACT, STRICT LIABILITY, OR TORT (INCLUDING NEGLIGENCE OR OTHERWISE) ARISING IN ANY WAY OUT OF THE USE OF THIS SOFTWARE, EVEN IF ADVISED OF THE POSSIBILITY OF SUCH DAMAGE.

---

## GNU License

GENERAL PUBLIC LICENSE

Version 2, June 1991

Copyright (C) 1989, 1991 Free Software Foundation, Inc.

59 Temple Place, Suite 330, Boston, MA 02111-1307 USA



Everyone is permitted to copy and distribute verbatim copies of this license document, but changing it is not allowed.

## Preamble

The licenses for most software are designed to take away your freedom to share and change it. By contrast, the GNU General Public License is intended to guarantee your freedom to share and change free software--to make sure the software is free for all its users. This General Public License applies to most of the Free Software Foundation's software and to any other program whose authors commit to using it. (Some other Free Software Foundation software is covered by the GNU Library General Public License instead.) You can apply it to your programs, too.

When we speak of free software, we are referring to freedom, not price. Our General Public Licenses are designed to make sure that you have the freedom to distribute copies of free software (and charge for this service if you wish), that you receive source code or can get it if you want it, that you can change the software or use pieces of it in new free programs; and that you know you can do these things.

To protect your rights, we need to make restrictions that forbid anyone to deny you these rights or to ask you to surrender the rights. These restrictions translate to certain responsibilities for you if you distribute copies of the software, or if you modify it.

For example, if you distribute copies of such a program, whether gratis or for a fee, you must give the recipients all the rights that you have. You must make sure that they, too, receive or can get the source code. And you must show them these terms so they know their rights.

We protect your rights with two steps: (1) copyright the software, and (2) offer you this license which gives you legal permission to copy, distribute and/or modify the software.

Also, for each author's protection and ours, we want to make certain that everyone understands that there is no warranty for this free software. If the software is modified by someone else and passed on, we want its recipients to know that what they have is not the original, so that any problems introduced by others will not reflect on the original authors' reputations.

Finally, any free program is threatened constantly by software patents. We wish to avoid the danger that redistributors of a free program will individually obtain patent licenses, in effect making the program proprietary. To prevent this, we have made it clear that any patent must be licensed for everyone's free use or not licensed at all.

The precise terms and conditions for copying, distribution and modification follow.

## GNU GENERAL PUBLIC LICENSE

### TERMS AND CONDITIONS FOR COPYING, DISTRIBUTION AND MODIFICATION

0. This License applies to any program or other work which contains a notice placed by the copyright holder saying it may be distributed under the terms of this General Public License. The "Program", below, refers to any such program or work, and a "work based on the Program" means either the Program or any derivative work under copyright law: that is to say, a work containing the Program or a portion of it, either verbatim or with modifications and/or translated into another language. (Hereinafter, translation is included without limitation in the term "modification".) Each licensee is addressed as "you". Activities other than copying, distribution and modification are not covered by this License; they are outside its scope. The act of running the Program is not restricted, and the output from the Program is covered only if its contents constitute a work based on the Program (independent of having been made by running the Program). Whether that is true depends on what the Program does.

1. You may copy and distribute verbatim copies of the Program's source code as you receive it, in any medium, provided that you conspicuously and appropriately publish on each copy an appropriate copyright notice and disclaimer of warranty; keep intact all the notices that refer to this License and to the absence of any warranty; and give any other recipients of the Program a copy of this License along with the Program.

You may charge a fee for the physical act of transferring a copy, and you may at your option offer warranty protection in exchange for a fee.

2. You may modify your copy or copies of the Program or any portion of it, thus forming a work based on the Program, and copy and distribute such modifications or work under the terms of Section 1 above, provided that you also meet all of these conditions:

a. You must cause the modified files to carry prominent notices stating that you changed the files and the date of any change.

b. You must cause any work that you distribute or publish, that in whole or in part contains or is derived from the Program or any part thereof, to be licensed as a whole at no charge to all third parties under the terms of this License.

c. If the modified program normally reads commands interactively when run, you must cause it, when started running for such interactive use in the most ordinary way, to print or display an announcement including an appropriate copyright notice and a notice that there is no warranty (or else, saying that you provide a warranty) and that users may redistribute the program under these conditions, and telling the user how to view a copy of this License. (Exception: if the Program itself is interactive but does not normally print such an announcement, your work based on the Program is not required to print an announcement.)

These requirements apply to the modified work as a whole. If identifiable sections of that work are not derived from the

Program, and can be reasonably considered independent and separate works in themselves, then this License, and its terms, do not apply to those sections when you distribute them as separate works. But when you distribute the same sections as part of a whole which is a work based on the Program, the distribution of the whole must be on the terms of this License, whose permissions for other licensees extend to the entire whole, and thus to each and every part regardless of who wrote it.

Thus, it is not the intent of this section to claim rights or contest your rights to work written entirely by you; rather, the intent is to exercise the right to control the distribution of derivative or collective works based on the Program.

In addition, mere aggregation of another work not based on the Program with the Program (or with a work based on the Program) on a volume of a storage or distribution medium does not bring the other work under the scope of this License.

3. You may copy and distribute the Program (or a work based on it, under Section 2) in object code or executable form under the terms of Sections 1 and 2 above provided that you also do one of the following:

- a. Accompany it with the complete corresponding machine-readable source code, which must be distributed under the terms of Sections 1 and 2 above on a medium customarily used for software interchange; or,
- b. Accompany it with a written offer, valid for at least three years, to give any third party, for a charge no more than your cost of physically performing source distribution, a complete machine-readable copy of the corresponding source code, to be distributed under the terms of Sections 1 and 2 above on a medium customarily used for software interchange; or,
- c. Accompany it with the information you received as to the offer to distribute corresponding source code. (This alternative is allowed only for noncommercial distribution and only if you received the program in object code or executable form with such an offer, in accord with Subsection b above.)

The source code for a work means the preferred form of the work for making modifications to it. For an executable work, complete source code means all the source code for all modules it contains, plus any associated interface definition files, plus the scripts used to control compilation and installation of the executable. However, as a special exception, the source code distributed need not include anything that is normally distributed (in either source or binary form) with the major components (compiler, kernel, and so on) of the operating system on which the executable runs, unless that component itself accompanies the executable.

If distribution of executable or object code is made by offering access to copy from a designated place, then offering equivalent access to copy the source code from the same place counts as distribution of the source code, even though third parties are not compelled to copy the source along with the object code.

4. You may not copy, modify, sublicense, or distribute the Program except as expressly provided under this License. Any attempt otherwise to copy, modify, sublicense or distribute the Program is void, and will automatically terminate your rights under this License. However, parties who have received copies, or rights, from you under this License will not have their licenses terminated so long as such parties remain in full compliance.

5. You are not required to accept this License, since you have not signed it. However, nothing else grants you permission to modify or distribute the Program or its derivative works. These actions are prohibited by law if you do not accept this License. Therefore, by modifying or distributing the Program (or any work based on the Program), you indicate your acceptance of this License to do so, and all its terms and conditions for copying, distributing or modifying the Program or works based on it.

6. Each time you redistribute the Program (or any work based on the Program), the recipient automatically receives a license from the original licensor to copy, distribute or modify the Program subject to these terms and conditions. You may not impose any further restrictions on the recipients' exercise of the rights granted herein. You are not responsible for enforcing compliance by third parties to this License.

7. If, as a consequence of a court judgment or allegation of patent infringement or for any other reason (not limited to patent issues), conditions are imposed on you (whether by court order, agreement or otherwise) that contradict the conditions of this License, they do not excuse you from the conditions of this License. If you cannot distribute so as to satisfy simultaneously your obligations under this License and any other pertinent obligations, then as a consequence you may not distribute the Program at all. For example, if a patent license would not permit royalty-free redistribution of the Program by all those who receive copies directly or indirectly through you, then the only way you could satisfy both it and this License would be to refrain entirely from distribution of the Program.

If any portion of this section is held invalid or unenforceable under any particular circumstance, the balance of the section is intended to apply and the section as a whole is intended to apply in other circumstances.

It is not the purpose of this section to induce you to infringe any patents or other property right claims or to contest validity of any such claims; this section has the sole purpose of protecting the integrity of the free software distribution system, which is implemented by public license practices. Many people have made generous contributions to the wide range of software distributed through that system in reliance on consistent application of that system; it is up to the author/donor to decide if he or she is willing to distribute software through any other system and a licensee cannot impose that choice.

This section is intended to make thoroughly clear what is believed to be a consequence of the rest of this License.

8. If the distribution and/or use of the Program is restricted in certain countries either by patents or by copyrighted interfaces, the original copyright holder who places the Program under this License may add an explicit geographical distribution limitation excluding those countries, so that distribution is permitted only in or among countries not thus

excluded. In such case, this License incorporates the limitation as if written in the body of this License.

9. The Free Software Foundation may publish revised and/or new versions of the General Public License from time to time. Such new versions will be similar in spirit to the present version, but may differ in detail to address new problems or concerns.

Each version is given a distinguishing version number. If the Program specifies a version number of this License which applies to it and "any later version", you have the option of following the terms and conditions either of that version or of any later version published by the Free Software Foundation. If the Program does not specify a version number of this License, you may choose any version ever published by the Free Software Foundation.

10. If you wish to incorporate parts of the Program into other free programs whose distribution conditions are different, write to the author to ask for permission. For software which is copyrighted by the Free Software Foundation, write to the Free Software Foundation; we sometimes make exceptions for this. Our decision will be guided by the two goals of preserving the free status of all derivatives of our free software and of promoting the sharing and reuse of software generally.

#### NO WARRANTY

11. BECAUSE THE PROGRAM IS LICENSED FREE OF CHARGE, THERE IS NO WARRANTY FOR THE PROGRAM, TO THE EXTENT PERMITTED BY APPLICABLE LAW. EXCEPT WHEN OTHERWISE STATED IN WRITING THE COPYRIGHT HOLDERS AND/OR OTHER PARTIES PROVIDE THE PROGRAM "AS IS" WITHOUT WARRANTY OF ANY KIND, EITHER EXPRESSED OR IMPLIED, INCLUDING, BUT NOT LIMITED TO, THE IMPLIED WARRANTIES OF MERCHANTABILITY AND FITNESS FOR A PARTICULAR PURPOSE. THE ENTIRE RISK AS TO THE QUALITY AND PERFORMANCE OF THE PROGRAM IS WITH YOU. SHOULD THE PROGRAM PROVE DEFECTIVE, YOU ASSUME THE COST OF ALL NECESSARY SERVICING, REPAIR OR CORRECTION.

12. IN NO EVENT UNLESS REQUIRED BY APPLICABLE LAW OR AGREED TO IN WRITING WILL ANY COPYRIGHT HOLDER, OR ANY OTHER PARTY WHO MAY MODIFY AND/OR REDISTRIBUTE THE PROGRAM AS PERMITTED ABOVE, BE LIABLE TO YOU FOR DAMAGES, INCLUDING ANY GENERAL, SPECIAL, INCIDENTAL OR CONSEQUENTIAL DAMAGES ARISING OUT OF THE USE OR INABILITY TO USE THE PROGRAM (INCLUDING BUT NOT LIMITED TO LOSS OF DATA OR DATA BEING RENDERED INACCURATE OR LOSSES SUSTAINED BY YOU OR THIRD PARTIES OR A FAILURE OF THE PROGRAM TO OPERATE WITH ANY OTHER PROGRAMS), EVEN IF SUCH HOLDER OR OTHER PARTY HAS BEEN ADVISED OF THE POSSIBILITY OF SUCH DAMAGES.

#### END OF TERMS AND CONDITIONS

#### How to Apply These Terms to Your New Programs

If you develop a new program, and you want it to be of the greatest possible use to the public, the best way to achieve this is to make it free software which everyone can redistribute and change under these terms.

To do so, attach the following notices to the program. It is safest to attach them to the start of each source file to most effectively convey the exclusion of warranty; and each file should have at least the "copyright" line and a pointer to where the full notice is found.

1 April 1989

Lexmark International, Inc.

This General Public License does not permit incorporating your program into proprietary programs. If your program is a subroutine library, you may consider it more useful to permit linking proprietary applications with the library. If this is what you want to do, use the GNU Library General Public License instead of this License.

#### GNU LESSER GENERAL PUBLIC LICENSE

Version 2.1, February 1999

Copyright (C) 1991, 1999 Free Software Foundation, Inc.

59 Temple Place, Suite 330, Boston, MA 02111-1307 USA

Everyone is permitted to copy and distribute verbatim copies of this license document, but changing it is not allowed.

[This is the first released version of the Lesser GPL. It also counts as the successor of the GNU Library Public License, version 2, hence the version number 2.1.]

#### Preamble

The licenses for most software are designed to take away your freedom to share and change it. By contrast, the GNU General Public Licenses are intended to guarantee your freedom to share and change free software--to make sure the software is free for all its users.

This license, the Lesser General Public License, applies to some specially designated software packages--typically libraries--of the Free Software Foundation and other authors who decide to use it. You can use it too, but we suggest you first think carefully about whether this license or the ordinary General Public License is the better strategy to use in any particular case, based on the explanations below.

When we speak of free software, we are referring to freedom of use, not price. Our General Public Licenses are designed to make sure that you have the freedom to distribute copies of free software (and charge for this service if you wish); that you receive source code or can get it if you want it; that you can change the software and use pieces of it in new free programs; and that you are informed that you can do these things.

To protect your rights, we need to make restrictions that forbid distributors to deny you these rights or to ask you to surrender these rights. These restrictions translate to certain responsibilities for you if you distribute copies of the library or if you modify it.

For example, if you distribute copies of the library, whether gratis or for a fee, you must give the recipients all the rights that we gave you. You must make sure that they, too, receive or can get the source code. If you link other code with the library, you must provide complete object files to the recipients, so that they can relink them with the library after making changes to the library and recompiling it. And you must show them these terms so they know their rights.

We protect your rights with a two-step method: (1) we copyright the library, and (2) we offer you this license, which gives you legal permission to copy, distribute and/or modify the library.

To protect each distributor, we want to make it very clear that there is no warranty for the free library. Also, if the library is modified by someone else and passed on, the recipients should know that what they have is not the original version, so that the original author's reputation will not be affected by problems that might be introduced by others.

Finally, software patents pose a constant threat to the existence of any free program. We wish to make sure that a company cannot effectively restrict the users of a free program by obtaining a restrictive license from a patent holder. Therefore, we insist that any patent license obtained for a version of the library must be consistent with the full freedom of use specified in this license.

Most GNU software, including some libraries, is covered by the ordinary GNU General Public License. This license, the GNU Lesser General Public License, applies to certain designated libraries, and is quite different from the ordinary General Public License. We use this license for certain libraries in order to permit linking those libraries into non-free programs.

When a program is linked with a library, whether statically or using a shared library, the combination of the two is legally speaking a combined work, a derivative of the original library. The ordinary General Public License therefore permits such linking only if the entire combination fits its criteria of freedom. The Lesser General Public License permits more lax criteria for linking other code with the library.

We call this license the "Lesser" General Public License because it does Less to protect the user's freedom than the ordinary General Public License. It also provides other free software developers Less of an advantage over competing non-free programs. These disadvantages are the reason we use the ordinary General Public License for many libraries. However, the Lesser license provides advantages in certain special circumstances.

For example, on rare occasions, there may be a special need to encourage the widest possible use of a certain library, so that it becomes a de-facto standard. To achieve this, non-free programs must be allowed to use the library. A more frequent case is that a free library does the same job as widely used non-free libraries. In this case, there is little to gain by limiting the free library to free software only, so we use the Lesser General Public License.

In other cases, permission to use a particular library in non-free programs enables a greater number of people to use a large body of free software. For example, permission to use the GNU C Library in non-free programs enables many more people to use the whole GNU operating system, as well as its variant, the GNU/Linux operating system.

Although the Lesser General Public License is Less protective of the users' freedom, it does ensure that the user of a program that is linked with the Library has the freedom and the wherewithal to run that program using a modified version of the Library.

The precise terms and conditions for copying, distribution and modification follow. Pay close attention to the difference between a "work based on the library" and a "work that uses the library". The former contains code derived from the library, whereas the latter must be combined with the library in order to run.

## GNU LESSER GENERAL PUBLIC LICENSE

### TERMS AND CONDITIONS FOR COPYING, DISTRIBUTION AND MODIFICATION

0. This License Agreement applies to any software library or other program which contains a notice placed by the copyright holder or other authorized party saying it may be distributed under the terms of this Lesser General Public License (also called "this License"). Each licensee is addressed as "you".

A "library" means a collection of software functions and/or data prepared so as to be conveniently linked with application programs (which use some of those functions and data) to form executables.

The "Library", below, refers to any such software library or work which has been distributed under these terms. A "work based on the Library" means either the Library or any derivative work under copyright law: that is to say, a work containing the Library or a portion of it, either verbatim or with modifications and/or translated straightforwardly into another language. (Hereinafter, translation is included without limitation in the term "modification".)

"Source code" for a work means the preferred form of the work for making modifications to it. For a library, complete source code means all the source code for all modules it contains, plus any associated interface definition files, plus the scripts used to control compilation and installation of the library.

Activities other than copying, distribution and modification are not covered by this License; they are outside its scope. The act of running a program using the Library is not restricted, and output from such a program is covered only if its contents constitute a work based on the Library (independent of the use of the Library in a tool for writing it). Whether that is true depends on what the Library does and what the program that uses the Library does.

1. You may copy and distribute verbatim copies of the Library's complete source code as you receive it, in any medium, provided that you conspicuously and appropriately publish on each copy an appropriate copyright notice and disclaimer of warranty; keep intact all the notices that refer to this License and to the absence of any warranty; and distribute a copy of this License along with the Library.

You may charge a fee for the physical act of transferring a copy, and you may at your option offer warranty protection in exchange for a fee.

2. You may modify your copy or copies of the Library or any portion of it, thus forming a work based on the Library, and copy and distribute such modifications or work under the terms of Section 1 above, provided that you also meet all of these conditions:

a. The modified work must itself be a software library.

b. You must cause the files modified to carry prominent notices stating that you changed the files and the date of any change.

c. You must cause the whole of the work to be licensed at no charge to all third parties under the terms of this License.

d. If a facility in the modified Library refers to a function or a table of data to be supplied by an application program that uses the facility, other than as an argument passed when the facility is invoked, then you must make a good faith effort to ensure that, in the event an application does not supply such function or table, the facility still operates, and performs whatever part of its purpose remains meaningful.

(For example, a function in a library to compute square roots has a purpose that is entirely well-defined independent of the application. Therefore, Subsection 2d requires that any application-supplied function or table used by this function must be optional: if the application does not supply it, the square root function must still compute square roots.)

These requirements apply to the modified work as a whole. If identifiable sections of that work are not derived from the Library, and can be reasonably considered independent and separate works in themselves, then this License, and its terms, do not apply to those sections when you distribute them as separate works. But when you distribute the same sections as part of a whole which is a work based on the Library, the distribution of the whole must be on the terms of this License, whose permissions for other licensees extend to the entire whole, and thus to each and every part regardless of who wrote it.

Thus, it is not the intent of this section to claim rights or contest your rights to work written entirely by you; rather, the intent is to exercise the right to control the distribution of derivative or collective works based on the Library.

In addition, mere aggregation of another work not based on the Library with the Library (or with a work based on the Library) on a volume of a storage or distribution medium does not bring the other work under the scope of this License.

3. You may opt to apply the terms of the ordinary GNU General Public License instead of this License to a given copy of the Library. To do this, you must alter all the notices that refer to this License, so that they refer to the ordinary GNU General Public License, version 2, instead of to this License. (If a newer version than version 2 of the ordinary GNU General Public License has appeared, then you can specify that version instead if you wish.) Do not make any other change in these notices.

Once this change is made in a given copy, it is irreversible for that copy, so the ordinary GNU General Public License applies to all subsequent copies and derivative works made from that copy.

This option is useful when you wish to copy part of the code of the Library into a program that is not a library.

4. You may copy and distribute the Library (or a portion or derivative of it, under Section 2) in object code or executable form under the terms of Sections 1 and 2 above provided that you accompany it with the complete corresponding machine-readable source code, which must be distributed under the terms of Sections 1 and 2 above on a medium customarily used for software interchange.

If distribution of object code is made by offering access to copy from a designated place, then offering equivalent access to copy the source code from the same place satisfies the requirement to distribute the source code, even though third parties are not compelled to copy the source along with the object code.

5. A program that contains no derivative of any portion of the Library, but is designed to work with the Library by being compiled or linked with it, is called a "work that uses the Library". Such a work, in isolation, is not a derivative work of the Library, and therefore falls outside the scope of this License.

However, linking a "work that uses the Library" with the Library creates an executable that is a derivative of the Library (because it contains portions of the Library), rather than a "work that uses the library". The executable is therefore covered by this License. Section 6 states terms for distribution of such executables.

When a "work that uses the Library" uses material from a header file that is part of the Library, the object code for the work may be a derivative work of the Library even though the source code is not. Whether this is true is especially

significant if the work can be linked without the Library, or if the work is itself a library. The threshold for this to be true is not precisely defined by law.

If such an object file uses only numerical parameters, data structure layouts and accessors, and small macros and small inline functions (ten lines or less in length), then the use of the object file is unrestricted, regardless of whether it is legally a derivative work. (Executables containing this object code plus portions of the Library will still fall under Section 6.)

Otherwise, if the work is a derivative of the Library, you may distribute the object code for the work under the terms of Section 6. Any executables containing that work also fall under Section 6, whether or not they are linked directly with the Library itself.

6. As an exception to the Sections above, you may also combine or link a "work that uses the Library" with the Library to produce a work containing portions of the Library, and distribute that work under terms of your choice, provided that the terms permit modification of the work for the customer's own use and reverse engineering for debugging such modifications.

You must give prominent notice with each copy of the work that the Library is used in it and that the Library and its use are covered by this License. You must supply a copy of this License. If the work during execution displays copyright notices, you must include the copyright notice for the Library among them, as well as a reference directing the user to the copy of this License. Also, you must do one of these things:

a. Accompany the work with the complete corresponding machine-readable source code for the Library including whatever changes were used in the work (which must be distributed under Sections 1 and 2 above); and, if the work is an executable linked with the Library, with the complete machine-readable "work that uses the Library", as object code and/or source code, so that the user can modify the Library and then relink to produce a modified executable containing the modified Library. (It is understood that the user who changes the contents of definitions files in the Library will not necessarily be able to recompile the application to use the modified definitions.)

b. Use a suitable shared library mechanism for linking with the Library. A suitable mechanism is one that (1) uses at run time a copy of the library already present on the user's computer system, rather than copying library functions into the executable, and (2) will operate properly with a modified version of the library, if the user installs one, as long as the modified version is interface-compatible with the version that the work was made with.

c. Accompany the work with a written offer, valid for at least three years, to give the same user the materials specified in Subsection 6a, above, for a charge no more than the cost of performing this distribution.

d. If distribution of the work is made by offering access to copy from a designated place, offer equivalent access to copy the above specified materials from the same place.

e. Verify that the user has already received a copy of these materials or that you have already sent this user a copy.

For an executable, the required form of the "work that uses the Library" must include any data and utility programs needed for reproducing the executable from it. However, as a special exception, the materials to be distributed need not include anything that is normally distributed (in either source or binary form) with the major components (compiler, kernel, and so on) of the operating system on which the executable runs, unless that component itself accompanies the executable.

It may happen that this requirement contradicts the license restrictions of other proprietary libraries that do not normally accompany the operating system. Such a contradiction means you cannot use both them and the Library together in an executable that you distribute.

7. You may place library facilities that are a work based on the Library side-by-side in a single library together with other library facilities not covered by this License, and distribute such a combined library, provided that the separate distribution of the work based on the Library and of the other library facilities is otherwise permitted, and provided that you do these two things:

a. Accompany the combined library with a copy of the same work based on the Library, uncombined with any other library facilities. This must be distributed under the terms of the Sections above.

b. Give prominent notice with the combined library of the fact that part of it is a work based on the Library, and explaining where to find the accompanying uncombined form of the same work.

8. You may not copy, modify, sublicense, link with, or distribute the Library except as expressly provided under this License. Any attempt otherwise to copy, modify, sublicense, link with, or distribute the Library is void, and will automatically terminate your rights under this License. However, parties who have received copies, or rights, from you under this License will not have their licenses terminated so long as such parties remain in full compliance.

9. You are not required to accept this License, since you have not signed it. However, nothing else grants you permission to modify or distribute the Library or its derivative works. These actions are prohibited by law if you do not accept this License. Therefore, by modifying or distributing the Library (or any work based on the Library), you indicate your acceptance of this License to do so, and all its terms and conditions for copying, distributing or modifying the Library or works based on it.

10. Each time you redistribute the Library (or any work based on the Library), the recipient automatically receives a license from the original licensor to copy, distribute, link with or modify the Library subject to these terms and conditions.

You may not impose any further restrictions on the recipients' exercise of the rights granted herein. You are not responsible for enforcing compliance by third parties with this License.

11. If, as a consequence of a court judgment or allegation of patent infringement or for any other reason (not limited to patent issues), conditions are imposed on you (whether by court order, agreement or otherwise) that contradict the conditions of this License, they do not excuse you from the conditions of this License. If you cannot distribute so as to satisfy simultaneously your obligations under this License and any other pertinent obligations, then as a consequence you may not distribute the Library at all. For example, if a patent license would not permit royalty-free redistribution of the Library by all those who receive copies directly or indirectly through you, then the only way you could satisfy both it and this License would be to refrain entirely from distribution of the Library.

If any portion of this section is held invalid or unenforceable under any particular circumstance, the balance of the section is intended to apply, and the section as a whole is intended to apply in other circumstances.

It is not the purpose of this section to induce you to infringe any patents or other property right claims or to contest validity of any such claims; this section has the sole purpose of protecting the integrity of the free software distribution system which is implemented by public license practices. Many people have made generous contributions to the wide range of software distributed through that system in reliance on consistent application of that system; it is up to the author/donor to decide if he or she is willing to distribute software through any other system and a licensee cannot impose that choice.

This section is intended to make thoroughly clear what is believed to be a consequence of the rest of this License.

12. If the distribution and/or use of the Library is restricted in certain countries either by patents or by copyrighted interfaces, the original copyright holder who places the Library under this License may add an explicit geographical distribution limitation excluding those countries, so that distribution is permitted only in or among countries not thus excluded. In such case, this License incorporates the limitation as if written in the body of this License.

13. The Free Software Foundation may publish revised and/or new versions of the Lesser General Public License from time to time. Such new versions will be similar in spirit to the present version, but may differ in detail to address new problems or concerns. Each version is given a distinguishing version number. If the Library specifies a version number of this License which applies to it and "any later version", you have the option of following the terms and conditions either of that version or of any later version published by the Free Software Foundation. If the Library does not specify a license version number, you may choose any version ever published by the Free Software Foundation.

14. If you wish to incorporate parts of the Library into other free programs whose distribution conditions are incompatible with these, write to the author to ask for permission. For software which is copyrighted by the Free Software Foundation, write to the Free Software Foundation; we sometimes make exceptions for this. Our decision will be guided by the two goals of preserving the free status of all derivatives of our free software and of promoting the sharing and reuse of software generally.

#### NO WARRANTY

15. BECAUSE THE LIBRARY IS LICENSED FREE OF CHARGE, THERE IS NO WARRANTY FOR THE LIBRARY, TO THE EXTENT PERMITTED BY APPLICABLE LAW. EXCEPT WHEN OTHERWISE STATED IN WRITING THE COPYRIGHT HOLDERS AND/OR OTHER PARTIES PROVIDE THE LIBRARY "AS IS" WITHOUT WARRANTY OF ANY KIND, EITHER EXPRESSED OR IMPLIED, INCLUDING, BUT NOT LIMITED TO, THE IMPLIED WARRANTIES OF MERCHANTABILITY AND FITNESS FOR A PARTICULAR PURPOSE. THE ENTIRE RISK AS TO THE QUALITY AND PERFORMANCE OF THE LIBRARY IS WITH YOU. SHOULD THE LIBRARY PROVE DEFECTIVE, YOU ASSUME THE COST OF ALL NECESSARY SERVICING, REPAIR OR CORRECTION.

16. IN NO EVENT UNLESS REQUIRED BY APPLICABLE LAW OR AGREED TO IN WRITING WILL ANY COPYRIGHT HOLDER, OR ANY OTHER PARTY WHO MAY MODIFY AND/OR REDISTRIBUTE THE LIBRARY AS PERMITTED ABOVE, BE LIABLE TO YOU FOR DAMAGES, INCLUDING ANY GENERAL, SPECIAL, INCIDENTAL OR CONSEQUENTIAL DAMAGES ARISING OUT OF THE USE OR INABILITY TO USE THE LIBRARY (INCLUDING BUT NOT LIMITED TO LOSS OF DATA OR DATA BEING RENDERED INACCURATE OR LOSSES SUSTAINED BY YOU OR THIRD PARTIES OR A FAILURE OF THE LIBRARY TO OPERATE WITH ANY OTHER SOFTWARE), EVEN IF SUCH HOLDER OR OTHER PARTY HAS BEEN ADVISED OF THE POSSIBILITY OF SUCH DAMAGES.

#### END OF TERMS AND CONDITIONS

#### How to Apply These Terms to Your New Libraries

If you develop a new library, and you want it to be of the greatest possible use to the public, we recommend making it free software that everyone can redistribute and change. You can do so by permitting redistribution under these terms (or, alternatively, under the terms of the ordinary General Public License).

To apply these terms, attach the following notices to the library. It is safest to attach them to the start of each source file to most effectively convey the exclusion of warranty; and each file should have at least the "copyright" line and a pointer to where the full notice is found.

1 April 1990

Lexmark International, Inc.

That's all there is to it!